

	FUERZA AEROSPACIAL COLOMBIANA	Código:	GA-JEADA-FR-201
	FORMATO CERTIFICACIÓN PARA PAGO	Versión N°:	07
		Vigencia:	28-11-2024

AUTORIZACIÓN Y CERTIFICACIÓN PAGO N° **FAC-S-2025-001903-CP**

FECHA: 28-03-2025

El suscrito **DAVID ENRIQUE CRUZ GONZALEZ** Ordenador del Gasto de **CACOM-3** nombrado mediante **Resolución 0937 18-11-2024** ; autoriza **pago parcial Orden de compra 135660** y certifica que los documentos aquí relacionados y anexos, cumplen con todos los requisitos para realizar el pago parcial pago de acuerdo con lo establecido en la circular "Políticas y disposiciones de orden financiero para el pago de obligaciones contractuales y reglamentarias de la Fuerza Aeroespacial Colombiana"

CONCEPTO	DESCRIPCION
PROVEEDOR	INVESAKK S.A.S
TIPO DOC. DE IDENTIFICACIÓN	NIT
No. DOC. DE IDENTIFICACIÓN	802014471-6
No DOC. SOPORTE	Orden de compra 135660/SACO-302509/SACO-302539
VALOR TOTAL	\$620.750.423,38
VALOR A PAGAR	\$ 214.215.708,32
VALOR LEGALIZACIÓN / ANTICIPO O PAGO ANTICIPADO	n/a
RUBRO PRESUPUESTAL AL MAXIMO NIVEL DE DESAGREGACIÓN	Anexo formato GA-JEADA-FR-132 FORMATO DE IMPUTACION DE BIENES Y SERVICIOS POR RUBRO PRESUPUESTAL
NÚMERO DE LA ENTRADA DEL BIEN Y/O SERVICIO (SAP)	5003581279-2025
NÚMERO DEL PEDIDO CON CARGO AL CONTRATO DEL BIEN Y/O SERVICIO RECIBIDO (SAP)	4500511157
VIGENCIA	RESERVA PRESUPUESTAL
PAC MES	ABRIL 2025
BANCO	Banco de Bogotá
TITULAR	INVESAKK S.A.S
TIPO DE CUENTA BANCARIA/ GIRO	Corriente
NUMERO CUENTA	467055471
ENDOSO Y/O CESIÓN DE DERECHOS (cuando aplique)	
TITULAR	n/a
NIT/C.C	n/a
BANCO	n/a
TIPO DE CUENTA BANCARIA	NO APLICA
NUMERO CUENTA	n/a

TIPO DOCUMENTO	DOCUMENTOS	N° FOLIOS
ORIGINAL	Certificación para pago Formato	02
DIGITAL	Los demás documentos que se hayan suscrito en el contrato y/o se requieran de acuerdo con la normatividad vigente.	49
TOTAL FOLIOS		51

En constancia de lo anterior firman:

	FUERZA AEROESPACIAL COLOMBIANA	Código:	GA-JEADA-FR-201
	FORMATO CERTIFICACIÓN PARA PAGO	Versión N°:	07
		Vigencia:	28-11-2024



Coronel DAVID ENRIQUE CRUZ GONZALEZ
Segundo Comandante Y Jefe De Estado Mayor CACOM 3

Elaboró: AS14. ESPINOSA / DECOP ST. ARGEL / DECOP Aprobó: ST. ARGEL / DECOP



	FUERZA AEROSPAZIAL COLOMBIANA	Código:	DE-DEAJU-FR-006
	FORMATO ACTA DE RECIBO A SATISFACCIÓN DE BIENES Y SERVICIOS	Versión N°:	07
		Vigencia:	12-12-2024

ACTA DE RECIBO A SATISFACCIÓN PARCIAL	FECHA 21/02/2025
ORDEN DE COMPRA No.	135660
FECHA SUSCRIPCIÓN	30/10/2024
OBJETO DEL CONTRATO	ADQUISICIÓN DE HERRAMIENTAS, MATERIALES DE CONSTRUCCIÓN, MATERIALES ELÉCTRICOS Y DE REFRIGERACIÓN Y MATERIALES MEDIO AMBIENTE PARA EL CACOM-3 Y RADAR.
FORMA DE PAGO	PAC MARZO 2025
CONTRATISTA	INVESAKK SAS, Dirección Principal Calle 35 #38-55 BARRANQUILLA
INTERVENTOR	NO APLICA
SUPERVISOR	AT. ALVAREZ BALTAN MARIA DANIELA
VALOR INICIAL DEL CONTRATO	\$ 620.750.423,38
PLAZO DE EJECUCION (DE ENTREGA)	30/11/2024
FECHA DE INICIO	18/11/2024
FECHA DE SUSPENSIÓN	N/A
FECHA DE REINICIACION	N/A
CONTRATO MODIFICATORIO No. 1	
FECHA DE SUSCRIPCIÓN	02/12/2024
OBJETO DEL CONTRATO MODIFICATORIO	SOLICITUD DE PRORROGA POR PARTE DEL CONTRATISTA
FORMA DE PAGO	PAC MARZO 2025 y/o cuentas por pagar 2025.
PLAZO DE EJECUCIÓN MODIFICADO	15/02/2025
VALOR FINAL DEL CONTRATO	\$ 620.750.423,38
CONTRATO MODIFICATORIO No. 2	
FECHA DE SUSCRIPCIÓN	06/02/2025
OBJETO DEL CONTRATO MODIFICATORIO	SOLICITUD DE PRORROGA POR PARTE DEL CONTRATISTA
FORMA DE PAGO	PAC ABRIL y/o cuentas por pagar 2025.
PLAZO DE EJECUCIÓN MODIFICADO	15/03/2025
VALOR FINAL DEL CONTRATO	\$ 620.750.423,38
<p>En Malambo – Atlántico, el día 21 del mes de FEBRERO de 2025. El señor SAMIR KUZMAR KHALILIA en su calidad de Representante Legal de INVESAKK S.A quien efectúa la correspondiente entrega PARCIAL de la orden de compra No. 135660 cuyo objeto es la ADQUISICION DE HERRAMIENTAS, MATERIALES DE CONSTRUCCION, MATERIALES ELECTRICOS, DE REFRIGERACION, MEDIO AMBIENTE PARA EL CACOM-3 Y RADAR Y la señorita AT. ALVAREZ BALTAN MARIA DANIELA en su calidad de supervisora por parte del MINISTERIO DE DEFENSA NACIONAL – FUERZA AÉROESPACIAL COLOMBIANA. Después de adelantar la inspección a los bienes se estableció que estos cumplen con los requerimientos, normas y/o especificaciones técnicas y la entrega se cumplió dentro del plazo contractual establecido.</p>	

	FUERZA AEROSPACIAL COLOMBIANA	Código:	DE-DEAJU-FR-006
	FORMATO ACTA DE RECIBO A SATISFACCIÓN DE BIENES Y SERVICIOS	Versión N°:	07
		Vigencia:	12-12-2024

A continuación, se describen pormenorizadamente los bienes entregados y/o servicios prestados, así:

DESCRIPCION DE BIENES RECIBIDOS	CANTIDAD	OBSERVACIONES GENERALES
MEZCLADOR PARA LAVAPLATOS DE 8	30	N/A
CABLE 12 AWG BLANCO X MT. "Cable #12	2000	N/A
PINTURA ANTICORROSIVA. "Pintura Anticorrosiva Verde Oliva	60	N/A
RODILLO EPOXICO. Material Poliéster	50	N/A
TAPETE ATRAPAMUGRE TRAFICO CON PERFIL SIN LOGO A 200CM	1	N/A
TEJA 2MM 5.9X0.94 ROJA UPVC	50	N/A
PULIDORA 4 1/2" 710w	2	N/A
INTERRUPTOR TECLON DOBLE CONMUTABLE	54	N/A
CINTA VINILO ANTICONDENSACION 18*5M.	32	N/A
BATERIAS DE LITIO. "Unidades por pack: 2	500	N/A
CINTA FOIL ROLLO. "Cinta Foil Aluminio 25M X 50Mm 30Mic	60	N/A
LAMINA PORON. Tamaño 1.20 ancho 2.40 Largo	28	N/A
CABLE 12 AWG NEGRO XMT	2000	N/A
LAMINA RUBATEX 1/2*6MTS. ""RUBATEX (PROTECCION	30	N/A
RODILLO DE FELPA PROFESIONAL. "Rodillo 9	200	N/A
TIRA RUBATEX 3/8*6MTS	31	N/A
ALAMBRE CALIBRE 18 GALVANIZADO X KILO	150	N/A
MANIJA ACERO INOXIDABLE 202 96- 156MM	310	N/A
REFRIGERANTE R410. EI R-410A	18	N/A
RODILLO DE ESPUMA	59	N/A
MANTO ASFALTICO X ROLLO. Manto Asfaltico Impermeabilizante	242	N/A

	FUERZA AEROSPACIAL COLOMBIANA	Código:	DE-DEAJU-FR-006
	FORMATO ACTA DE RECIBO A SATISFACCIÓN DE BIENES Y SERVICIOS	Versión N°:	07
		Vigencia:	12-12-2024

MOSAICOS DE PORCELANATO. Rectificado Aura Gris Caras	150	N/A
PISO PORCELANICO PRIME GRIS 61X61	405	N/A
IGASOL CUBIERTA. "El Igasol Cubierta es una emulsión aniónica	23	N/A
HIDRO LAVADORA 2300 PSI. "Presión de trabajo 2300 psi	3	N/A
SOLDADOR INVSENSOR MEGAFORGE. "Uso de herramienta	1	N/A
LAMINA PVC. Cielo Raso PVC Blanco 30cmx7mmx6.0mt	1000	N/A
ANGULO CORNISA 30X20 MM 3MTS. "Perfil Cornisa, Color Blanco	250	N/A
CEMENTO X50KL. Cemento Gris Es un cemento	28	N/A
TEJA LAMINA FORRADA EN PVC COLOR ROJO *8MTS	22	N/A
CILINDROS CON GAS. Cilindro de 40 Lbs (18 Kg) recargado con GLP	10	N/A
CINTA IMPERMEABILIZANTE TAPA GOTERAS 25X10M	50	N/A
TIJERA DE AVIACION RECTA. ""TIJERA DE AVIACION RECTA	20	N/A
TALADRO INALAMBRICO. "Tipo de taladro Taladro eléctrico Tamaño	3	N/A
BATERIAS ALCALINAS 1.5 V AA	1739	N/A
CHAZOS. "Diámetro: 1/4 pulgadas Medidas: 1/4 pulgadas. Con	10	N/A

**PERSONAL REQUERIDO PARA LA EJECUCION DEL SERVICIO
(EXIGIDO EN LAS ESPECIFICACIONES TECNICAS)**

NOMBRES Y APELLIDOS	CARGO	OTROS (TARJETA PROFESIONAL/TITULO PROFESIONAL O TECNICO)
JEIDER BOLIVAR	ALMACENISTA INVESAKK	N/A

AUMENTO VIDA ÚTIL DE LOS BIENES, EFECTIVIDAD OPERATIVA, CAPACIDAD PRODUCTIVA Y CALIDAD DE LOS BIENES

El pago de este recibo a satisfacción incrementa el valor y/o la vida útil del bien a intervenir.

- **Incrementa el valor del bien:**

	FUERZA AEROSPACIAL COLOMBIANA	Código:	DE-DEAJU-FR-006
	FORMATO ACTA DE RECIBO A SATISFACCIÓN DE BIENES Y SERVICIOS	Versión N°:	07
		Vigencia:	12-12-2024

SI: ____ NO: X Valor del incremento: \$____(Valor parcial o total correspondiente a este pago)

- **Una vez ejecutado el 100% del contrato, incrementa vida útil del bien:**

SI: ____ NO: X Años a incrementar: ____

- **En caso de ser el pago final de un contrato de obra o mantenimiento mayor sobre un bien inmueble, indique si el bien se encuentra en condiciones de uso, una vez ejecutado el 100% del Contrato:**

SI ____ NO X

*Esta información debe guardar relación con la registrada en los estudios y documentos previos del proceso contractual.

SITUACIÓN FINANCIERA DEL CONTRATO

DETALLE DEL PAGO	VALOR	OBSERVACIONES
VALOR INICIAL DEL CONTRATO	\$ 620.750.423,38	N/A
VALOR ADICION / REDUCCION	\$ 0,00	N/A
VALOR FINAL CONTRATO	\$ 620.750.423,38	
PAGO ANTICIPADO O ANTICIPO	\$ 0,00	N/A
PRIMER PAGO PARCIAL PAC DICIEMBRE Y/O CUENTAS POR PAGAR	\$ 222.542.393,03	N/A
SEGUNDO PAGO PARCIAL PAC MARZO	\$ 214.215.708,32	N/A
PAGO SALDO PAC ABRIL	\$ 183.992.322,03	

OBSERVACIONES

N/A

EN CONSTANCIA, FIRMAN QUIENES INTERVINIERON



SAMIR KUZMAR KHALILIA
CONTRATISTA

AT. ALVAREZ BALATAN MARIA DANIELA
SUPERVISORA

CR. CRUZ GONZALEZ DAVID ENRIQUE
ORDENADOR DEL GASTO

	FUERZA AEROESPACIAL COLOMBIANA	Código:	DE-DEAJU-FR-006
	FORMATO ACTA DE RECIBO A SATISFACCIÓN DE BIENES Y SERVICIOS	Versión N°:	07
		Vigencia:	12-12-2024

--

	FUERZA AEROSPAECIAL COLOMBIANA	Código:	GA-JEADA-FR-132
	FORMATO DE IMPUTACION DE BIENES Y SERVICIOS POR RUBRO PRESUPUESTAL	Versión No:	4
		Vigencia:	18/11/2024

Jefatura o Unidad:	CACOM-3
Nombre del Supervisor de Contrato	AT. ALVAREZ BALTAN MARIA DANIELA
Ordenador del Gasto	CACOM-3
No. Contrato	OC135660
Objeto del contrato	ADQUISICIÓN DE HERRAMIENTAS, MATERIALES DE CONSTRUCCIÓN, MATERIALES ELÉCTRICOS Y DE REFRIGERACIÓN Y MATERIALES MEDIO AMBIENTE PARA EL CACOM-3 Y RADAR
Valor inicial del contrato	\$ 620.750.423,38
Adición	\$ 0,00
Reducción	\$ 0,00
Valor final del contrato	\$ 620.750.423,38

IMPUTACIÓN DEL RUBRO A SU MÁXIMO NIVEL DE DESAGREGACIÓN (Funcionamiento USO PRESUPUESTAL) (Inversión PROYECTO DE INVERSIÓN)		RECURSO	USO PRESUPUESTAL (solo para recurso 11)	DESCRIPCIÓN USO PRESUPUESTAL	DESCRIPCIÓN	VALOR APROPIACIÓN POR RUBRO
02-01-01-004-004-09	10	N/A	OTRA MAQUINARIA PARA USOS ESPECIALES Y SUS PARTES Y PIEZAS	HIDROLAVADORA	\$ 4.999.989,96	
02-01-01-004-004-02	10	N/A	MAQUINAS HERRAMIENTAS Y SUS PARTES, PIEZAS Y ACCESORIOS	TALADRO INALAMBRIICO DE 1/2 PULGADA 20V 2 BATERIAS 1.5 AH CON BATERIA INCLUIDA	\$ 1.125.630,72	
02-01-01-004-004-02	10	N/A	MAQUINAS HERRAMIENTAS Y SUS PARTES, PIEZAS Y ACCESORIOS	SOLDADOR INVERSOR MEGAFORCE 175 CARETA INTELIGENTE	\$ 1.387.555,28	
02-01-01-004-004-02	10	N/A	MAQUINAS HERRAMIENTAS Y SUS PARTES, PIEZAS Y ACCESORIOS	PULIDORA 4 1/2PULG 710W 12000 RPM GWS-700	\$ 493.629,64	
02-02-01-003-001	10	N/A	PRODUCTOS DE MADERA, CORCHO, CESTERIA Y ESPARTERIA	CANTO FLEXIBLE COLOR CENIZO 19 MM X 1 MTS	\$ 395.055,44	
02-02-01-003-001	10	N/A	PRODUCTOS DE MADERA, CORCHO, CESTERIA Y ESPARTERIA	MADERA RH 15 MM LAMINADO COLOR CENIZO 2,44 X 1,83	\$ 10.577.778,40	
02-02-01-003-001	10	N/A	PRODUCTOS DE MADERA, CORCHO, CESTERIA Y ESPARTERIA	MADERA RH 15 MM LAMINADO COLOR BLANCO 2,44 X 1,83	\$ 13.222.223,00	
02-02-01-003-001	10	N/A	PRODUCTOS DE MADERA, CORCHO, CESTERIA Y ESPARTERIA	LISTÓN PINO 2X4-PULG 1MT MICRONIZADO	\$ 1.918.468,56	
02-02-01-003-003-03	10	N/A	ACEITES DE PETRÓLEO O ACEITES OBTENIDOS DE MINERALES BITUMINOSOS (EXCEPTO LOS ACEITES CRUDOS); PREPARADOS N.C.P., QUE CONTENGAN POR LO MENOS EL 70% DE SU PESO EN ACEITES DE ESOS TIPOS Y CUYOS COMPONENTES BÁSICOS SEAN ESOS ACEITES	THINNER X CANECAS DE 55GLS	\$ 7.015.554,80	
02-02-01-003-004-02	10	N/A	PRODUCTOS QUÍMICOS INORGÁNICOS BÁSICOS N.C.P.	DESMANCHADOR INDUSTRIAL ACIDO NITRICO X GALON	\$ 1.950.601,00	
02-02-01-003-004-01	10	N/A	QUÍMICOS ORGÁNICOS BÁSICOS	REFRIGERANTE R410	\$ 5.244.441,12	
02-02-01-003-004-01	10	N/A	QUÍMICOS ORGÁNICOS BÁSICOS	CILINDROS CON GAS GLP DE 40LIBRAS	\$ 2.345.681,00	
02-02-01-003-004-07	10	N/A	PLÁSTICOS EN FORMAS PRIMARIAS	SILICONA LIQUINA EN TUBO ANTIHONGO	\$ 246.908,90	
02-02-01-003-005-01	10	N/A	PINTURAS Y BARNICES Y PRODUCTOS RELACIONADOS; COLORES PARA LA PINTURA ARTÍSTICA; TINTAS	PINTURA ANTICORROSIVA VERDE OLIVA	\$ 6.218.146,80	
02-02-01-003-005-01	10	N/A	PINTURAS Y BARNICES Y PRODUCTOS RELACIONADOS; COLORES PARA LA PINTURA ARTÍSTICA; TINTAS	PINTURA DEMARCAACION AMARILLA	\$ 29.871.902,50	
02-02-01-003-005-01	10	N/A	PINTURAS Y BARNICES Y PRODUCTOS RELACIONADOS; COLORES PARA LA PINTURA ARTÍSTICA; TINTAS	PINTURA VINILO GRIS BASALTO TIPO 1, CUÑETE X 5 GALONES	\$ 17.920.849,50	
02-02-01-003-005-01	10	N/A	PINTURAS Y BARNICES Y PRODUCTOS RELACIONADOS; COLORES PARA LA PINTURA ARTÍSTICA; TINTAS	PINTURA VINILO BLANCO ALMENDRA TIPO 1, CUÑETE 5 GALONES- EXTERIOR	\$ 17.410.188,50	
02-02-01-003-005-01	10	N/A	PINTURAS Y BARNICES Y PRODUCTOS RELACIONADOS; COLORES PARA LA PINTURA ARTÍSTICA; TINTAS	PINTURA VINILO BLANCO TIPO 1, CUÑETE X 5 GALONES- INTERIOR	\$ 20.495.178,24	
02-02-01-003-005-04	10	N/A	PRODUCTOS QUÍMICOS N.C.P.	PEGANTE MULTIPROPOSITO DE CONTACTO	\$ 908.629,95	
02-02-01-003-005-04	10	N/A	PRODUCTOS QUÍMICOS N.C.P.	REPELENTE AGUA, TRANSPARENTE-10 INCOLORO PARA FACHADAS 160KG	\$ 7.901.235,66	
02-02-01-003-005-01	10	N/A	PINTURAS Y BARNICES Y PRODUCTOS RELACIONADOS; COLORES PARA LA PINTURA ARTÍSTICA; TINTAS	ESTUCO PLASTICO PARA EXTERIORES	\$ 16.984.209,00	
02-02-01-003-005-04	10	N/A	PRODUCTOS QUÍMICOS N.C.P.	IGASOL CUBIERTA 20K	\$ 4.987.016,86	
02-02-01-003-005-01	10	N/A	PINTURAS Y BARNICES Y PRODUCTOS RELACIONADOS; COLORES PARA LA PINTURA ARTÍSTICA; TINTAS	ALUMOL PINTURA PARA PROTECCIÓN DE CUBIERTAS 0,8KG	\$ 2.071.093,50	
02-02-01-003-006-03	10	N/A	SEMIMANUFACTURAS DE PLÁSTICO	LAMINA PORON	\$ 17.782.768,44	
02-02-01-003-006-03	10	N/A	SEMIMANUFACTURAS DE PLÁSTICO	LAMINA PVC 6 M X 25 CM, COLOR BLANCO	\$ 30.905.230,00	
02-02-01-003-006-03	10	N/A	SEMIMANUFACTURAS DE PLÁSTICO	TUBO CONDUIT 3/4 PULGADAS X 3 METROS	\$ 3.097.068,30	
02-02-01-003-006-03	10	N/A	SEMIMANUFACTURAS DE PLÁSTICO	ADAPTADOR 3/4 PULGADA TERMINAL CONDUIT	\$ 712.010,71	
02-02-01-003-006-09	10	N/A	OTROS PRODUCTOS PLÁSTICOS	LLAVE SENCILLA PARA LAVAMANOS	\$ 1.044.438,50	
02-02-01-003-006-09	10	N/A	OTROS PRODUCTOS PLÁSTICOS	TEJA DE LAMINA FORRADA EN PVC COLOR ROJO X8MT	\$ 7.037.562,40	
02-02-01-003-006-02	10	N/A	OTROS PRODUCTOS DE CAUCHO	TIRA DE RUBATEX 3/8 X6MT	\$ 306.159,72	
02-02-01-003-006-02	10	N/A	OTROS PRODUCTOS DE CAUCHO	TIRA DE RUBATEX 1/2 X6MT	\$ 296.283,60	
02-02-01-003-006-02	10	N/A	OTROS PRODUCTOS DE CAUCHO	TIRA DE RUBATEX 1/4 X6MT	\$ 296.283,60	
02-02-01-003-006-09	10	N/A	OTROS PRODUCTOS PLÁSTICOS	CINTA VINILO ANTICONDENSACIÓN 18X5M	\$ 505.665,28	
02-02-01-003-006-09	10	N/A	OTROS PRODUCTOS PLÁSTICOS	CHAZOS 1/4 CON TORNILLO X100	\$ 197.534,10	
02-02-01-003-006-09	10	N/A	OTROS PRODUCTOS PLÁSTICOS	MEZCLADOR PARA LAVAPLATOS DE 8 NORMA NTC1644A112,18,1M	\$ 1.745.192,40	
02-02-01-003-006-03	10	N/A	SEMIMANUFACTURAS DE PLÁSTICO	PLACA 122 X 61 CM ACRILICA OPAL	\$ 550.516,92	
02-02-01-003-006-09	10	N/A	OTROS PRODUCTOS PLÁSTICOS	TEJA 2MM 5,9X0,94 ROJA UPVC	\$ 16.000.013,00	
02-02-01-003-006-03	10	N/A	SEMIMANUFACTURAS DE PLÁSTICO	LAMINA PVC BLANCAPAQUETE X 10	\$ 24.603.697,35	
02-02-01-003-007-05	10	N/A	ARTÍCULOS DE CONCRETO, CEMENTO Y YESO	TEJA FIBROCEMENTO GRIS NO 8. 244 X 92 CMS	\$ 2.488.892,50	
02-02-01-003-007-05	10	N/A	ARTÍCULOS DE CONCRETO, CEMENTO Y YESO	MOSAICOS DE PORCELANATO	\$ 5.911.039,50	
02-02-01-003-007-04	10	N/A	YESO, CAL Y CEMENTO	PEGANTE PARA CERAMICA PORCELANATO POR BOLSAS DE 25KILOS	\$ 10.935.360,90	

02-02-01-003-007-05	10	N/A	ARTÍCULOS DE CONCRETO, CEMENTO Y YESO	LAMINA DE DRYWALL	\$ 2.248.941,60
02-02-01-003-007-03	10	N/A	PRODUCTOS REFRACTARIOS Y PRODUCTOS ESTRUCTURALES NO REFRACTARIOS DE ARCILLA	PISO CERÁMICO UDDO TOKYO 20X60CM	\$ 3.111.136,80
02-02-01-003-007-02	10	N/A	ARTÍCULOS DE CERÁMICA NO ESTRUCTURAL	COMBO DE BAÑO TAO SINGLE SIN PEDESTAL MUEBLE PARA LAVAMANOS ELEVADO ACCENT DUNA LAVAMANOS DE COLGAR GRIFERÍA SENCILLA ACCESORIOS ROMA	\$ 10.733.344,02
02-02-01-003-007-06	10	N/A	PIEDRA DE CONSTRUCCIÓN O DE TALLA LABRADAS, Y SUS MANUFACTURAS (EXCEPTO SIN LABRAR, QUE SE CLASIFICAN EN EL GRUPO 151)	MESÓN GRANITO NATURAL CREMA MARFIL 220 CM X 62 CM	\$ 23.632.086,60
02-02-01-003-007-06	10	N/A	PIEDRA DE CONSTRUCCIÓN O DE TALLA LABRADAS, Y SUS MANUFACTURAS (EXCEPTO SIN LABRAR, QUE SE CLASIFICAN EN EL GRUPO 151)	MESÓN GRANITO NATURAL NEGRO PROFUNDO 220 CM X 62 CM	\$ 25.254.435,24
02-02-01-003-007-03	10	N/A	PRODUCTOS REFRACTARIOS Y PRODUCTOS ESTRUCTURALES NO REFRACTARIOS DE ARCILLA	PISO PORCELÁNICO PRIME GRIS 61X61	\$ 22.499.928,90
02-02-01-003-007-04	10	N/A	YESO, CAL Y CEMENTO	CEMENTO	\$ 3.138.221,18
02-02-01-003-007-05	10	N/A	ARTÍCULOS DE CONCRETO, CEMENTO Y YESO	TEJA PERFIL 7 10 ETERNIT 3,05MT	\$ 2.131.749,08
02-02-01-003-007-09	10	N/A	OTROS PRODUCTOS MINERALES NO METÁLICOS N.C.P.	MANTO ASFÁLTICO X ROLLO	\$ 44.814.845,02
02-02-01-003-008-09	10	N/A	OTROS ARTÍCULOS MANUFACTURADOS N.C.P.	RODILLO DE FELPA PROFESIONAL DE 9 PULGADAS	\$ 5.007.519,00
02-02-01-003-008-09	10	N/A	OTROS ARTÍCULOS MANUFACTURADOS N.C.P.	RODILLO DE ESPUMA	\$ 693.432,31
02-02-01-003-008-09	10	N/A	OTROS ARTÍCULOS MANUFACTURADOS N.C.P.	RODILLO ORDINARIO	\$ 1.372.879,00
02-02-01-003-008-09	10	N/A	OTROS ARTÍCULOS MANUFACTURADOS N.C.P.	RODILLO EPOXICO	\$ 933.313,00
02-02-01-003-008-09	10	N/A	OTROS ARTÍCULOS MANUFACTURADOS N.C.P.	RODILLO SEMIPROFESIONAL PROFESIONAL	\$ 785.165,00
02-02-01-004-001	10	N/A	METALES BÁSICOS	ANGULO CORNISA 30X20 MM 3MTS	\$ 4.264.847,50
02-02-01-004-001	10	N/A	METALES BÁSICOS	TUBO EMT 3/4	\$ 1.166.677,50
02-02-01-004-001	10	N/A	METALES BÁSICOS	TERMINAL EMT 2 ACERO	\$ 819.778,00
02-02-01-004-001	10	N/A	METALES BÁSICOS	CURVA EMT	\$ 244.913,02
02-02-01-004-001	10	N/A	METALES BÁSICOS	ALAMBRE CALIBRE 18 GALVANIZADO X KILOGRAMO	\$ 666.753,00
02-02-01-004-001	10	N/A	METALES BÁSICOS	ANGULO METÁLICO GALVANIZADO 1X1 X 2,44	\$ 6.945.892,50
02-02-01-004-001	10	N/A	METALES BÁSICOS	OMEGA PARA PVC 2-5/16 X 3/4 X 0,35MM X 2,44M	\$ 2.222.510,00
02-02-01-004-001	10	N/A	METALES BÁSICOS	ANGULO 6M X 25 X 2,5MM	\$ 708.147,00
02-02-01-004-002	10	N/A	PRODUCTOS METÁLICOS ELABORADOS (EXCEPTO MAQUINARIA Y EQUIPO)	CINTA FOIL	\$ 2.666.658,00
02-02-01-004-002	10	N/A	PRODUCTOS METÁLICOS ELABORADOS (EXCEPTO MAQUINARIA Y EQUIPO)	SOLDADURA DE PLATA	\$ 1.777.772,00
02-02-01-004-002	10	N/A	PRODUCTOS METÁLICOS ELABORADOS (EXCEPTO MAQUINARIA Y EQUIPO)	CINTA IMPERMEABILIZANTE TAPA GOTERAS 25X10M ALUMINIO	\$ 4.883.936,50
02-02-01-004-002	10	N/A	PRODUCTOS METÁLICOS ELABORADOS (EXCEPTO MAQUINARIA Y EQUIPO)	TORNILLO ESTRUCTURA DRYWALL FRAMER 7X7/16	\$ 396.006,03
02-02-01-004-002	10	N/A	PRODUCTOS METÁLICOS ELABORADOS (EXCEPTO MAQUINARIA Y EQUIPO)	PALA CUADRADA	\$ 1.005.429,60
02-02-01-004-002	10	N/A	PRODUCTOS METÁLICOS ELABORADOS (EXCEPTO MAQUINARIA Y EQUIPO)	TIJERA DE AVIACION RECTA	\$ 1.637.534,20
02-02-01-004-002	10	N/A	PRODUCTOS METÁLICOS ELABORADOS (EXCEPTO MAQUINARIA Y EQUIPO)	MANIJA ACERO INOXIDABLE 202 96-156MM	\$ 609.187,20
02-02-01-004-002	10	N/A	PRODUCTOS METÁLICOS ELABORADOS (EXCEPTO MAQUINARIA Y EQUIPO)	BISAGRA MIGNON 76MM FIXSER	\$ 1.199.871,00
02-02-01-004-002	10	N/A	PRODUCTOS METÁLICOS ELABORADOS (EXCEPTO MAQUINARIA Y EQUIPO)	VASTAGO DE DUCHA	\$ 885.924,30
02-02-01-004-002	10	N/A	PRODUCTOS METÁLICOS ELABORADOS (EXCEPTO MAQUINARIA Y EQUIPO)	VIGUETA PARA PVC X2,44MT PARA ESTRUCTURA PVC	\$ 2.222.510,00
02-02-01-004-002	10	N/A	PRODUCTOS METÁLICOS ELABORADOS (EXCEPTO MAQUINARIA Y EQUIPO)	CODOS DE 3/4 PARA TUBERIA DE COBRE	\$ 286.423,00
02-02-01-004-002	10	N/A	PRODUCTOS METÁLICOS ELABORADOS (EXCEPTO MAQUINARIA Y EQUIPO)	CORTATUBO PARA TUBERIA DE COBRE 3/4	\$ 245.630,13
02-02-01-004-002	10	N/A	PRODUCTOS METÁLICOS ELABORADOS (EXCEPTO MAQUINARIA Y EQUIPO)	JUEGO DE EXPANDER PARA TUBERIA DE COBRE	\$ 321.610,29
02-02-01-004-002	10	N/A	PRODUCTOS METÁLICOS ELABORADOS (EXCEPTO MAQUINARIA Y EQUIPO)	BARRA DE SOLDADURA DE PLATA FLUX WELD AL 0	\$ 592.567,20
02-02-01-004-002	10	N/A	PRODUCTOS METÁLICOS ELABORADOS (EXCEPTO MAQUINARIA Y EQUIPO)	CHAPA POMO ALCOBA ACERO 201	\$ 681.491,10
02-02-01-004-002	10	N/A	PRODUCTOS METÁLICOS ELABORADOS (EXCEPTO MAQUINARIA Y EQUIPO)	CERRADURA MANIJA LINCOLN ENTRADA	\$ 980.748,10
02-02-01-004-002	10	N/A	PRODUCTOS METÁLICOS ELABORADOS (EXCEPTO MAQUINARIA Y EQUIPO)	PERFIL EN C DE 4 GR50 220802.MM X6MT NEGRO	\$ 7.802.474,60
02-02-01-004-002	10	N/A	PRODUCTOS METÁLICOS ELABORADOS (EXCEPTO MAQUINARIA Y EQUIPO)	CLAVO PARA PISTOLA FIJACION TIRO A TIRO 1PULG 100 UNIDADES	\$ 167.904,80
02-02-01-004-002	10	N/A	PRODUCTOS METÁLICOS ELABORADOS (EXCEPTO MAQUINARIA Y EQUIPO)	RIEL EXTENSIÓN TOTAL MEDIANO 42X450MM 38 KG	\$ 1.119.996,36
02-02-01-004-002	10	N/A	PRODUCTOS METÁLICOS ELABORADOS (EXCEPTO MAQUINARIA Y EQUIPO)	BUGUE CARRETELLA METALICA REFORZADA PARA CARGAR RUEDA MAXIZA	\$ 1.125.926,88
02-02-01-004-002	10	N/A	PRODUCTOS METÁLICOS ELABORADOS (EXCEPTO MAQUINARIA Y EQUIPO)	GANCHO TEJA ESTR MADERA 14CM CAL 12 10UN	\$ 89.875,90
02-02-01-004-002	10	N/A	PRODUCTOS METÁLICOS ELABORADOS (EXCEPTO MAQUINARIA Y EQUIPO)	CIELO RASO TEE BLANCA 3 M 18 MM X 23 MM ALUMINIO	\$ 1.238.517,60
02-02-01-004-002	10	N/A	PRODUCTOS METÁLICOS ELABORADOS (EXCEPTO MAQUINARIA Y EQUIPO)	ESPÁTULA FLEXIBLE 6 PULGADAS	\$ 254.807,20
02-02-01-004-002	10	N/A	PRODUCTOS METÁLICOS ELABORADOS (EXCEPTO MAQUINARIA Y EQUIPO)	TEJA METALICA ALUZINC PINTADA 8 CAL 28 ROJO RAL 3001 6MTS	\$ 5.798.526,30
02-02-01-004-002	10	N/A	PRODUCTOS METÁLICOS ELABORADOS (EXCEPTO MAQUINARIA Y EQUIPO)	LAMINA ALFAJOR DE 4MM	\$ 2.505.681,65
02-02-01-004-002	10	N/A	PRODUCTOS METÁLICOS ELABORADOS (EXCEPTO MAQUINARIA Y EQUIPO)	SET SOPLETE GAS 2.5 - 3.5 - 5 CM BOQUILLA DIÁMETRO GATILLO QUEMADOR	\$ 224.098,45

02-02-01-004-003-02	10	N/A	BOMBAS, COMPRESORES, MOTORES DE FUERZA HIDRÁULICA Y MOTORES DE POTENCIA NEUMÁTICA Y VÁLVULAS Y SUS PARTES Y PIEZAS	VÁLVULA PIE 3 ANTI GOLPE DE ARIETE	\$ 1.768.593,90
02-02-01-004-003-02	10	N/A	BOMBAS, COMPRESORES, MOTORES DE FUERZA HIDRÁULICA Y MOTORES DE POTENCIA NEUMÁTICA Y VÁLVULAS Y SUS PARTES Y PIEZAS	VÁLVULA PIE 4 BRONCE ROSCAR HELBERT	\$ 2.552.516,52
02-02-01-004-003-02	10	N/A	BOMBAS, COMPRESORES, MOTORES DE FUERZA HIDRÁULICA Y MOTORES DE POTENCIA NEUMÁTICA Y VÁLVULAS Y SUS PARTES Y PIEZAS	FLOTADOR DE TANQUE ELEVADO 1/2	\$ 11.920.259,44
02-02-01-004-006-03	10	N/A	HILOS Y CABLES AISLADOS; CABLE DE FIBRA ÓPTICA	CABLE 10 AWG BLANCO	\$ 7.786.997,75
02-02-01-004-006-03	10	N/A	HILOS Y CABLES AISLADOS; CABLE DE FIBRA ÓPTICA	CABLE 12 AWG BLANCO	\$ 7.505.540,00
02-02-01-004-006-03	10	N/A	HILOS Y CABLES AISLADOS; CABLE DE FIBRA ÓPTICA	CABLE 12 AWG NEGRO	\$ 7.505.540,00
02-02-01-004-006-05	10	N/A	LÁMPARAS ELÉCTRICAS DE INCANDESCENCIA O DESCARGA; LÁMPARAS DE ARCO, EQUIPO PARA ALUMBRADO ELÉCTRICO; SUS PARTES Y PIEZAS	REFLECTOR LED SOLAR C/SENSOR 10W LUZ BLANCA 1100LM	\$ 14.685.194,90
02-02-01-004-006-05	10	N/A	LÁMPARAS ELÉCTRICAS DE INCANDESCENCIA O DESCARGA; LÁMPARAS DE ARCO, EQUIPO PARA ALUMBRADO ELÉCTRICO; SUS PARTES Y PIEZAS	PANEL LED REDONDO 24W	\$ 28.378.053,19
02-02-01-004-006-04	10	N/A	ACUMULADORES, PILAS Y BATERÍAS PRIMARIAS Y SUS PARTES Y PIEZAS	BATERIAS DE LITIO	\$ 12.345.885,00
02-02-01-004-006-04	10	N/A	ACUMULADORES, PILAS Y BATERÍAS PRIMARIAS Y SUS PARTES Y PIEZAS	BATERIAS ALCALINAS 1.5 V AA	\$ 5.152.587,44
02-02-01-004-006-02	10	N/A	APARATOS DE CONTROL ELÉCTRICO Y DISTRIBUCIÓN DE ELECTRICIDAD Y SUS PARTES Y PIEZAS	INTERRUPTOR TECLON DOBLE CONMUTABLE	\$ 639.997,74
02-02-01-004-006-02	10	N/A	APARATOS DE CONTROL ELÉCTRICO Y DISTRIBUCIÓN DE ELECTRICIDAD Y SUS PARTES Y PIEZAS	TOMA CORRIENTE GFSI	\$ 1.451.835,60
02-02-01-004-006-02	10	N/A	APARATOS DE CONTROL ELÉCTRICO Y DISTRIBUCIÓN DE ELECTRICIDAD Y SUS PARTES Y PIEZAS	TOMACORRIENTE DOBLE POLO A TIERRA	\$ 1.679.046,00
02-02-01-004-006-05	10	N/A	LÁMPARAS ELÉCTRICAS DE INCANDESCENCIA O DESCARGA; LÁMPARAS DE ARCO, EQUIPO PARA ALUMBRADO ELÉCTRICO; SUS PARTES Y PIEZAS	LUCES LED DE 60X60	\$ 3.199.989,60
02-02-01-004-006-05	10	N/A	LÁMPARAS ELÉCTRICAS DE INCANDESCENCIA O DESCARGA; LÁMPARAS DE ARCO, EQUIPO PARA ALUMBRADO ELÉCTRICO; SUS PARTES Y PIEZAS	LUCES LED DE 24W	\$ 2.204.408,80
02-02-01-004-006-05	10	N/A	LÁMPARAS ELÉCTRICAS DE INCANDESCENCIA O DESCARGA; LÁMPARAS DE ARCO, EQUIPO PARA ALUMBRADO ELÉCTRICO; SUS PARTES Y PIEZAS	LUCES LED DE 12W	\$ 2.417.526,87
02-02-01-004-006-02	10	N/A	APARATOS DE CONTROL ELÉCTRICO Y DISTRIBUCIÓN DE ELECTRICIDAD Y SUS PARTES Y PIEZAS	INTERRUPTOR SENCILLO	\$ 592.567,20
02-02-01-004-006-05	10	N/A	LÁMPARAS ELÉCTRICAS DE INCANDESCENCIA O DESCARGA; LÁMPARAS DE ARCO, EQUIPO PARA ALUMBRADO ELÉCTRICO; SUS PARTES Y PIEZAS	OJO SPOT DIRIGIBLE SATIN ALUMINOI	\$ 393.093,80
02-02-01-004-004-02	10	N/A	MÁQUINAS HERRAMIENTAS Y SUS PARTES, PIEZAS Y ACCESORIOS	PISTOLA DE FUSION CALIBRE 22	\$ 1.382.517,92
02-02-01-002-007	10	N/A	ARTÍCULOS TEXTILES (EXCEPTO PRENDAS DE VESTIR)	TAPETE ATRAPAMUGRE TRÁFICO CON PERFIL SIN LOGO A 200CM X L 180CM	\$ 2.962.962,50
TOTAL VIGENCIA 2024					\$ 620.750.423,38
TOTAL VIGENCIAS					\$ 620.750.423,38

						Control - Su contrato se ha modificado en: (En caso de diferencia, modificar valores de rubros de acuerdo a modificatorio y ultimo CPA)			\$ 0,00	
No. PAGO	MES DE PAGO	MES AMORTIZACIÓN O LEGALIZACIÓN	DETALLE DEL PAGO	RUBRO	USO PRESUPUESTAL (solo para recurso 11)	DESCRIPCION	VALOR PARA TRAMITE DE PAGO POR RUBRO	VALOR TOTAL PARA PAGO	SALDOS	
1	DIC/MBRF	N/A	PAGO PARCIAL	N/A	N/A	THINNER X CANECAS DE 55GLS	\$ 7.015.554,80	\$ 7.015.554,80	\$ -	
						02-02-01-003-003-03	DESMANCHADOR INDUSTRIAL ACIDO NITRICO X GALON	\$ 1.950.601,00	\$ 1.950.601,00	\$ -
						02-02-01-003-004-02	SILICONA LIQUINA EN TUBO ANTIHONGO	\$ 246.908,90	\$ 246.908,90	\$ -
						02-02-01-003-005-01	PINTURAVINIOLANCOALMENDRATIPO1,CUÑETESGALONES-EXTERIOR	\$ 104.753.421,24	\$ 17.920.849,50	\$ 6.218.146,80
							PINTURAVINILOGRISBASALOTIPO1, CUÑETE X 5 GALONES		\$ 20.495.178,24	
							PINTURAVINIOLANCOIPIPO1,CUÑETE X 5 GALONES-INTERIOR		\$ 17.410.188,50	
							PINTURA DEMARCAACION AMARILLA		\$ 29.871.902,50	
							ALUMOL PINTURA PARA PROTECCION DE CUBIERTAS 0,8KG		\$ 2.071.093,50	
						02-02-01-003-006-03	ESTUCO PLASTICO PARA EXTERIORES	\$ 16.984.209,00	\$ 73.842.213,71	
							TUBOCONDUIT3/4PULGADASX3METROS	\$ 3.809.078,01		
							ADAPTADOR3/4PULGADATERMINALCONDUIT	\$ 712.009,71		
						02-02-01-003-006-09	LLAVE SENCILLA PARA LAVAMANOS	\$ 1.044.438,50	\$ 25.485.967,18	
							PEGANTE PARA CERAMICA PORCELANATO POR BOLSAS DE 25KILOS	\$ 13.001.994,36	\$ 10.935.360,90	
						02-02-01-003-007-04	CEMENTO	\$ 2.066.633,46	\$ 1.071.587,72	
							TEJA PERFIL 7 10 ETERNIT 3,05MT	\$ 2.131.749,08		
							TEJA FIBROCEMENTO GRIS No 8. 244 X 92 CMS	\$ 2.488.892,50		
						02-02-01-003-007-05	LAMINA DE DRYWALL	\$ 2.248.941,60	\$ 5.911.039,50	
							RODILLO ORDINARIO	\$ 1.372.879,00		
							RODILLO DE FELPA PROFESIONAL DE 9 PULGADAS	\$ 1.669.173,00		
						02-02-01-003-008-09	RODILLO SEMIPROFESIONAL PROFESIONAL	\$ 785.165,00	\$ 4.965.091,31	
							TUBO EMT 3/4	\$ 1.166.677,50		
							TERMINAL EMT 2 ACERO	\$ 819.778,00		
						02-02-01-004-001	CURVA EMT	\$ 244.913,02	\$ 5.639.747,50	
OMEGA PARA PVC 2-5/16 X 3/4 X 0.35MM X 2.44M	\$ 2.222.510,00									
ANGULO METÁLICO GALVANIZADO 1X1 X 2,44	\$ 6.945.892,50									
	\$ 11.399.771,02									

		VG ACTUAL							
						TORNILLOESTRUCTURADRYWALLFRAMER 7X7/16		\$ 396.006,03	
						PALA CUADRADA		\$ 1.005.429,60	
						BISAGRA MIGNON 76MM FIXSER		\$ 1.199.871,00	
						SOLDADURA DE PLATA		\$ 1.777.772,00	
						VASTAGO DE DUCHA		\$ 885.924,30	
						VIGUETA PARA PVC X2,44MT PARA ESTRUCTURA PVC		\$ 2.222.510,00	
						DE ESPANDER PARA TUBERIA DE COBRE		\$ 321.610,29	
						CHAPA POMO ALCOBA ACERO 201		\$ 681.491,10	
						CERRADURA MANIJA LINCOLN ENTRADA		\$ 980.748,10	
						PERFIL EN C DE 4 GR50 220802.MM X6MT NEGRO		\$ 7.802.474,60	
				02-02-01-004-002		CLAVO PARA PISTOLA FIJACION TIRO A TIRO 1PULG 100 UNIDADES	\$ 26.924.786,04	\$ 167.904,80	\$ 13.796.322,35
						RIEL EXTENSION TOTAL MEDIANO 42X450MM 38 KG		\$ 1.119.996,36	
						BUGUE CARRETILLA METALICA REFORZADA PARA CARGAR RUEDA MAXIZA		\$ 1.125.926,88	
						CORTATUBO PARA TUBERIA DE COBRE 3/4		\$ 245.630,13	
						CODOS DE 3/4 PARA TUBERIA DE COBRE		\$ 286.423,00	
						GANCHO TEJA ESTR MADERA 14CM CAL 12 10UN		\$ 89.875,90	
						TEJA METALICA ALUZINC PINTADA 8 CAL 28 ROJO RAL 3001 6MTS		\$ 5.798.526,30	
						SET SOPLETE GAS 2.5 - 3.5 - 5 CM BOQUILLA DIAMETRO GATILLO QUEMADOR		\$ 224.098,45	
						BARRA DE SOLDADURA DE PLATA FLUX WELD AL 0		\$ 592.567,20	
				02-02-01-004-004-02		PISTOLA DE FIJACION CALIBRE 22	\$ 1.382.517,92	\$ 1.382.517,92	\$ -
						TOMA CORRIENTE GFSI		\$ 1.451.835,60	
				02-02-01-004-006-02		INTERRUPTOR SENCILLO	\$ 3.723.448,80	\$ 592.567,20	\$ 639.997,74
						TOMACORRIENTE DOBLE POLO A TIERRA		\$ 1.679.046,00	
						LUCES LED DE 60X60		\$ 3.199.989,60	
						LUCES LED DE 24W		\$ 2.204.408,80	
				02-02-01-004-006-05		LUCES LED DE 12W	\$ 36.593.072,26	\$ 2.417.526,87	\$ 14.685.194,90
						OJO SPOT DIRIGIBLE SATIN ALUMINOI		\$ 393.093,80	
						PANEL LED REDONDO 24W		\$ 28.378.053,19	
						TALADRO INALAMBRIICO DE 1/2 PULGADA 20V 2 BATERIAS 1,5 AH CON BATERIA INCLUIDA	\$ 3.006.815,64	\$ 1.125.630,72	\$ -
				02-01-01-004-004-02		SOLDADOR INVERSOR MEGAFORCE 175 CARETA INTELIGENTE		\$ 1.387.555,28	\$ -
						PULIDORA 4 1/2PULG 710W 12000 RPM GWS-700		\$ 493.629,64	
				02-01-01-004-004-09		HIDROLAVADORA	\$ 4.999.989,96	\$ 4.999.989,96	\$ -
				02-02-01-002-007		TAPETE ATRAPAMUGRE TRAFICO CON PERFIL SIN LOGO A 200CM X L 180CM	\$ 1.481.481,25	\$ 1.481.481,25	\$ 1.481.481,25
						REFRIGERANTE R410	\$ 7.590.122,12	\$ 5.244.441,12	\$ -
				02-02-01-003-004-01		CILINDROS CON GAS GLP DE 40LIBRAS		\$ 2.345.681,00	\$ -
				02-02-01-003-005-01		PINTURA ANTICORROSIVA VERDE OLIVA	\$ 6.218.146,80	\$ 6.218.146,80	\$ -
				02-02-01-003-005-04		IGASOL CUBIERTA 20K	\$ 4.987.016,86	\$ 4.987.016,86	\$ 8.809.865,61
						TIRA DE RUBATEX 3/8 X6MT	\$ 602.443,32	\$ 306.159,72	\$ 296.283,60
				02-02-01-003-006-02		TIRA DE RUBATEX 1/2 X6MT		\$ 296.283,60	\$ -
						LAMINA PORON	\$ 32.702.766,16	\$ 1.797.536,16	\$ 41.139.447,55
						LAMINA PVC 6 M X 25 CM, COLOR BLANCO		\$ 30.905.230,00	
						TEJA DE LAMINA FORRADA EN PVC COLOR ROJO X8MT		\$ 7.037.562,40	
				02-02-01-003-006-09		CINTA VINOLO ANTICONDENSACION 18X5M	\$ 25.485.967,18	\$ 505.665,28	\$ -
						CHAZOS 1/4 CON TORNILLO X100		\$ 197.534,10	\$ -
						MEZCLADOR PARA LAVAPLATOS DE 8 NORMA NTC1644A112,18,1M		\$ 1.745.192,40	\$ -
						TEJA 2MM 5.9X0.94 ROJA UPVC		\$ 16.000.013,00	\$ -
				02-02-01-003-007-03		PISO PORCELANICO PRIME GRIS 61X61	\$ 22.499.928,90	\$ 22.499.928,90	\$ 3.111.136,80
				02-02-01-003-007-04		CEMENTO	\$ 1.071.587,72	\$ 1.071.587,72	\$ -
				02-02-01-003-007-05		MOSAICOS DE PORCELANATO	\$ 5.911.039,50	\$ 5.911.039,50	\$ -
				02-02-01-003-007-09		MANTO ASFALTICO X ROLLO	\$ 44.814.845,02	\$ 44.814.845,02	\$ -
						RODILLO DE FELPA PROFESIONAL DE 9 PULGADAS		\$ 3.338.346,00	
				02-02-01-003-008-09		RODILLO DE ESPUMA	\$ 4.965.091,31	\$ 693.432,31	\$ -
						RODILLO EPOXICO		\$ 933.313,00	
						ANGULO CORNISA 30X20 MM 3MTS	\$ 4.931.600,50	\$ 4.264.847,50	\$ 708.147,00
				02-02-01-004-001		ALAMBRE CALIBRE 18 GALVANIZADO X KILOGRAMO		\$ 666.753,00	\$ -
						CINTA FOIL		\$ 2.666.658,00	
				02-02-01-004-002		CINTA IMPERMEABILIZANTE TAPA GOTERAS 25X10M ALUMINIO	\$ 9.797.315,90	\$ 4.883.936,50	\$ 3.999.006,45
						TJERA DE AVIACION RECTA		\$ 1.637.534,20	
						MANIJA ACERO INOXIDABLE 202 96-156MM		\$ 609.187,20	
				02-02-01-004-006-02		INTERRUPTOR TECLON DOBLE CONMUTABLE	\$ 639.997,74	\$ 639.997,74	\$ -
						CABLE 12 AWG BLANCO	\$ 15.011.080,00	\$ 7.505.540,00	\$ 7.786.997,75
				02-02-01-004-006-03		CABLE 12 AWG NEGRO		\$ 7.505.540,00	\$ -
						BATERIAS DE LITIO	\$ 17.498.472,44	\$ 12.345.885,00	\$ -
				02-02-01-004-006-04		BATERIAS ALCALINAS 1.5 V AA		\$ 5.152.587,44	\$ -
TOTALES							\$ 436.758.101,35	\$ 436.758.101,35	\$ 183.992.322,03

FIRMA (Supervisor del Contrato)	
POSTFIRMA	AT. ALVAREZ BALTAN MARIA DANIELA
FECHA	20/02/2025



FUERZA AEREA COLOMBIANA

ENTRADA DE BIENES
POR CONCEPTO DE: EM Entr.mercancías

Doc. Material
5003581279-2025
MOVIMIENTO: 101

UNIDAD Comando Aéreo de Combate No.3	NIT 800141629-9	CODIGO F003	ALMACEN FA01	FECHA 20.02.2025	CIUDAD Malambo, Atlantico
PROVEEDOR INVESAKK SAS	NIT 0802014471	CODIGO	No. PEDIDO 4500511157	DESTINO ESINS	

TRAZABILIDAD: SACO-302509 / PED:4500511157 / AT.ALVAREZ DANIELA / ENTRADA ORDEN DE COMPRA 135660

MATNR	LOTE/UBIC	EQUIPO	No. PARTE	DESCRIPCION	IMPUTACN./SERIE	CANT	UD	VR.UNITARIO	VR.TOTAL
1686359	0011016924 M1A08E01C	30.00		MEZCLADOR LAVAPLA C/U				58,173.08	1,745,192.39
1117650	0011016925			00000000000111765 CABLE 7 HILOS No.12 AWG		2,000.00	RO	3,752.77	7,505,540.01
1117650	0011016926			00000000000111765 CABLE 7 HILOS No.12 AWG		2,000.00	RO	3,752.77	7,505,539.99
1607642	0011016927			00000000000160764 PINTURA ANTICORROSIVA X GLN		60.00	GLN	103,635.78	6,218,146.81
1085177	0011016928		969.	RODILLO EPOXICO 9 PUL		50.00	C/U	18,666.26	933,313.01
1325647	0011016929			00000000000132564 TAPETE ATRAPAMUGRE		1.00	C/U	1,481,481.24	1,481,481.24
1648041	0011016923 M1I01A01A			00000000000164804 TEJA TRANSLÚCIDA EN PVC		50.00	C/U	320,000.26	16,000,013.01
1278873				00000000000127887 PULIDORA 4-1/2 PULGS800W 100		1.00	UN	246,814.82	246,814.82
1278873				00000000000127887 PULIDORA 4-1/2 PULGS800W 100		1.00	UN	246,814.82	246,814.82
1306684	0011016930 M1A10B02B			00000000000130668 INTERRUPTOR DOBLE CONMUTABLE		54.00	C/U	11,851.81	639,997.74
1791150	0011016931		50155.	TAPE,ANTISEIZING		32.00	C/U	15,802.04	505,665.28
1748491	0011016932 M1A10E02C		60009-087	BATERIA LITIO		500.00	C/U	24,691.77	12,345,885.00

TOTALES

214,215,708.32

MONTO: DOSCIENTOS CATORCE MILLONES DOSCIENTOS QUINCE MIL SETECIENTOS OCHO PESOS CON- TREINTA Y DOS /100 M.CTE

RECIBI

T4.RODRIGUEZ AGUIRRE LOUISA FERNANDA
ALMACENISTA
POST-FIRMA

MATNR	LOTE	EQUIPO	No. PARTE	DESCRIPCION	IMPUTACN./SERIE	CANT	UD	VR. UNITARIO	VR. TOTAL
1497967	0011016933 M1A09E01C		00000000000149796	CINTA FOIL		60.00	C/U	44,444.30	2,666,658.01
1138934	0011016934		00000000000113893	LAMINA PORON AISLAMIENTO 240		28.00	C/U	64,197.72	1,797,536.16
1677823	0011016935		460-0052	RUBATEX 1/2PUL		30.00	C/U	9,876.12	296,283.59
1258616	0011016936 M1A09E02A		00000000000125861	RODILLO PROFESIONAL FELPA AC		200.00	C/U	16,691.73	3,338,346.01
1677824	0011016937		460-0050	RUBATEX 3/8X1/2 PULG		31.00	C/U	9,876.12	306,159.71
1129253	0011016938 M1A08B02C		00000000000112925	ALAMBRE GALVANIZADO CAL. 18		150.00	C/U	4,445.02	666,753.01
1332011	0011016939		00000000000133201	MANIJA ACERO MEDIANA		310.00	C/U	1,965.12	609,187.20
1715855	0011016940		R410A	REFRIGERANT GAS MIX		18.00	C/U	291,357.84	5,244,441.12
1118064	0011016941		00000000000111806	RODILLO POPULAR ESPUMA 9 PUL		59.00	C/U	11,753.09	693,432.31
1332985	0011016942		00000000000133298	MANTO DE ALUMINIO		242.00	RO	185,185.31	44,814,845.01
1220280	0011016943		304811501.	MOSAICO GLACIAR GRIS 30X30CM		150.00	M2	39,406.93	5,911,039.50
1514828	0011016944		00000000000151482	PORCELANATO 60 X 60 REF 7703		405.00	BX	55,555.38	22,499,928.90
1499987	0011016945		00000000000149998	IMPERMEABILIZANTE IGASOL CUB		23.00	C/U	216,826.82	4,987,016.86
1014736			00000000000101473	HIDROLAVADORA		1.00	C/U	1,666,663.32	1,666,663.32
1014736			00000000000101473	HIDROLAVADORA		1.00	C/U	1,666,663.32	1,666,663.32
1014736			00000000000101473	HIDROLAVADORA		1.00	C/U	1,666,663.32	1,666,663.32
1233451			SI9220MP	SOLDADOR INVERSOR MULTIPROCE		1.00	UN	1,387,555.28	1,387,555.28
1746965	0011016946 M1I08A01A		MP118	CIELO RASO EN PVC LAMINAS DE		1,000.00	C/U	30,905.23	30,905,229.99
1395083	0011016947 M1I08A01A		00000000000139508	CORNISA EN PVC PARA CIELO RA		250.00	C/U	17,059.39	4,264,847.50
1691772	0011016948 M1I01A01A		00000000000169177	CEMENTO GRIS		28.00	BU	38,270.99	1,071,587.72

MATNR	LOTE	EQUIPO	No. PARTE	DESCRIPCION	IMPUTACN./SERIE	CANT	UD	VR.UNITARIO	VR.TOTAL
1726500	0011016949		00000000000172650	TEJA TERMOACUSTICA		22.00	C/U	319,889.20	7,037,562.40
1677654	0011016950		00000000000167765	CILINDRO GAS PROPANO CARGA 4		10.00	C/U	234,568.10	2,345,681.00
1903058	0011016951		00000000000190305	CINTA IMPERMEABILIZANTE 25CM		50.00	RO	97,678.73	4,883,936.50
1661993	0011016952		14-563	TIJERA DE AVIACIÓN CORTE REC		20.00	C/U	81,876.71	1,637,534.20
1080519			MAK 6227	TALADRO INALAMBRICO		1.00	UN	375,210.24	375,210.24
1080519			MAK 6227	TALADRO INALAMBRICO		1.00	UN	375,210.24	375,210.24
1080519			MAK 6227	TALADRO INALAMBRICO		1.00	UN	375,210.24	375,210.24
1331045	0011016953		E91BP2	PILA AAA ALCALINA 1,2 - 1,5V		1,739.00	C/U	2,962.96	5,152,587.44
1014232	0011016954		00000000000101423	CHAZO EXPANSIVO DE 1/4		10.00	C/U	19,753.41	197,534.10



RESPONSABLES DE IVA
NO SOMOS AUTORRETENEDORES DEL IMPUESTO A LA RENTA
TARIFA DE INDUSTRIA Y COMERCIO ICA 7 X MIL NO SOMOS AGENTES RETENEDORES DE IVA E ICA

CUFE: b2e7e0bb83d3a35cf130e469f7bb12f4c20e25b3b20f1e524d5a5d5e30784df3aafc9314f16b325e9e8bec2c6eaf57ce

Cliente: COMANDO AEREO DE COMBATE NO. 3 Nit: 800141629-9 Dirección: via aeropuerto malambo Teléfono: 3678550 Ciudad: MALAMBO E-mail: oscar.zapata@fac.mil.co Condición: PAGO A Entrega en: KM 3 VIA SOLEDAD-MALAMBO COMANDO AEREO DE COMBATE Tipo Despacho: Entregado Cliente	Fecha Expedición: 2025-03-10 14:37:22-05:00 Fecha de Vencimiento: 2025-04-09 Vendedor: BOLIVAR MONTERO JEIDER JOSE Celular: 0 Almacén: BOD LIC-COMANDO AEREO MALAMBO OC. 135660 Dirección: calle 35 38 55 Doc. Ref: 50 Forma de pago: CRÉDITO Medio de Pago: Instrumento no definido
--	---

No.	Código	Descripción del producto	Cant	Und.	Vr. Unit.	IVA	Valor sin IVA
1	42925	AJUSTE AL PESO (DEBITO)	1.00	UND	56.86	0.00	56.86



Observaciones: # \$15-01-05-005;050-00-F-CACOM-3-GRUAL-2024;maria.alvarez@fac.mil.co# \$ ajuste al peso Peso (KG): 0 Total Items: 1	Subtotal 56.86 (+)Iva 0.00 Total Factura 56.86 ReteFuente 0.00 Rete CREE 0.00 Retelva 0.00 Retelca 0.00 Total General 56.86
NOTA IMPORTANTE: - Después de 48 horas de recibida la mcia, NO aceptamos reclamos por faltantes. - NO aceptamos devoluciones por rotación.	

Resolución de Facturación DIAN No. 18764085955570 De 2024-12-23 AL 2026-06-23 Con prefijo SACO Desde 302466 Hasta 600000
Si no recibió un buen servicio o no estuvo conforme con la atención prestada, por favor comuníquese al número 315 8520279

Consigna a Nombre de INVESAKK S.A.S a las siguientes cuentas corrientes:			
Banco de Bogotá 467055471	Bancolombia 77036547943	Banco de Occidente 80809216-7	Davivienda 028569999783
Cheque a Nombre de INVESAKK SAS Con Sello Restrictivo Factura Por Computador. Factura Impresa por Invesakk SAS Nit 802.014.471-6			
ESTA FACTURA SE ASIMILA EN SUS EFECTOS A LA LETRA DE CAMBIO (ART.774 DEL C.C.) LAS MERCANCIAS VIAJAN POR CUENTA DEL COMPRADOR, DESPUES DE 24 HORAS DE RECIBIDA LA MERCANCIA. NO ACEPTAMOS RECLAMO ALGUNO. FAVOR GIRAR SOLAMENTE EN CHEQUE CRUZADO A NOMBRE DE INVESAKK SAS. CUENTA No. 467-05547-1 BANCO DE BOGOTA PARA QUE LOS REPRESENTANTES RECIBAN DINERO EN EFECTIVO POR NUESTRA CUENTA NECESITAN PRESENTAR AUTORIZACION ESCRITA DE INVESAKK SAS. LA MERCANCIA DESCRITA EN ESTA FACTURA TIENE RESERVA DE DOMINIO A FAVOR DE INVESAKK SAS. HASTA QUE SEA CANCELADA EN SU TOTALIDAD. LA PERSONA QUE RECIBE ESTA MERCANCIA SE PRESUME DE DERECHO QUE ESTA AUTORIZADO POR EL REPRESENTANTE LEGAL PARA RECIBIR Y COMPROMETER A LA EMPRESA.			
La satisfacción del cliente... Un compromiso de TODOS!!!			



Compra en www.ferreteriasamir.com

IMPORTANTE:

NO aceptamos devoluciones por rotación.

Verifique el artículo adquirido físicamente antes de firmar a conformidad, una vez firmado no da lugar a reclamaciones.

Después de 48 horas de recibida la Mercancía entregada por empresas de mensajería (ENVIA, SERVIENTREGA, etc.), no aceptamos reclamos por faltantes. El término legal de la garantía es de un (1) año, excepto cuando en su empaque se indique otra vigencia.

Para facilitar su trámite de garantía, le sugerimos conservar la factura y en lo posible, guardar los empaques originales mientras esté vigente la garantía del artículo. En caso de no contar con ella, puede solicitar la constancia y/o certificado de compra para esto nos debes suministrar los datos de la compra para proporcionártelo.

Todo trámite de garantía dependerá de las disposiciones establecidas en las políticas de Garantía de cada proveedor lo dispuesto en la ley 1480 de 2012.

Para agilizar la respuesta en la solicitud de garantía, le recomendamos contactar directamente al Centro de Servicios Autorizado (CSA) por el Proveedor y/o Fabricante.

El Centro de Servicios Autorizado (CSA) por la marca, es el único ente con la capacidad, autorización, experiencia e idoneidad para revisar y reparar tu producto. Todas las garantías de cualquier producto siempre estarán sujetas a un diagnóstico técnico.

En el trámite de garantía de un producto instalado todo proveedor programará una visita técnica de verificación.

Para conocer cuál es el CSA más cercano, solicite esta información en el Departamento de Garantías a través de la línea telefónica en Barranquilla 3717800 Ext. 140 o Nacional 317 654 8251 (En horario de lunes a viernes de 8:00 a.m. a 5:00 p.m. y sábados 8:00 a.m. – 1:00 p.m.), o a través de nuestro correo garantias@invesakk.com.

Toda solicitud o trámite será atendido por cualquier Proveedor en un tiempo máximo de quince (15) días hábiles siguientes a la recepción de este para su diagnóstico técnico y su reparación (si aplica). El proceso de reparación se realizará dentro de los treinta (30) días hábiles contados a partir del día siguiente a la recepción de la solicitud.

Si resulta procedente la garantía del producto, el Proveedor efectuará la reparación total o gratuita de los defectos del bien y se suministrarán oportunamente los repuestos requeridos. Si el producto no admite reparación, se procederá a la devolución del precio pagado.

En caso de presentarse la misma falla, a elección del consumidor, se procederá a una nueva reparación, la devolución del precio pagado o al cambio del producto por otro de la misma especie, similares características o especificaciones técnicas (Art. 11, Ley 1480).

La garantía no será procedente según el artículo 16 de la Ley 1480, si el diagnóstico técnico es:

- Hubo fuerza mayor o caso fortuito.
- El hecho de un tercero.
- El uso indebido del bien por parte de consumidor.
- Que el consumidor no atendió las instrucciones de instalación, uso o mantenimiento indicados en el manual del producto y en la garantía.

Una vez expire el término de la garantía legal el cliente deberá asumir el pago de cualquier revisión, diagnóstico, reparación y/o repuesto que requiera el bien.

NOTA: Los Asesores Comerciales no están autorizados bajo ningún motivo a recibir dinero en efectivo, de ser cancelado algún valor bajo esta modalidad la responsabilidad será asumida directamente por el CLIENTE.

Si no recibió un buen servicio o no estuvo conforme con la atención prestada, por favor escribanos al correo sugerenciasquejasyreclamos@ferreteriasamir.com.

Certificado Bancario

martes, 3 de febrero de 2025

Señor(a)
A QUIEN PUEDA INTERESAR

BANCOLOMBIA S.A. se permite informar que INVESAKK SAS identificado(a) con NIT 802014471, a la fecha de expedición de esta certificación, tiene con el banco los siguientes productos:

Producto	No. Producto	Fecha Apertura	Estado
CUENTA CORRIENTE	77036547943	2007/09/25	ACTIVA

***Importante:** Esta constancia solo hace referencia a los productos mencionados anteriormente.

*Si desea verificar la veracidad de esta información, puede comunicarse con la Sucursal Telefónica Bancolombia los siguientes números: Medellín - Local: (60-4) 510 90 00 - Bogotá - Local: (60-1) 343 00 00 - Barranquilla - Local: (60-5) 361 88 88 - Cali - Local: (60-2) 554 05 05 - Resto del país: 01800 09 12345. Sucursales Telefónicas en el exterior: España (34) 900 995 717 - Estados Unidos (1) 1 866 379 97 14.



Catalina Cortés Uribe.
Gerente Servicios Contact Center & BPO.

Número Contrato	OCI35660
Información del contratista	
Dirección	CALLE35 38-55
Nombre de la empresa	INVESAKK SAS
Teléfono	3678550
Correo electrónico	gerencia@invesakk.com
Número de Identificación tributaria	800141629-9
País de origen	COLOMBIA

Descripción del artículo	Unidad Medida	Valor Unitario sin IVA	Información del fabricante del artículo de abastecimiento					Datos a suministrar del artículo de abastecimiento					
			Nombre del fabricante	Dirección	Teléfono	Correo electrónico	Número de identificación tributaria NIT o equivalente del país de origen	País de origen	Nombre técnico del artículo asignado por el fabricante	Número de pieza o referencia	Número OTAN ó National Stock Number si el artículo está catalogado	Manual o ficha técnica (identificación inequívoca del artículo)	Información de gestión (caducidad, embalaje, almacenamiento, transporte, destinación al término del ciclo de vida, normas ambientales que se deben cumplir)
MEZCLADOR PARA LAVAPLATOS DE 8	UND	\$ 48.884,94	PAVCO	Autopista sur N. 71-75 Bogota D.C	7825000	www.pavcowavin.com.co	800069669-6	Colombia	limpiador	3025	101033	ART.2543	Embalaje:cajas, almacenamiento fuera de humedad un lugar fresco, Terrestre, Hasta su deterioro, Resolución 2674 del 2013
CABLE 12 AWG NEGRO XMT	UND	\$ 3.153,58	SHAANKI HITOP MACHINERY CO, LTD.	10406 # BLOCK A LING XIAN XIN CHENG, 86	8,62985E+11	johanxi@yahoo.com	6,10199E+14	colombia	N/A	2938	1726502	ART.2543	Embalaje:cajas, almacenamiento fuera de humedad un lugar fresco, Terrestre, Hasta su deterioro, Ley 99 del 1993
LAMINA RUBATEX 1/2*6MTS. ""RUBATEX (PROTECCION	UND	\$ 8.299,26	DICOL	Carrera 25 #17-08	3118317151	contacto@dicol.co	8600424311	colombia	Flanches MH Tanque de Agua	8581	3511685	ART.2543	Embalaje:cajas, almacenamiento fuera de humedad un lugar fresco, Terrestre, Hasta su deterioro, Resolución 2674 del 2013
RODILLO DE FELPA PROFESIONAL. "Rodillo 9	UND	\$ 538,66	PVC GERFOR SAS	av calle 57r sur # 75 - 61 bogota	7305100	greys.bermudez@zerfor.com	860502509	colombia	greys bermudez	2175	1073647	ART.2543	Embalaje:cajas, almacenamiento fuera de humedad un lugar fresco, Terrestre, Hasta su deterioro, Resolución 2674 del 2013
RODILLO EPOXICO. Material Poliéster	UND	\$ 15.685,93	eternit	Via 40 Carrera 67, Zona Industrial Loma No.3	01-800-011-5660	callcentercolombia@elementia.com	8600023029	colombia	Lamina	5861	1073648	ART.2543	Embalaje:cajas, almacenamiento fuera de humedad un lugar fresco, Terrestre, Hasta su deterioro, Resolución 2674 del 2014
TAPETE ATRAPAMUGRE TRAFICO CON PERFIL SIN LOGO A 200CM	UND	\$ 236.539,03	eternit	Via 40 Carrera 67, Zona Industrial Loma No.3	01-800-011-5660	callcentercolombia@elementia.com	8600023029	colombia	Lamina	7156	1073649	ART.2543	Embalaje:cajas, almacenamiento fuera de humedad un lugar fresco, Terrestre, Hasta su deterioro, Resolución 2674 del 2015
PULIDORA 4 1/2" 710w	UND X100	\$ 207.407,41	Ferralpi	Calle 72 No. 73A - 93 Bogotá D.C	329 0712	ventas1@ferralpi.com	8301278225	colombia	Amarres	N/A	1073650	ART.2543	Embalaje:cajas, almacenamiento fuera de humedad un lugar fresco, Terrestre, Hasta su deterioro, Resolución 2674 del 2016
INTERRUPTOR TECLON DOBLE CONMUTABLE	UND	\$ 9.959,50	SHAANKI HITOP MACHINERY CO, LTD.	10406 # BLOCK A LING XIAN XIN CHENG, 86	8,62985E+11	johanxi@yahoo.com	6,10199E+14	colombia	N/A	2938	1726502	ART.2543	Embalaje:cajas, almacenamiento fuera de humedad un lugar fresco, Terrestre, Hasta su deterioro, Ley 99 del 1993
TIRA RUBATEX 3/8*6MTS	UND	\$ 8.299,26	eternit	Via 40 Carrera 67, Zona Industrial Loma No.3	01-800-011-5660	callcentercolombia@elementia.com	8600023029	colombia	Lamina	5861	1073648	ART.2543	Embalaje:cajas, almacenamiento fuera de humedad un lugar fresco, Terrestre, Hasta su deterioro, Resolución 2674 del 2014
PINTURA ANTICORROSIVA. "Pintura Anticorrosiva Verde Oliva	UND	\$ 8.708.889,00	eternit	Via 40 Carrera 67, Zona Industrial Loma No.3	01-800-011-5660	callcentercolombia@elementia.com	8600023029	colombia	Lamina de Fibrocemento	3045	1073650	ART.2543	Embalaje:cajas, almacenamiento fuera de humedad un lugar fresco, Terrestre, Hasta su deterioro, Resolución 2674 del 2015
CINTA VNILO ANTICONDENSACION 18*5M	UND	\$ 13.249,38	SIKAGROUTING	Vereda Canavita, Km 20.5 Autopista Norte Tocancibia Cundinamarca Colombia	+57 1 878 6333	sika_colombia@co.sika.com	860.000.896-2	colombia	SIKAGROUTIN	4289	1073651	ART.2543	Embalaje:cajas, almacenamiento fuera de humedad un lugar fresco, Terrestre, Hasta su deterioro, Resolución 2674 del 2016
BATERIAS DE LITIO. "Unidades por pack: 2	UND	\$ 20.749,38	SHAANKI HITOP MACHINERY CO, LTD.	10406 # BLOCK A LING XIAN XIN CHENG, 86	8,62985E+11	johanxi@yahoo.com	6,10199E+14	colombia	N/A	2938	1726502	ART.2543	Embalaje:cajas, almacenamiento fuera de humedad un lugar fresco, Terrestre, Hasta su deterioro, Ley 99 del 1993
CINTA FOIL ROLLO. "Cinta Foil Aluminio 25M X 50Mm 30Mic	UND X1000	\$ 37.348,15	CAMILO ALBERTO MEJIA Y CIA S.A.S.	CARRERA 48 # 14 - 160MARINILLA, ATLANTICO	4446767	CARTERA@CAMEJIA.COM	890900223	colombia	CAMILO ALBERTO MEJIA	19746	1580871	ART.2543	Embalaje:cajas, almacenamiento fuera de humedad un lugar fresco, Terrestre, Hasta su deterioro, Ley 99 del 1993

Número Contrato	OCI35660
Información del contratista	
Dirección	CALLE35 38-55
Nombre de la empresa	INVESAKK SAS
Teléfono	3678550
Correo electrónico	gerencia@invesakk.com
Número de Identificación tributaria	800141629-9
País de origen	COLOMBIA

Descripción del artículo	Información del fabricante del artículo de abastecimiento							Datos a suministrar del artículo de abastecimiento					
	Unidad Medida	Valor Unitario sin IVA	Nombre del fabricante	Dirección	Teléfono	Correo electrónico	Número de identificación tributaria NIT o equivalente del país de origen	País de origen	Nombre técnico del artículo asignado por el fabricante	Número de pieza o referencia	Número OTAN ó National Stock Number si el artículo está catalogado	Manual o ficha técnica (identificación inequívoca del artículo)	Información de gestión (caducidad, embalaje, almacenamiento, transporte, destinación al término del ciclo de vida, normas ambientales que se deben cumplir)
LAMINA PORON. Tamaño 1.20 ancho 2.40 Largo	UND	\$ 53.974,66	INDUSTRIAS DE ACERO SAS IDEACE	CARRERA 45A - # 66A - 154 ITAGUI	2818746	ANEMAGUBA@ICLOUD.COM	890900097	colombia	elisa pua	2966	1181160	ART.2543	Embalaje:cajas, almacenamiento fuera de humedad un lugar fresco, Terrestre, Hasta su deterioro, Resolución 2674 del 2013
ALAMBRE CALIBRE 18 GALVANIZADO X KILO	UND XS00	\$ 3.735,31	SHAANKI HITOP MACHINERY CO, LTD.	10406 # BLOCK A LING XIAN XIN CHENG, 86	8,62985E+11	iohandl@yahoo.com	6,10199E+14	colombia	N/A	2938	1726502	ART.2543	Embalaje:cajas, almacenamiento fuera de humedad un lugar fresco, Terrestre, Hasta su deterioro, Ley 99 del 1993
MANIJA ACERO INOXIDABLE 202 96- 156MM	UND	\$ 1.651,36	GRIVAL	Av. Caracas No. 63-63 Chapinero	3481746 - 3124440022	Lineaeticayanticorupcion@corona.com.co	9011391718	colombia	Flotador de Tanque elevado	3485	1073649	ART.2543	Embalaje:cajas, almacenamiento fuera de humedad un lugar fresco, Terrestre, Hasta su deterioro, Resolución 2674 del 2014
REFRIGERANTE R410. El R-410A	UND	\$ 244.838,52	PANASONIC	Bello, antioquia	Teléfono: (604) 602 48 85 Celular: 3113228016 - 3154232610	ventas@tecnicosya.com.co	9013552919	colombia	Compresor de aire acondicionado	6085	N/A	ART.2543	Embalaje:cajas, almacenamiento fuera de humedad un lugar fresco, Terrestre, Hasta su deterioro, Resolución 2674 del 2015
CABLE 12 AWG BLANCO X MT. "Cable #12	UND	\$ 3.153,58	SHAANKI HITOP MACHINERY CO, LTD.	10406 # BLOCK A LING XIAN XIN CHENG, 86	8,62985E+11	iohandl@yahoo.com	6,10199E+14	colombia	N/A	2938	1726502	ART.2543	Embalaje:cajas, almacenamiento fuera de humedad un lugar fresco, Terrestre, Hasta su deterioro, Ley 99 del 1993
RODILLO DE ESPUMA	UND	\$ 9.876,54	ILUMAX	Carrera. 35 # 10-532 Parcelación Nueva Era Bodegas # 2 y 3	+57 (2) 695 46 90	ventas@ilumax.com.co	900053261	colombia	Lampara led redondas de 24w	3142	N/A	ART.2543	Embalaje:cajas, almacenamiento fuera de humedad un lugar fresco, Terrestre, Hasta su deterioro, Resolución 2674 del 2017
MANTO ASFALTICO X ROLLO. Manto Asfático Impermeabilizante	UND	\$ 155.617,90	CAMILO ALBERTO MEJIA Y CIA S.A.S.	CARRERA 48 # 14 - 160MARINILLA, ATLANTICO	4446767	CARTERA@CAMEJIA.COM	890900223	colombia	CAMILO ALBERTO MEJIA	19746	1580871	ART.2543	Embalaje:cajas, almacenamiento fuera de humedad un lugar fresco, Terrestre, Hasta su deterioro, Ley 99 del 1993
MOSAICOS DE PORCELANATO. Rectificado Aura Gris Caras	UND	\$ 33.115,06	CAMILO ALBERTO MEJIA Y CIA S.A.S.	CARRERA 48 # 14 - 160MARINILLA, ATLANTICO	4446767	CARTERA@CAMEJIA.COM	890900223	colombia	CAMILO ALBERTO MEJIA	19746	1580871	ART.2543	Embalaje:cajas, almacenamiento fuera de humedad un lugar fresco, Terrestre, Hasta su deterioro, Ley 99 del 1993
PISO PORCELANICO PRIME GRIS 61X61	UND	\$ 46.685,19	CAMILO ALBERTO MEJIA Y CIA S.A.S.	CARRERA 48 # 14 - 160MARINILLA, ATLANTICO	4446767	CARTERA@CAMEJIA.COM	890900223	colombia	CAMILO ALBERTO MEJIA	19746	1580871	ART.2543	Embalaje:cajas, almacenamiento fuera de humedad un lugar fresco, Terrestre, Hasta su deterioro, Ley 99 del 1993
IGASOL CUBIERTA. "El Igasol Cubierta es una emulsión aniónica	UND	\$ 182.207,41	SIKAGROUTING	Vereda Canavita, Km 20.5 Autopista Norte Tocancipá Cundinamarca Colombia	+57 1 878 6333	sika_colombia@co.sika.com	860.000.896-2	colombia	SIKAGROUTIN	4289	1073651	ART.2543	Embalaje:cajas, almacenamiento fuera de humedad un lugar fresco, Terrestre, Hasta su deterioro, Resolución 2674 del 2016
HIDRO LAVADORA 2300 PSL. "Presión de trabajo 2300 ps	UND	\$ 1.400.557,41	SHAANKI HITOP MACHINERY CO, LTD.	10406 # BLOCK A LING XIAN XIN CHENG, 86	8,62985E+11	iohandl@yahoo.com	6,10199E+14	colombia	N/A	2938	1726502	ART.2543	Embalaje:cajas, almacenamiento fuera de humedad un lugar fresco, Terrestre, Hasta su deterioro, Ley 99 del 1993
SOLDADOR INVERSOR MEGAFORGE. "Uso de herramienta	UND	\$ 1.166.012,84	SHAANKI HITOP MACHINERY CO, LTD.	10406 # BLOCK A LING XIAN XIN CHENG, 86	8,62985E+11	iohandl@yahoo.com	6,10199E+14	colombia	N/A	2938	1726502	ART.2543	Embalaje:cajas, almacenamiento fuera de humedad un lugar fresco, Terrestre, Hasta su deterioro, Ley 99 del 1993
LAMINA PVC. Cielo Raso PVC Blanco 30cmx7mmx6.0mt	UND	\$ 25.970,78	eternit	Via 40 Carrera 67, Zona Industrial Loma No.3	01-800-011-5660	callcentercolombia@elementia.com	8600023029	colombia	Lamina	5861	1073648	ART.2543	Embalaje:cajas, almacenamiento fuera de humedad un lugar fresco, Terrestre, Hasta su deterioro, Resolución 2674 del 2014
ANGULO CORNISA 30X20 MM 3MTS. "Perfil Cornisa, Color Blanco	UND	\$ 14.335,62	CAMILO ALBERTO MEJIA Y CIA S.A.S.	CARRERA 48 # 14 - 160MARINILLA, ATLANTICO	4446767	CARTERA@CAMEJIA.COM	890900223	colombia	CAMILO ALBERTO MEJIA	19746	1580871	ART.2543	Embalaje:cajas, almacenamiento fuera de humedad un lugar fresco, Terrestre, Hasta su deterioro, Ley 99 del 1993
CEMENTO XS0KL. Cemento Gris Es un cemento	UND X1000	\$ 32.160,49	CAMILO ALBERTO MEJIA Y CIA S.A.S.	CARRERA 48 # 14 - 160MARINILLA, ATLANTICO	4446767	CARTERA@CAMEJIA.COM	890900223	colombia	CAMILO ALBERTO MEJIA	19746	1580871	ART.2543	Embalaje:cajas, almacenamiento fuera de humedad un lugar fresco, Terrestre, Hasta su deterioro, Ley 99 del 1993
TEJIA LAMINA FORRADA EN PVC COLOR ROJO *8MTS	UND X1000	\$ 268.814,45	eternit	Via 40 Carrera 67, Zona Industrial Loma No.3	01-800-011-5660	callcentercolombia@elementia.com	8600023029	colombia	Lamina	5861	1073648	ART.2543	Embalaje:cajas, almacenamiento fuera de humedad un lugar fresco, Terrestre, Hasta su deterioro, Resolución 2674 del 2014
CILINDROS CON GAS. Cilindro de 40 Lbs (18 Kg) recargado con GLP	UND X1000	\$ 197.116,05	CAMILO ALBERTO MEJIA Y CIA S.A.S.	CARRERA 48 # 14 - 160MARINILLA, ATLANTICO	4446767	CARTERA@CAMEJIA.COM	890900223	colombia	CAMILO ALBERTO MEJIA	19746	1580871	ART.2543	Embalaje:cajas, almacenamiento fuera de humedad un lugar fresco, Terrestre, Hasta su deterioro, Ley 99 del 1993
CINTA IMPERMEABILIZANTE TAPA GOTERAS 25X10M	UND X1000	\$ 82.082,96	eternit	Via 40 Carrera 67, Zona Industrial Loma No.3	01-800-011-5660	callcentercolombia@elementia.com	8600023029	colombia	Lamina	5861	1073648	ART.2543	Embalaje:cajas, almacenamiento fuera de humedad un lugar fresco, Terrestre, Hasta su deterioro, Resolución 2674 del 2014
TIJERA DE AVIACION RECTA. "TIJERA DE AVIACION RECTA	UND X1000	\$ 68.803,95	CAMILO ALBERTO MEJIA Y CIA S.A.S.	CARRERA 48 # 14 - 160MARINILLA, ATLANTICO	4446767	CARTERA@CAMEJIA.COM	890900223	colombia	CAMILO ALBERTO MEJIA	19746	1580871	ART.2543	Embalaje:cajas, almacenamiento fuera de humedad un lugar fresco, Terrestre, Hasta su deterioro, Ley 99 del 1993

Número Contrato	OCI35660
Información del contratista	
Dirección	CALLE35 38-55
Nombre de la empresa	INVESAKK SAS
Teléfono	3678550
Correo electrónico	gerencia@invesakk.com
Número de Identificación tributaria	800141629-9
País de origen	COLOMBIA

Descripción del artículo	Unidad Medida	Valor Unitario sin IVA	Información del fabricante del artículo de abastecimiento					Datos a suministrar del artículo de abastecimiento					
			Nombre del fabricante	Dirección	Teléfono	Correo electrónico	Número de identificación tributaria NIT o equivalente del país de origen	País de origen	Nombre técnico del artículo asignado por el fabricante	Número de pieza o referencia	Número OTAN ó National Stock Number si el artículo está catalogado	Manual o ficha técnica (identificación inequívoca del artículo)	Información de gestión (caducidad, embalaje, almacenamiento, transporte, destinación al término del ciclo de vida, normas ambientales que se deben cumplir)
TALADRO INALAMBRICO. "Tipo de taladro Taladro eléctrico Tamaño	UND X1000	\$ 315.302,72	CAMILO ALBERTO MEJIA Y CIA S.A.S.	CARRERA 48 # 14 - 160MARINILLA, ATLANTICO	4446767	CARTERA@CAMEJIA.COM	890900223	colombia	CAMILO ALBERTO MEJIA	19746	1580871	ART.2543	Embalaje:cajas, almacenamiento fuera de humedad un lugar fresco, Terrestre, Hasta su deterioro, Ley 99 del 1993
BATERIAS ALCALINAS 1.5 V AA	UND X1000	\$ 2.489,88	SHAANKI HITOP MACHINERY CO, LTD.	10406 # BLOCK A LING XIAN XIN CHENG, 86	8,62985E+11	johanx@yahoo.com	6,10199E+14	colombia	N/A	2938	1726502	ART.2543	Embalaje:cajas, almacenamiento fuera de humedad un lugar fresco, Terrestre, Hasta su deterioro, Ley 99 del 1993
CHAZOS. "Diámetro: 1/4 pulgadas Medidas: 1/4 pulgadas. Con	UND X1000	\$ 16.599,50	CAMILO ALBERTO MEJIA Y CIA S.A.S.	CARRERA 48 # 14 - 160MARINILLA, ATLANTICO	4446767	CARTERA@CAMEJIA.COM	890900223	colombia	CAMILO ALBERTO MEJIA	19746	1580871	ART.2543	Embalaje:cajas, almacenamiento fuera de humedad un lugar fresco, Terrestre, Hasta su deterioro, Ley 99 del 1993

MANTO IMPERMEABILIZANTE ALUMANTO AUTOADHESIVO TEXSA

DEFINICIÓN:

Lámina impermeable prefabricada con acabado superior en foil de aluminio (*) resistente, duradero y al mejor precio. Asfaltos modificados con polímeros seleccionados y reforzados con alma central en polietileno de alta densidad. Terminado en su lado inferior por una película antiadherente de polietileno, que se debe retirar al momento de la instalación para garantizar la correcta adherencia entre el manto asfáltico y la superficie de apoyo. No requiere soplete para su instalación.

USOS Y PROPIEDADES:

- ◆ Cubiertas y terrazas expuestas a la intemperie - NO transitables (únicamente tránsito ocasional de mantenimiento),
- ◆ Impermeabilización de vigas canales,
- ◆ Elaboración de flanches.
- ◆ Reimpermeabilización de cubierta en teja de fibrocemento o lámina metálica.
- ◆ Asfalto modificado seleccionado.
- ◆ Foil de aluminio reflectivo, gofrado punto de diamante – inigualable protección UV.
- ◆ Gran flexibilidad y elongación.

- ◆ Muy buena adherencia y facilidad de instalación.
- ◆ No se negrea por hongos.
- ◆ Revestimiento de ductos de aire acondicionado.
- ◆ Aislante térmico.
- ◆ Posibilidad de aplicaciones en ambientes cerrados y/o con riesgo de incendio.

UNIDAD DE EMPAQUE Y RENDIMIENTO:

- Rollos de 10 M². (9.10 de largo x 1.10 de ancho) (+/- 5%) (**)
- Útiles 9 M². (Traslapo 10 Cm +/- 3 cm)

CALIBRE Y PESO:

	Alumanto 3 Texsa	Alumanto 2,5 Texsa	Alumanto 2 Texsa
Calibre lámina	3,0 mm. ± 0,03cm.	2,5 mm. ± 0,03cm.	2,0 mm. ± 0,03cm.
Peso Rollo	31 Kg. ±10%	27 Kg. ± 10%	22 Kg. ± 10%
Peso M2	3,1 Kg/m2 ± 10%	2,7 Kg/m2 ± 10%	2,2 Kg/m2 ± 10%

TEMPERATURA DE SERVICIO

Todas las temperaturas ambiente.

ALMACENAMIENTO

- ◆ 1 año protegido de la intemperie.
- ◆ Posición horizontal siempre en pirámide no superiores a 6 filas

EQUIPO BÁSICO

- ◆ Bisturí de cuchilla ancha, para cortar el área del foil de aluminio a retirar para los traslapes del manto en vertical, con el fin de garantizar que el traslape se dé siempre asfalto contra asfalto.
- ◆ Rodillo pequeño de caucho aproximadamente de 10 cms de ancho, para dar firmeza y sellado a los traslapes.
- ◆ Para el operario: overol, botas de seguridad, guantes de carmaza, gafas de protección. Casco y cinturón de seguridad en caso de alto riesgo.

DATOS COMUNES DE INSTALACIÓN:

Preparación de la cubierta o soporte: Ver Condiciones de Soporte en www.texsa.com.co

Consejos Básicos de Instalación:

- ◆ Asegurarse que la superficie cumple con las características de aplicación
- ◆ La superficie a impermeabilizar debe ser imprimada con una capa de emulsión asfáltica ED-9 o EMULTEXSA de Texsa (en proporción 1:3).
- ◆ Usar Zapatos planos de caucho y no dejar objetos afilados o con puntas en la superficie impermeabilizada (tornillos, alambres, etc)
- ◆ Tener en cuenta al momento de la instalación del manto, retirar el polietileno de la cara inferior para garantizar la correcta adherencia del manto a la superficie de apoyo, igualmente retirar la franja de polietileno del área de traslape para facilitar la adherencia.
- ◆ En ambientes fríos es posible que requiera ayuda con soplete o adhesivo asfáltico.
- ◆ La utilización del rodillo de caucho garantiza la correcta presión sobre el área de la superficie del traslape con el fin de generar el correcto sello del manto.
- ◆ Nunca deben coincidir 4 puntas de terminación del manto en un mismo punto.
- ◆ Se debe empezar a instalar el manto por la parte más baja de la superficie sobre las bajantes, previamente emboquilladas.
- ◆ Para preguntas específicas de instalación del manto, favor contacte nuestro departamento técnico en el (1) 236.3044 de Bogotá.

* Cambios en la tonalidad del foil son normales y no afectan el desempeño del producto

** El rollo podrá tener máximo un empalme

TEXSA se reserva el derecho de modificar la información de este documento sin previo aviso y niega toda responsabilidad en caso de irregularidades causadas por el uso incorrecto del producto. Los valores reflejados en la presente ficha técnica corresponden a valores medios obtenidos a partir de pruebas realizadas en ambiente controlado.

INFORMACION TECNICA ANTICORROSIVO ALGRECO

Descripción:

Es una pintura formulada con pigmentos y un vehículo apropiado que, al ser usada como base de un sistema de pintura, actúa como protector de los efectos de la corrosión, en el acero, hierro y otros metales.

El anticorrosivo Algreco es fabricado a base de resina alquídica de optima calidad y de secamiento al aire. Proporciona un mayor rendimiento del Esmalte Tipo 1 y Esmaltín por que actúa como base, además, tiene una amplia gama de colores.

Uso:

Está especialmente indicado para proteger las superficies metálicas o ferrosas en ambientes exteriores e interiores tales como: puertas, ventanas, tuberías, rejillas, etc.

Se utiliza tal como viene, teniendo la precaución de homogeneizar bien el Anticorrosivo antes de usarlo utilizando una espátula hasta que quede de consistencia homogénea. Si es necesario se puede diluir con Disolvente Algreco o Varsol hasta máximo 1/8 de galón de disolvente por galón de Anticorrosivo.

Nota: si se requiere alto esfuerzo mecánico, se debe aplicar como acabado una capa de Esmalte Tipo 1 o Esmaltín si es interior, por que puede presentar entizamiento.

PREPARACION DE SUPERFICIE:

- Limpie y seque bien la superficie a pintar, eliminando polvo, mugre, grasa y óxidos. Lijar las superficies brillantes y lisas para obtener mejor adherencia.
- Se deben resanar previamente las grietas y otros defectos menores que tenga la superficie para obtener un óptimo acabado.
- Las superficies metálicas deben ser acondicionadas previamente, desengrasar y desoxidar antes de aplicar el Anticorrosivo.
- Aplique con brocha o pistola dejando un tiempo de 4 horas entre aplicaciones.
- Se recomienda aplicar a brocha y la primera mano con una dilución máxima al 10 %. La segunda mano sin diluir.

- No se recomienda aplicar sobre el Anticorrosivo Lacas con solventes fuertes como el thinner ya que lo pueden remover.

DILUCION:

Antes de realizar la dilución del Anticorrosivo, se debe mezclar muy bien con la ayuda de una espátula limpia hasta que se observe que haya una buena homogeneidad.

La dilución del Anticorrosivo se debe hacer de acuerdo con el equipo o instrumento de aplicación que se utilice:

- Al aplicar con brocha se diluye un galón de Anticorrosivo con 1/8 de galón ó un 12.5 % de galón de Disolvente Algreco ó Varsol.
- Para aplicación con pistola convencional se diluye un galón de Anticorrosivo con 1/4 de galón ó un 25 % de galón de Disolvente Algreco ó Varsol.
- Para aplicación con pistola airless no requiere dilución.

PRINCIPALES VENTAJAS

- Alto rendimiento y buen cubrimiento.
- Variada gama de colores entremezclables.
- Excelente tiempo de secado.
- Optima adherencia.

ESPECIFICACIONES TECNICAS	
Viscosidad Stormer	95 - 20 KU
Densidad (kg/gal.)	4.45 - 4.95
Acabado	Mate
Tiempo Secado Tacto/Manejo (minutos)*	20 - 30 / 45 - 60
Sólidos Teóricos (%) **	60 – 70
Sólidos en Volumen**	40 - 55
Limpieza	Disolvente Algreco ó Varsol

*Depende de las condiciones ambientales ** NA Anticorrosivo Negro Brillante

Rendimiento Practico aproximado:

- Sobre superficie ferrosa nueva 30 - 40 m² /galón a 1 manos
 - Repinte sobre superficie ferrosa 40 - 50 m² /galón a 1 manos
- *Puede variar dependiendo de la rugosidad de la superficie, método y/o herramienta de aplicación

PRESENTACION:

Anticorrosivo Algreco, se comercializa en:

-
- Cuñete = 18,9 L (Solo para Blanco, Gris y Rojo)
- Galón = 3,78 L
- ¼ galón = 946 mL
- ⅛ galón = 473 mL (Solo para Blanco, Gris y Rojo)

PRODUCIDO POR:

PINTURAS ALGRECO S.A.
Calle 16 No 1A-88 Yumbo (Valle)
A.A. 5039 Cali - Colombia
Industria Colombiana.

Servicio técnico y asesoría especializada en todo el país. Nuestro producto está garantizado. La información y recomendaciones ofrecidas en este Boletín Técnico constituyen un servicio a nuestros Clientes y es ofrecido de acuerdo con nuestra experiencia y conocimientos técnicos; sin que por ello implique garantía de resultados, que dependen de las condiciones específicas de aplicación. Cualquier información adicional, consulte con nuestra línea gratis de servicio al cliente: 018000 526969.

Importante: La garantía es válida cuando el producto se aplica según las recomendaciones en la etiqueta y ficha técnica. Excluye la mano de obra y el costo de esta por la aplicación de cualquier producto y cualquier daño accidental o resultante. Por lo tanto, no asumiremos responsabilidad alguna por daños o perjuicios de cualquier naturaleza más allá de la reposición del producto o de la cantidad pagada por el mismo.

RECOMENDACIONES: Mantener el recipiente bien tapado, en un lugar fresco y seco, y fuera del alcance de los niños. Nuestro producto está garantizado por un periodo de 12 meses después de recibido, (en el envase original cerrado). El producto puede mostrar variaciones en el color debido a su naturaleza, Una vez abierto el envase, el producto debe ser utilizado en el menor tiempo posible siguiendo las recomendaciones de almacenamiento para evitar la formación de natas.

Evite el contacto con la piel o los ojos. Contiene materiales inflamables (disolventes).

FICHA TECNICA



Especificaciones

Características

Flexibilidad del conductor Clase

Color

Blanco

Garantía

12 meses

Material

Cobre

País de Origen

Colombia

Uso

Distribución de energía eléctrica en baja tensión.

Voltaje

600 V

Largo del cable

100 m

Calibre cable

12 AWG

Certificación

N°01864

Rango de temperatura

90°C para sitios secos, húmedos y mojados.

Calidad del cable

1

Número de cables

1

Tipo de cable

THHN

Talla 100



Cuenta por pagar – Comprobante.

Usuario Solicitante: MHicespino Irina Catalina Espinosa Fajardo
Unidad ó Subunidad: 15-01-05-005 FAC COMANDO AEREO DE COMBATE No. 3
Ejecutora Solicitante:
Fecha y Hora Sistema: 21/03/2025 12:00:00 a. m.

CUENTAS POR PAGAR							
Número:	70925	Fecha Registro:	2025-03-21	Unidad / Subunidad Ejecutora:	15-01-05-005 FAC COMANDO AEREO DE COMBATE No. 3		
Estado:	Radicada	Tipo de Cuenta x Pagar:	Compras en General a Personas Declarantes (Diferentes a Activos)	Nro. Compromiso:	235424	Nro. Cdp:	12324
Caja Menor-Identif.:		Caja Menor-Fecha Registro:		Tipo de Moneda:	COP-Pesos	Tasa de Cambio:	0,00
Valor Antes del Iva:	180.013.209,33	Valor Iva:	34.202.498,99	Valor Total:	214.215.708,32	Valor Total Moneda Original:	0,00
TERCERO							
Identificación:	802014471	Razón Social:	INVESAKK S.A.S.				

DOCUMENTOS SOPORTE-DATOS ADMINISTRATIVOS						
Número:	SACO-302509	Tipo	FACTURA	Fecha:	2025-03-21	

DOCUMENTOS SOPORTE RECIBIDOS	
CODIGO	DESCRIPCION
9	CONTRATO
16	ENTRADA A ALMACEN
17	FACTURA

Objeto.:	ADQUISICIÓN DE HERRAMIENTAS, MATERIALES DE CONSTRUCCIÓN, MATERIALES ELÉCTRICOS Y DE REFRIGERACIÓN Y MATERIALES MEDIO AMBIENTE PARA EL CACOM-3 Y RADAR. OC 135660
----------	--

ASISTENTE GESTION CONTABLE

HD 6/13 C

Manejable, móvil y polivalente: la limpiadora de alta presión con agua fría HD 6/13 C para un servicio en vertical y horizontal. Con almacenaje de accesorios gracias a la culata de latón y la descarga de presión automática.



Ref. de pedido

1.520-956.0

- Descarga de presión automática
- Para el servicio en vertical y en horizontal
- Ahorro de fuerza y tiempo: pistola de alta presión EASY!Force y acoplamientos rápidos EASY!Lock.

Características técnicas

Código EAN		4054278164946
Tipo de corriente	Ph / V / Hz	1 / 220 / 60
Caudal	l/h	590
Temperatura de entrada	°C	60
Presión de trabajo	/ MPa	130 / 13
Presión máx.	bar / MPa	190 / 19
Potencia de conexión	kW	2,9
Cable de conexión	m	5
Tamaño de la boquilla	mm	42
Peso (con accesorios)	kg	25,5
Peso con embalaje incluido	kg	28
Dimensiones (la. × an. × al.)	mm	380 × 360 × 930

Equipamiento

Pistola de pulverización manual		EASY!Force
Manguera de alta presión	m	10 / DN 6, 250 bar
Lanza	mm	840
Boquilla triple (0°/25°/40°)		manual
Función de detergente		Aspiración
Desconexión de presión		■

■ Incluido en el equipo de serie.



Ahorro de fuerza y tiempo: pistola de alta presión EASY!Force y acoplamientos rápidos EASY!Lock.

- Trabajar por fin sin realizar esfuerzos: con la pistola de alta presión EASY!Force.
- Acoplamientos rápidos EASY!Lock: de larga vida útil y robustos. Y cinco veces más rápidos que con el atornillado tradicional.



Movilidad

- El asa de transporte integrada en la parte delantera del equipo permite una carga sencilla y un transporte cómodo.
- Asa de empuje insertable con solo pulsar un botón.
- Modo de construcción compacto.



Flexibilidad

- Servicio posible en vertical y en horizontal.
- Con el servicio en horizontal, las ruedas no se apoyan. De este modo, el equipo ofrece la máxima estabilidad.
- Posición de estacionamiento y de transporte para el sistema de pulverizado.

ACCESORIOS PARA HD 6/13 C 1.520-956.0



		Ref. de pedido	Descripción	
PISTOLAS				
EASY!Force Advanced	1	4.118-005.0	Sin esfuerzo, en vez de resultar agotadora: la pistola de alta presión EASY!Force utiliza la fuerza de retroceso del chorro de alta presión y así reduce a cero la fuerza de retención para el usuario.	■
EASY!Force kit de conversión 1 – a partir de manguera de alta presión	2	4.111-050.0	Para la conversión de limpiadoras de alta presión con manguera de alta presión ya existente: EASY!Force kit de conversión 1 con pistola de alta presión EASY!Force, lanza pulverizadora y todos los adaptadores hasta la boquilla.	□
EASY!Force kit de conversión 2 – a partir de equipo	3	4.111-051.0	Desarrollado para el reequipamiento de limpiadoras de alta presión de Kärcher ya existentes: EASY!Force kit de conversión 2 con pistola de alta presión EASY!Force, lanza pulverizadora, manguera de alta presión y los adaptadores necesarios.	□
EASY!Force kit de conversión 3 – pistola de alta presión	4	4.111-052.0	Apto para manguera de alta presión y lanza pulverizadora ya existentes: EASY!Force kit de conversión 3, incluida pistola EASY!Force y todos los adaptadores necesarios para el equipamiento de su limpiadora de alta presión.	□
LANZAS				
Lanzas giratorias				
Lanza pulverizadora, 840 mm, giratoria	5	4.112-006.0	Lanza pulverizadora de 850 mm de longitud	■
Lámpara LED para tobera	6	2.680-002.0	Lámpara de trabajo LED potente y ligera para montaje directo en la lanza pulverizadora de la pistola de alta presión EASY!Force. Hasta 5 horas de trabajo con mejor visibilidad en condiciones de poca luz.	□
Lanza pulverizadora, 250 mm, giratoria	7	4.112-027.0	Lanza pulverizadora de 250 mm de longitud	□
Lanza pulverizadora, 400 mm, giratoria	8	4.112-024.0	Lanza pulverizadora de 400 mm de longitud	□
Lanza pulverizadora, 600 mm, giratoria	9	4.112-007.0	Lanza pulverizadora de 600 mm de longitud	□
Lanza pulverizadora, 1050 mm, giratoria	10	4.112-000.0	Lanza pulverizadora de 1050 mm de longitud	□
Lanza pulverizadora, 1550 mm, giratoria	11	4.112-018.0	Lanza pulverizadora de 1550 mm de longitud	□
Lanza pulverizadora, 2050 mm, giratoria	12	4.112-021.0	Lanza pulverizadora de 2050 mm de longitud	□
Prolongación de lanza pulverizadora, 1000 mm	13	4.112-048.0	Prolongación de tubos pulverizadores con conexión EASY!Lock. Longitud: 1000 mm.	□
Lanza doble				
Lanza pulverizadora de doble chorro, 960 mm	14	2.112-016.0	Regulación continua de la presión de trabajo directamente en la empuñadura con caudal completo. Apto sobre todo para la agricultura (p. ej., para la limpieza de establos).	□

■ Incluido en el equipo de serie. □ Accesorio opcional. ○ Detergente.

ACCESORIOS PARA HD 6/13 C 1.520-956.0



		Ref. de pedido	Descripción	
LANZAS				
Lanza angular				
Lanza de lavabos y canalones	15	4.112-029.0	Con acoplamiento de boquilla. Forma especial para la limpieza de canalones y para una limpieza higiénica de lavabos. Acero inoxidable	<input type="checkbox"/>
Lanza flexible				
Lanza pulverizadora flexible, 1050 mm	16	4.112-035.0	Ajuste continuo de la inclinación del tubo pulverizador de 20° a 140°. Especialmente adecuado para la limpieza de lugares de difícil acceso, como por ejemplo canalones de tejados, techos y bajos de vehículos o cubreruedas.	<input type="checkbox"/>
Junta articulada para alta presión	17	4.112-057.0	Para lugares de difícil acceso: articulación de alta presión con ajuste del ángulo de forma gradual hasta 120°. Solo hay que instalarla directamente en la lanza pulverizadora de la limpiadora de alta presión.	<input type="checkbox"/>
Limpiador de canalones				
Lanza para la limpieza de canalones	18	2.112-015.0	La lanza sirve para limpiar sistemas de desagüe de canalones. Gracias a la forma de la lanza y a la boquilla especial, la limpieza puede efectuarse sin necesidad de quitar la rejilla protectora.	<input type="checkbox"/>
Lanza para bajos				
Lanza para bajos	19	4.112-032.0	Móvil, para una limpieza eficaz y cómoda de los bajos y guardabarros de los vehículos. Acero inoxidable. Sin boquilla de alta presión	<input type="checkbox"/>
Asa adicional				
Asa adicional para lanzas EASY!Lock	20	4.321-380.0	Confortable en cualquier situación: el asa adicional se puede montar fácilmente en la lanza pulverizadora de nuestra nueva generación EASY!Lock y le permite adaptar su postura de manera óptima a cualquier tarea. Al cambiar con frecuencia de postura se reduce la carga del aparato locomotor y usted trabaja de forma más relajada durante más tiempo. Gracias a la lanza pulverizadora regulable 360° puede girar muy fácilmente el asa adicional sobre el eje incluso durante el servicio y, por tanto, actuar de una manera aún más flexible.	<input type="checkbox"/>
PowerControl lanza				
Lanza PowerControl 038	21	4.112-047.0	Ajuste continuo de la presión durante el empleo directamente en la zona de empuñadura, especialmente para equipos sin función Servo Control. Permite adaptar el rendimiento de limpieza en un instante a la tarea de limpieza concreta. El modo de baja presión para la aplicación del detergente y el ajuste del plano de pulverización completan el producto.	<input type="checkbox"/>
BOQUILLAS DE CHORRO MÚLTIPLE				
Boquillas de chorro triple				
Boquilla triple, 042	22	4.117-034.0	Boquilla triple de conmutación manual. Cambio cómodo del chorro. En equipos con inyector, el chorro plano de baja presión sirve para aspirar y proyectar el detergente.	<input checked="" type="checkbox"/>
MANGUERAS DE ALTA PRESIÓN				
Estándar				
Manguera de alta presión, 15 m, 250 bar, 1 EASY!Lock / 1 conexión para enrollador de mangueras AVS	23	6.110-036.0	Manguera de alta presión (DN 6, 15 m de longitud, hasta 250 bar de presión) provista de conexión para enrollador de mangueras AVS y de acoplamiento de rosca manual EASY!Lock.	<input checked="" type="checkbox"/>
Manguera de alta presión, 15 m, 300 bar, 1 EASY!Lock / 1 conexión para enrollador de mangueras AVS	24	6.110-026.0	Para una presión de trabajo de hasta 300 bar: manguera de alta presión (DN 6) de 15 m de longitud con conexión AVS para enrollador de mangueras y acoplamiento de rosca manual EASY!Lock.	<input type="checkbox"/>
Estándar con acoplamiento en ambos lados				
Manguera de alta presión, 10 m, 315 bar, 2 x EASY!Lock	25	6.110-031.0	Manguera de alta presión (DN 8) adecuada para presiones de hasta 315 bares. Con el innovador acoplamiento de rosca manual EASY!Lock en ambos extremos, ANTI!Twist y 10 m de longitud.	<input type="checkbox"/>
Manguera de alta presión, 15 m, 315 bar	26	6.110-033.0	Manguera de alta presión de 15 m de longitud, DN 8, con ANTI!Twist y equipada en ambos extremos con el rápido acoplamiento de rosca manual EASY!Lock.	<input type="checkbox"/>
Manguera de alta presión, 15 m, 315 bar, 2 x EASY!Lock	27	6.110-030.0		<input type="checkbox"/>
Manguera de alta presión, 20 m, 315 bar, 2 x EASY!Lock	28	6.110-032.0	Manguera de alta presión (DN 8) de 20 m de longitud equipada en ambos extremos con el rápido y robusto acoplamiento de rosca manual EASY!Lock. Apta para presiones de hasta 315 bares.	<input type="checkbox"/>

■ Incluido en el equipo de serie. □ Accesorio opcional.

ACCESORIOS PARA HD 6/13 C

1.520-956.0



	Ref. de pedido	Descripción		
MANGUERAS DE ALTA PRESIÓN				
Estándar con acoplamiento en ambos lados				
Manguera de alta presión, 30 m, 315 bar, 2 x EASY!Lock	29	6.110-014.0	Cómoda longitud (30 m) e innovador acoplamiento de rosca manual EASY!Lock: manguera de alta presión (DN 8) con ANTI!Twist para presiones de hasta 315 bares.	<input type="checkbox"/>
Manguera de alta presión, 15 m, 220 bar, 2 x EASY!Lock	30	6.110-042.0	Equipada con el innovador acoplamiento de rosca manual EASY!Lock y apta para presiones de hasta 220 bares: manguera de alta presión (DN 10) de 15 m de longitud.	<input type="checkbox"/>
Manguera de alta presión, 20 m, 220 bar, 2 x EASY!Lock	31	6.110-043.0	20 m de longitud y acoplamiento de rosca manual EASY!Lock especialmente rápido y cómodo en ambos extremos son las características principales de esta manguera de alta presión (DN 10).	<input type="checkbox"/>
Manguera de alta presión, 25 m, 220 bar, 2 x EASY!Lock	32	6.110-044.0	Valores destacados y equipamiento básico: manguera de alta presión (DN 10) de 25 m de longitud y desarrollada para presiones de hasta 220 bares.	<input type="checkbox"/>
Manguera de alta presión, 40 m, 220 bar, 2 x EASY!Lock	33	6.110-045.0	Manguera de alta presión de 40 m de longitud con sistema EASY!Lock (en ambos extremos) para un enroscado manual con ahorro de tiempo. Diámetro nominal (DN) 10, presión de trabajo de hasta 220 bares.	<input type="checkbox"/>
Manguera de alta presión, 15 m, 210 bar, 2 x EASY!Lock	34	6.110-059.0	Diseñada para presiones de trabajo de hasta 250 bares: manguera de alta presión (DN 12) con una longitud de 15 m. Dispone del cómodo acoplamiento de rosca manual EASY!Lock en ambos extremos.	<input type="checkbox"/>
Manguera de alta presión, 40 m, 210 bar, 2 x EASY!Lock	35	6.110-060.0	Con acoplamiento de rosca manual EASY!Lock y para un amplio espacio de trabajo gracias a los 40 m de longitud: manguera de alta presión (DN 12) con acoplamiento de rosca manual EASY!Lock en ambos extremos. Apta para presiones de trabajo de hasta 250 bares.	<input type="checkbox"/>
Manguera de alta presión, 10 m, 220 bar, 2 x EASY!Lock	36	6.110-041.0	Valores destacados y equipamiento básico: manguera de alta presión (DN 10) de 25 m de longitud y desarrollada para presiones de hasta 220 bares.	<input type="checkbox"/>
Longlife 400 con acoplamiento en ambos lados				
Manguera de alta presión Longlife, 30 m, 400 bar, 2 x EASY!Lock	37	6.110-023.0	Robusta manguera de alta presión con refuerzo de acero doble, ANTI!Twist y acoplamiento de rosca manual EASY!Lock en ambos extremos. Diámetro nominal DN 8, 30 m de longitud, para presiones de hasta 400 bares.	<input type="checkbox"/>
Manguera de alta presión Longlife, 20 m, 400 bar, 2 x EASY!Lock	38	6.110-027.0	Manguera de alta presión con ANTI!Twist, acoplamientos de rosca manual EASY!Lock y refuerzo de acero doble. Longitud 20 m, diámetro nominal DN 8, acoplamiento de rosca manual EASY!Lock en ambos extremos.	<input type="checkbox"/>
Manguera de alta presión Longlife, 15 m, 400 bar, 2 x EASY!Lock	39	6.110-029.0	El refuerzo de acero doble garantiza una vida útil especialmente larga para esta manguera de alta presión (DN 8) de 15 m de longitud apta para presiones de hasta 400 bares.	<input type="checkbox"/>
Longlife para uso alimentario				
Manguera de alta presión para alimentos, 20 m, 400 bar, 1 EASY!Lock / 1 conexión para enrollador de mangueras AVS	40	6.110-075.0		<input type="checkbox"/>
STROMGENERATOR				
PGG 6/1	41	1.042-208.0	Con una potencia de 5 kW, el generador síncrono accionado por gasolina PGG 6/1 destaca con hasta 10 horas de alimentación de corriente autosuficiente para numerosas aplicaciones profesionales y municipales.	<input type="checkbox"/>
BOQUILLA ROTATIVA (BOQUILLA TURBO)				
Boquilla rotativa, pequeña				
Boquilla turbo, tamaño pequeño, 040	42	4.114-020.0	Con chorro concentrado giratorio para proporcionar una mayor eliminación: la nueva boquilla turbo Performance con un tamaño de la boquilla de 040 alcanza un rendimiento de limpieza y de superficie hasta un 50 % mayor que su predecesora.	<input type="checkbox"/>

■ Incluido en el equipo de serie. □ Accesorio opcional.

ACCESORIOS PARA HD 6/13 C 1.520-956.0



		Ref. de pedido	Descripción	
BOQUILLA ROTATIVA (BOQUILLA TURBO)				
Boquilla rotativa, grande				
Boquilla turbo, tamaño grande, 040	43	4.114-041.0	Boquilla turbo, chorro concentrado giratorio, 10 veces más rendimiento de limpieza. Máximavida útil gracias a la boquilla / el anillo de cerámicamáx. 300 bar / 30 MPa, 85 °C	<input type="checkbox"/>
BOQUILLA POWER DE KÄRCHER				
Boquilla alta presión, ángulo de proyección 0°				
Boquilla de alto rendimiento 0°, 045	44	2.113-033.0	Chorro concentrado de alta presión para suciedad particularmente resistente.	<input type="checkbox"/>
Boquilla power, ángulo de proyección 15°				
Boquilla de alto rendimiento 15°, 045	45	2.113-046.0	Chorro de alta presión en abanico para la eliminación de suciedad particularmente resistente	<input type="checkbox"/>
Boquilla power, ángulo de proyección 25°				
Boquilla de alto rendimiento , 042	46	2.113-007.0	Boquilla de chorro en abanico para un elevado rendimiento de superficie y para la eliminación de suciedad particularmente resistente.	<input type="checkbox"/>
Boquilla power, ángulo de proyección 40°				
Boquilla de alto rendimiento 40°, 045	47	2.113-053.0	Chorro en abanico para un elevado rendimiento de superficie. Adecuado para superficies delicadas	<input type="checkbox"/>
ACOPLAMIENTO DE BOQUILLA /DISTANCIADOR				
Acoplamiento de boquilla				
Atornilladura de boquillas	48	4.112-011.0	Atornilladura de boquillas con pieza de protección para las boquillas de alta presión y alto rendimiento	<input type="checkbox"/>
LIMPIEZA DE TUBERÍAS				
Mangueras para la limpieza de tuberías, diám. nom. 6				
Manguera para limpieza de tuberías, DN 6, 10 m, máx. 250 bar	49	6.110-046.0	La manguera para limpieza de tuberías de 10 m de largo se trata de una manguera de alta presión especialmente flexible para la limpieza interior de tuberías (conexión roscada para la boquilla R 1/8).	<input type="checkbox"/>
Manguera para limpieza de tuberías, DN 6, 20 m, máx. 250 bar	50	6.110-008.0	La manguera para limpieza de tuberías de 20 m de largo se trata de una manguera de alta presión especialmente flexible para la limpieza interior de tuberías (conexión roscada para la boquilla R 1/8).	<input type="checkbox"/>
Manguera para limpieza de tuberías, DN 6, 30 m, máx. 250 bar	51	6.110-047.0	La manguera para limpieza de tuberías de 30 m de largo se trata de una manguera de alta presión especialmente flexible para la limpieza interior de tuberías (conexión roscada para la boquilla R 1/8).	<input type="checkbox"/>
Manguera para limpieza de tuberías, DN 6, 10 m, máx. 140 bar	52	6.110-048.0	Mangueras de alta presión particularmente flexibles para la limpieza interior de tuberías (acoplamiento de rosca para la boquilla R 1/8).	<input type="checkbox"/>
Manguera para limpieza de tuberías, DN 6, 20 m, máx. 140 bar	53	6.110-049.0	La manguera para limpieza de tuberías de 20 m de largo se trata de una manguera de alta presión especialmente flexible para la limpieza interior de tuberías (conexión roscada para la boquilla R 1/8).	<input type="checkbox"/>
Manguera para limpieza de tuberías, DN 6, 30 m, máx. 140 bar	54	6.110-050.0	Mangueras de alta presión particularmente flexibles para la limpieza interior de tuberías (acoplamiento de rosca para la boquilla R 1/8).	<input type="checkbox"/>
Boquilla para limpieza de tuberías				
Boquilla turbo para la limpieza de tuberías D21/040	55	4.765-001.0	El chorro giratorio hacia delante elimina la suciedad más incrustada. Los tres chorros hacia atrás se encargan del necesario empuje y de un manejo cómodo.	<input type="checkbox"/>
Boquilla turbo para la limpieza de tuberías D30/040	56	4.765-004.0		<input type="checkbox"/>

Accesorio opcional.

ACCESORIOS PARA HD 6/13 C 1.520-956.0



	Ref. de pedido	Descripción		
LIMPIEZA DE TUBERÍAS				
Boquilla para limpieza de tuberías				
Boquilla para limpieza de tubos y tuberías	57	5.763-015.0	Con rosca interior y diferentes direcciones de chorro para una limpieza eficaz y respetuosa con el medio ambiente de tuberías y desagües obstruidos. Las aberturas de la boquilla están orientadas de tal modo que ésta y la manguera de limpieza se desplazan por sí mismas por el interior del tubo o tubería. Con conexión R 1/8" para montaje en manguera de limpieza de tubos y tuberías. 3 x 30° hacia atrás, Ø 16 mm	<input type="checkbox"/>
	58	5.763-020.0	Con rosca interior y diferentes direcciones de chorro para una limpieza de tuberías y desagües obstruidos eficaz y respetuosa con el medio ambiente. Las aberturas de la boquilla están orientadas de modo que la boquilla con manguera se inserte automáticamente en el tubo. Con conexión R 1/8 in para el montaje en manguera para la limpieza de tuberías. 1 x hacia delante, 3 x 30° hacia atrás, Ø 16 mm	<input type="checkbox"/>
Boquilla para limpieza de tuberías	59	5.763-017.0	Boquilla para limpieza de tuberías con rosca interior. Diversas direcciones de chorro. En la tubería, la manguera trabaja por adelantado de forma automática. (Conexión R 1/8", 3 x 30° hacia atrás, Ø 30 mm.)	<input type="checkbox"/>
Boquilla giratoria para limpieza de tuberías	60	6.415-428.0	Boquilla para limpieza de tuberías con cuatro chorros giratorios y rosca interior. Diversas direcciones de chorro. En la tubería, la manguera trabaja por adelantado de forma automática. Con conexión R 1/8".	<input type="checkbox"/>
LIMPIADORAS DE SUELOS Y SUPERFICIES DURAS				
Limpiadora de superficies FR Classic				
Limpiadora de superficies FR Classic	61	2.111-016.0	El modelo básico ideal de la gama de limpiadoras de superficies de Kärcher para la limpieza de superficies en interiores y exteriores. Con protección contra salpicaduras y hasta 150 bar de presión de trabajo.	<input type="checkbox"/>
Accesorio para la limpieza de superficies duras FRV 30				
Labio de goma para FRV 30	62	2.642-910.0	Para suelos lisos en interiores. El labio de goma aumenta la potencia de aspiración de la FRV 30 y reduce los residuos de agua al mínimo. De este modo, tras pocos minutos el suelo ya es transitable.	<input type="checkbox"/>
Manguera de prolongación de 5 m	63	4.440-939.0	Manguera de prolongación de 5 m para FRV 30. Incluye manguito de conexión.	<input type="checkbox"/>
Kit de montaje fijación de tubo	64	2.642-528.0	Soporte con ventosa para fijación manguera de extracción	<input type="checkbox"/>
Kit de montaje del colector de fango	65	2.642-532.0	El cubo de acero galvanizado atrapa la suciedad gruesa y permite sujetar la manguera de aspiración en exteriores.	<input type="checkbox"/>
Limpiadora de superficies FRV 30	66	2.111-010.0	Con el sistema integrado de aspiración automática del agua sucia, la FRV 30 permite una limpieza de superficies aún más eficaz y su aplicación en interiores y exteriores. Se evitará así el arduo trabajo de aclarar la superficie tras la limpieza, puesto que el agua sucia puede evacuarse directamente a través de la manguera de aspiración de 5 m incluida en el suministro. Los rodillos de dirección que no dejan marcas en el suelo y el doble alojamiento cerámico son otras características de calidad. El kit de boquillas específico debe pedirse por separado. Máx. 250 bar / 1000 l/h / 60 °C.	<input type="checkbox"/>
Limpiadora de superficies duras FR 30				
FR 30	67	2.111-011.0	Con un rendimiento de superficie hasta 10 veces mayor que con el chorro de alta presión convencional. Carcasa de plástico para una óptima maniobrabilidad, alojamiento cerámico doble para una larga vida útil, articulación flexible para un mejor manejo y posición de estacionamiento integrada. El kit de boquillas específico debe pedirse por separado. Máx. 180 bar / 850 l/h / 60 °C.	<input type="checkbox"/>
Limpiadora de superficies FR 30 Me				
Limpiadora de superficies FR 30 Me	68	2.111-013.0	Limpiadora de superficies de alta calidad y resistente al agua caliente con carcasa de acero inoxidable. Alojamiento cerámico doble, rodillos de dirección que no dejan marcas y acoplamiento de manguera de aspiración integrado para aspirar las salpicaduras de agua. Especialmente adecuada para la limpieza interior y el sector alimentario. El kit de boquillas específico debe pedirse por separado. Máx. 250 bar / 1100 l/h / 80 °C	<input type="checkbox"/>
Kits de boquillas específicos para FR				
Kit de boquillas para FR, 500 l/h - 650 l/h	69	2.640-401.0	Kit de boquillas específico compuesto por boquillas de alto rendimiento y atornilladuras. Para un óptimo rendimiento de las limpiadoras de superficies de Kärcher (de 500 a 650 l/h).	<input type="checkbox"/>
Kits de boquillas específicos para FRV				
Kit de boquillas para FRV, 040	70	2.642-431.0	Kit de boquillas específico, boquillas de alto rendimiento de Kärcher y boquilla impulsora para FRV 30.	<input type="checkbox"/>

Accesorio opcional.

ACCESORIOS PARA HD 6/13 C

1.520-956.0

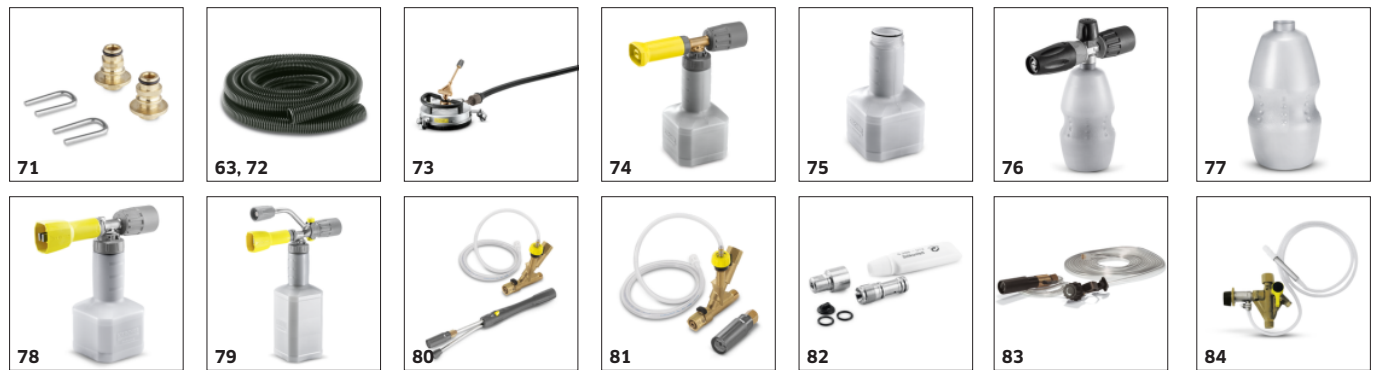

		Ref. de pedido	Descripción	
LIMPIADORAS DE SUELOS Y SUPERFICIES DURAS				
Kit de boquillas específico para FR Classic				
Kit de boquillas para FR Classic, 040	71	2.885-312.0	Kit de boquillas adecuado y específico para la limpiadora de superficies FR Classic.	<input type="checkbox"/>
Limpiadora de superficies FRV 30 ME				
Manguera de prolongación FRV 30 Me y FRV 50 Me	72	4.441-040.0	Manguera de prolongación de 5 m para FRV 30 Me. Incluye manguito de conexión.	<input type="checkbox"/>
Limpiadora de superficies FRV 30 Me	73	2.111-012.0	Gracias a la aspiración automática del agua sucia, la limpiadora de superficies FRV 30 Me de acero inoxidable permite una limpieza de superficies aún más eficaz en interiores y exteriores. Limpieza con agua caliente de hasta 85 °C.	<input type="checkbox"/>
SISTEMAS DE LIMPIEZA CON ESPUMA				
Lanza de espuma con bidón de detergente				
Lanza de espuma con bidón Basic 1, 350 l/h - 600 l/h	74	4.112-053.0	Para limpiadoras de alta presión con una potencia flotante de 350-600 l/h: nueva y robusta lanza de espuma con bidón Basic 1 con acabado de alta calidad y excelente calidad de espuma con la mitad de consumo de detergente.	<input type="checkbox"/>
Depósito de detergente de 1l para lanza de espuma con bidón Basic	75	5.071-414.0	Para el cambio rápido del detergente: depósito adicional de detergente de 1 litro para lanza de espuma Basic (2.112-053.0, 2.112-054.0 y 2.112-055.0).	<input type="checkbox"/>
Lanza de espuma con bidón Advanced	76	2.112-018.0	Lanza de espuma corta y manejable con depósito de 1 litro de detergente ubicado directamente en la lanza. Diseño compacto, especialmente idóneo, por ejemplo, para aplicar espuma en el lavado de vehículos.	<input type="checkbox"/>
Depósito de detergente de 1l para lanza de espuma con bidón Advanced	77	6.414-050.0	Depósito de detergente adicional de 1 litro para el cambio rápido del detergente (para la lanza de espuma 2.112-017.0 y 2.112-018.0).	<input type="checkbox"/>
Lanza de espuma con bidón Advanced 1, 400 l/h - 600 l/h	78	4.112-063.0	Robusta lanza de espuma con bidón Advanced 1 de alta calidad con ajuste del ángulo de pulverización y cuerpo base de Ecobrass. Adecuada para limpiadoras de alta presión de Kärcher con una potencia de arrastre de 400 a 600 l/h.	<input type="checkbox"/>
Générateur de mousse avec réservoir intégré DUO Advanced 1, 400 l/h - 600 l/h	79	4.112-067.0	Lanza de espuma con bidón DUO Advanced 1 con depósito de detergente de 2 l y cambio directo a limpieza a alta presión. Adecuada para limpiadoras de alta presión de Kärcher con una potencia de arrastre de 400 a 600 l/h.	<input type="checkbox"/>
Sistema de espuma Inno Foam				
Sistema para la aplicación de espuma Inno Foam con inyector de detergente	80	2.112-000.0	Sistema para la aplicación de espuma con alta presión para equipos HD / HDS móviles y fijos en tareas de limpieza y desinfección. Doble tubo pulverizador con boquilla de espuma y conmutación a chorro de alta presión para el lavado final, etc., inyector de detergente de alta presión con válvula de dosificación de gran precisión del 0-5 %. Los kits de boquillas para diferentes clases de equipos (véanse los kits de boquillas) deben pedirse por separado.	<input type="checkbox"/>
Sistema de espuma Easy Foam				
Sistema para la aplicación de espuma Easy Foam con inyector de detergente	81	2.112-010.0	Sistema para la aplicación de espuma con alta presión para aparatos HD / HDS móviles y fijos en tareas de limpieza y desinfección. Boquilla de espuma para conectar al tubo pulverizador de alta presión e inyector de detergente de alta presión con válvula dosificadora de gran precisión del 0-5 %. Los kits de boquillas para diferentes clases de equipos (véanse los kits de boquillas) deben pedirse por separado.	<input type="checkbox"/>
Set de boquillas para los sistemas Inno / Easy Foam				
Kit de boquillas 060 para Inno/Easy Set 600-700 l/h	82	2.111-018.0	Se adapta óptimamente a las diferentes potencias de los equipos, para un trabajo económico y rentable.	<input type="checkbox"/>
Kit montaje boquilla de espuma				
Kit de montaje para la boquilla de espuma	83	2.112-013.0	Para la aplicación dosificada de espumantes en el sector sanitario y alimentario o donde se requieran efectos de larga duración: montaje en el tubo pulverizador en lugar de la boquilla de alta presión	<input type="checkbox"/>
MEZCLA E INYECTORES				
Inyector de detergente				
Inyector de detergente para alta y baja presión (sin boquillas)	84	4.637-032.0	Dosificación de detergentes. En alta y baja presión, separado del equipo. Dosificación máx. del 15 %	<input type="checkbox"/>

Accesorio opcional.

ACCESORIOS PARA HD 6/13 C 1.520-956.0



		Ref. de pedido	Descripción	
MEZCLA E INYECTORES				
Inyector de detergente				
Inyector de detergente para alta presión (sin boquilla)	85	4.637-033.0	Dosificación de detergente a alta presión del 3-5 %	<input type="checkbox"/>
Set de boquillas específico para la ref. 4.637-033.0				
Kit de boquillas HD 500-700 l/h	86	4.769-005.0	Para HD 500-700 l/h. Consta de acoplamiento de boquilla, boquilla de alto rendimiento de alta presión y acoplamiento de rosca	<input type="checkbox"/>
Acoplamiento de boquilla para la ref. 4.637-032.0				
Acoplamiento de boquilla hasta 1100 l/h, alta presión	87	4.769-003.0	Acoplamiento de boquilla para inyector de detergente 3.637-001 para proyectar el detergente al funcionar con alta presión. Para equipos con máx. 1100 l/h de caudal.	<input type="checkbox"/>
Acoplamiento de boquilla hasta 1100 l/h, baja presión	88	4.769-001.0	Baja presión para aparatos hasta 1.100 l/h	<input type="checkbox"/>
ACOPLAMIENTO RÁPIDO				
Conector de acción rápida	89	2.115-000.0	Para cambiar rápidamente entre diferentes lanzas pulverizadoras / accesorios. Se ajusta perfectamente a los sistemas de pulverizado de Kärcher, adecuado para la conexión de pistola y lanza pulverizadora. Con rosca interior M 22 x 1,5.	<input type="checkbox"/>
Acoplamiento macho	90	2.115-001.0	Acoplamiento macho de acero inoxidable templado para conector de acción rápida 2.115-000. Con rosca exterior M 22 x 1,5.	<input type="checkbox"/>
LIMPIEZA DE BIDONES Y DEPÓSITOS				
Juego de montaje aspirador de fango	91	2.641-798.0	Para la conexión a la manguera de alta presión de las limpiadoras de alta presión de Kärcher: potente aspirador de lodo para la conversión de limpiadoras de alta presión en bombas de suciedad.	<input type="checkbox"/>
OTROS ACCESORIOS PARA ALTA PRESIÓN				
Limitador de la intensidad de la corriente de conexión	92	2.637-495.0	Para reducir la intensidad de corriente de conexión	<input type="checkbox"/>
Pistola pulverizadora	93	2.869-067.0	Tiempos de ajuste cortos, fácil transporte, desconexión inmediata: la pistola pulverizadora es el método de limpieza más económico para las superficies de tamaño pequeño o medio de cualquier tipo. La presión y el caudal de agua son regulables.	<input type="checkbox"/>
ACOPLAMIENTOS				
Acoplamiento giratorio				
Acoplamiento giratorio	94	4.111-021.0	Evita eficazmente las torsiones de las mangueras de alta presión. Conexión Easy!Lock, con protector del asa	<input type="checkbox"/>
Conector				
Conexión con rosca para la limpiadora de superficies y el regulador Servo Control	95	4.111-022.0	Para fijar boquillas de alta presión y accesorios directamente a la pistola de alta presión (con atornilladura de boquillas) 1 x M 22 x 1,5 / 1 x M 18 x 1,5.	<input type="checkbox"/>
Distribuidor en Y	96	4.111-024.0	Ofrece la posibilidad de conectar dos sistemas de pulverización al equipo. Montaje en la salida de alta presión.	<input type="checkbox"/>
Dispositivo de inyección corta	97	4.111-038.0	Para fijar boquillas de alta presión y accesorios directamente a la pistola de alta presión de aire (con atornilladura de boquillas). Incompatible con boquillas triples.	<input type="checkbox"/>
Adapter EASY!Lock				
Adaptador 1 M22AG-TR22AG	98	4.111-029.0	Adaptador 1 para conexión de la manguera antigua con la manguera nueva	<input type="checkbox"/>

Accesorio opcional.

ACCESORIOS PARA HD 6/13 C 1.520-956.0



		Ref. de pedido	Descripción	
ACOPLAMIENTOS				
Adapter EASY!Lock				
Adaptador 2 M22IG-TR22AG	99	4.111-030.0	Adaptador 2 para conexión del dispositivo antiguo y la pistola antigua con la manguera nueva	<input type="checkbox"/>
Adaptador 3 M22IG-TR22AG	100	4.111-031.0	Adaptador 3 para conexión de la pistola antigua con el tubo pulverizador nuevo y el servorregulador nuevo	<input type="checkbox"/>
Adaptador 4 TR22IG-D11	101	4.111-032.0	Adaptador 4 para conexión de la pistola nueva con la manguera antigua Swivel	<input type="checkbox"/>
Adaptador 5 TR22IG-M22AG	102	4.111-033.0	Adaptador 5 para conexión de la pistola nueva con el tubo pulverizador antiguo y el servorregulador nuevo con el tubo pulverizador antiguo	<input type="checkbox"/>
Adaptador 6 TR22IG-M22AG	103	4.111-034.0	Adaptador 6 para conexión del dispositivo nuevo con la manguera antigua, y esta con la pistola nueva	<input type="checkbox"/>
Adaptador 7 M18IG-TR20AG	104	4.111-035.0	Adaptador 7 para conexión del tubo pulverizador antiguo con la boquilla nueva	<input type="checkbox"/>
Adaptador 8 TR20IG-M18AG	105	4.111-036.0	Adaptador 8 para conexión del tubo pulverizador nuevo con la boquilla antigua	<input type="checkbox"/>
Adaptador prolongación de manguera 9 TR	106	4.111-037.0	Adaptador 9 para conexión de la manguera nueva con la manguera nueva	<input type="checkbox"/>
Adaptador 12 acoplamiento giratorio EASY!Lock 22 IG - M22 x 1,8 AG	107	4.111-046.0	Adaptador regulable para la unión de mangueras de alta presión con conexión M 22x1,5 con la pistola de alta presión EASY!Force	<input type="checkbox"/>
TAMBOR PORTAMANGUERA				
Enrollador de mangueras de enrollado automático para montaje en pared				
Enrollador de mangueras automático de plástico incl. manguera de alta presión, 15 m	108	2.639-257.0	Enrollador de mangueras automático con muelle, listo para el empleo, para montaje en pared. Simplifica el manejo de la manguera de alta presión, reduce los tiempos de ajuste y aumenta la seguridad en el trabajo.	<input type="checkbox"/>
Enrollador de mangueras automático, recubrimiento en polvo de acero/plástico, 20 m	109	6.392-074.0	Enrollador de mangueras automático para manguera de alta presión de 20 m. La consola está fabricada con un recubrimiento en polvo de acero y el tambor, en plástico.	<input type="checkbox"/>
Enrollador de mangueras automático de acero inoxidable/plástico, 20 m	110	6.392-083.0	Enrollador de mangueras automático para manguera de alta presión de 20 m. La consola está fabricada en acero inoxidable y el tambor, en plástico.	<input type="checkbox"/>
Enrollador de mangueras, pintado, 20 m	111	6.392-106.0	Enrollador de mangueras, automático, 20 m, consola de acero pintado, tambor de plástico	<input type="checkbox"/>
Enrollador de mangueras automático, pintado en gris basalto, 20 m	112	6.392-105.0	Los enrolladores de mangueras de enrollado automático ofrecen la máxima seguridad y comodidad en el enrollado y desenrollado de las mangueras de alta presión. Por ejemplo, la ref. de pedido 6.110-011.0 (DN 8, 20 m, 315 bares) o la ref. de pedido 6.110-028.0 (DN 8, 20 m, 400 bares, Longlife).	<input type="checkbox"/>

Accesorio opcional.

ACCESORIOS PARA HD 6/13 C 1.520-956.0



	Ref. de pedido	Descripción		
TAMBOR PORTAMANGUERA				
Enrollador de mangueras de enrollado automático para montaje en pared				
Enrollador de mangueras, automático, acero inoxidable, incluye portador giratorio, 20 m	113	6.392-076.0	Enrollador de mangueras automático con portador giratorio (acero inoxidable)	<input type="checkbox"/>
Enrollador de mangueras automático, acero inoxidable, 40 m	114	6.392-442.0	Los enrolladores de mangueras de enrollado automático ofrecen la máxima seguridad y comodidad en el enrollado y desenrollado de las mangueras de alta presión. Manguera de alta presión adecuada, por ejemplo ref. de pedido 6.110-076.0 (DN 8, 40 m, 400 bares, 1x conexión AVS para enrollador de mangueras).	<input type="checkbox"/>
Portador giratorio, revestimiento de polvo	115	2.639-931.0	Portador giratorio para fijar el enrollador de mangueras automático a la pared. Para obtener un radio de acción máximo y flexibilidad con la manguera de alta presión. Giratorio 120°. De acero galvanizado.	<input type="checkbox"/>
Portador giratorio, acero inoxidable	116	2.641-867.0	Soporte mural oscilante para enrollador de mangueras acero inoxidable	<input type="checkbox"/>
LIMPIEZA DE FACHADAS Y PLACAS SOLARES				
Cepillos				
Accionamiento, cepillo cilíndrico 500	117	4.762-584.0	Accionamiento propulsado por agua para cepillos cilíndricos giratorios. Para la limpieza de fachadas o paneles solares con nuestras limpiadoras de alta presión profesionales. Montaje en lanza pulverizadora o en lanza telescópica.	<input type="checkbox"/>
Protección contra salpicaduras, cepillo cilíndrico 500	118	4.762-621.0	Protección contra salpicaduras con unión de velcro para cepillo cilíndrico rotativo. Gracias a la lámina transparente, total visibilidad sobre el cepillo y, al mismo tiempo, protección frente a salpicaduras.	<input type="checkbox"/>
Cepillo cilíndrico 500 suave	119	4.762-623.0	Accesorio de cepillo suave para el empleo con el accionamiento propulsado por agua (4.762-584.0). Ideal para la limpieza de cristal y placas solares. Sencillo sistema de sustitución rápida y acople seguro en el accionamiento.	<input type="checkbox"/>
Cepillo cilíndrico 500 medio	120	4.762-624.0	Accesorio de cepillo semiduro para el empleo con el accionamiento propulsado por agua (4.762-584.0). Adecuado para fachadas delicadas, láminas y tejidos. Sistema de sustitución rápida sencillo y seguro.	<input type="checkbox"/>
Cepillo cilíndrico 500 duro	121	4.762-625.0	Accesorio de cepillo duro para el empleo con el accionamiento propulsado por agua (4.762-584.0). Adecuado para fachadas rugosas y terrazas de piedra y madera. Sistema de sustitución rápida seguro y sencillo.	<input type="checkbox"/>
Cepillo duro	122	6.960-133.0	Cepillo con cerdas duras para la limpieza de fachadas industriales, recubrimientos del suelo y para la eliminación de suciedad gruesa. Montaje sencillo en lanzas telescópicas o lanzas de alta presión de Kärcher.	<input type="checkbox"/>
Cepillo medio	123	6.960-134.0	Limpia fachadas, persianas y materiales textiles de forma óptima: el cepillo de cerdas semiduras para una colocación rápida y sencilla en lanzas telescópicas o lanzas de alta presión de Kärcher.	<input type="checkbox"/>
Cepillo suave	124	6.960-135.0	Para un montaje sencillo en lanzas telescópicas o lanzas de alta presión de Kärcher: cepillo con cerdas suaves para una limpieza en profundidad de superficies sensibles como cristal o instalaciones solares.	<input type="checkbox"/>
Lanzas telescópicas				
Adaptador de baja presión TL	125	4.580-097.0	Adaptador de baja presión TL compuesto por una válvula de bola para el montaje sin herramientas en lanzas telescópicas. Especialmente adecuado para el uso en cepillo rotativos de alta presión.	<input type="checkbox"/>
Lanza telescópica TL 7 F	126	4.762-609.0	Lanza telescópica TL 7 F de fibra de vidrio ligera y resistente con hasta 7 m de alcance. Con prácticos acoplamientos rápidos para extender y recoger fácilmente.	<input type="checkbox"/>

Accesorio opcional.

ACCESORIOS PARA HD 6/13 C 1.520-956.0

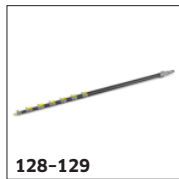
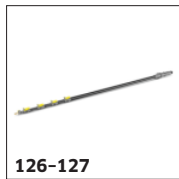

		Ref. de pedido	Descripción	
LIMPIEZA DE FACHADAS Y PLACAS SOLARES				
Lanzas telescópicas				
Lanza telescópica TL 7 H	127	4.762-610.0	Lanza telescópica híbrida multifuncional TL 7 H de mezcla resistente y ligera de fibra de vidrio y carbono. Fácilmente extensible gracias a los acoplamientos rápidos. Alcance hasta 7 m.	<input type="checkbox"/>
Lanza telescópica TL 10 H	128	4.762-611.0	Hasta 10 m de alcance: lanza telescópica híbrida TL 10 H. Compuesta por una mezcla de fibra de vidrio y carbono; uso multifunción. Extensión y recogida sencillas gracias a los acoplamientos rápidos.	<input type="checkbox"/>
Lanza telescópica TL 10 C	129	4.762-612.0	Lanza telescópica de fibra de carbono TL 10 C. Con hasta 10 m de alcance y prácticos acoplamientos rápidos. Multifuncional, para la limpieza de fachadas, ventanas o paneles solares.	<input type="checkbox"/>
Lanza telescópica TL 14 C	130	4.762-613.0	Resistencia máxima con peso mínimo: lanza telescópica TL 14 C de fibra de carbono. Gran alcance de 14 m, uso multifuncional y facilidad de manejo gracias a los acoplamientos rápidos.	<input type="checkbox"/>
Adaptador de alta presión TL	131	4.775-154.0	Adaptador de alta presión TL: pistola de alta presión de alojamiento flexible para la limpieza a alta presión con lanzas telescópicas. Ergonómico, fácil de montar, para usuarios zurdos y diestros.	<input type="checkbox"/>
DISPOSITIVO DE PROYECCIÓN DE CHORRO DE ABRASIVO EN HÚMEDO				
Dispositivo de proyección de chorro de abrasivo en húmedo (sin boquilla)				
Accesorio de chorreado con regulación de caudal (sin boquillas)	132	4.115-000.0	Adición de detergente para la pulverización al chorro de alta presión. Para eliminar capas de pintura y óxido y para decapar. Montaje en el tubo pulverizador en lugar de la boquilla de alta presión. Con regulación de caudal	<input type="checkbox"/>
Accesorio de chorreado sin regulación de caudal (sin boquillas)	133	4.115-006.0	La eliminación de la pintura, óxido e incrustaciones es fácil: gracias al accesorio de chorreado en húmedo de Kärcher con control de caudal para agregar abrasivo de chorreado al chorro de alta presión. El accesorio de chorreado en húmedo se ajusta a la lanza. Sin regulación de caudal.	<input type="checkbox"/>
Kits de boquillas para instalación de chorreado				
Kit de boquillas para instalación de chorreado 040	134	2.112-019.0	Kit de boquillas específico con boquilla pulverizadora y acoplamiento de boquilla. Para la potencia óptima de la instalación de rociado de Kärcher. Solamente en conjunción con la instalación de rociado 4.115-000.0 4.115-006.0.	<input type="checkbox"/>
Boquilla de carburo de boro				
Boquilla de carburo de boro para equipos de hasta 1000 l/h	135	6.415-084.0	Adicionalmente para paquetes de boquillas. Boquilla de pulverizado muy resistente al desgaste con revestimiento de carburo de boro para uso continuo.	<input type="checkbox"/>
LIMPIEZA DE BIDONES Y DEPÓSITOS				
Limpieza de barriles y depósitos				
Limpiador de barricas BC 14/12 C	136	2.112-020.0	El limpiador de barricas BC 14/12 es un sistema de pulverizado para la limpieza interior de depósitos y barriles, especialmente barriles de madera de roble con capacidades entre 225 y 600 litros.	<input type="checkbox"/>
CONEXIÓN DE AGUA				
Acoplamiento Geka				
Acoplamiento Geka con boquilla portatubo, R 1/2"	137	6.388-461.0	con boquilla portatubo	<input type="checkbox"/>
Acoplamiento Geka con boquilla portatubo, R 3/4"	138	6.388-455.0		<input type="checkbox"/>
Acoplamiento Geka con boquilla portatubo, R 1"	139	6.388-465.0		<input type="checkbox"/>
Acoplamiento Geka con rosca interior, R 3/4"	140	6.388-473.0	con rosca interior	<input type="checkbox"/>

Accesorio opcional.

ACCESORIOS PARA HD 6/13 C 1.520-956.0



		Ref. de pedido	Descripción	
CONEXIÓN DE AGUA				
Filtro de aspiración				
Filtro de aspiración de agua	141	6.414-956.0	Para aspirar agua de estanques, recipientes o similares; carcasa de filtro de poliamida, tamiz de acero inoxidable, ancho de malla de 800 µm, acoplamiento de 3/4 in y 1 in, sin válvula de retención	<input type="checkbox"/>
Filtro de aspiración con válvula de retención	142	4.730-012.0	Filtro de aspiración de latón para la aspiración de estanques, depósitos, etc. Con válvula de retención.	<input type="checkbox"/>
Filtro fino para agua				
Filtro fino para agua universal, 25 µm	143	2.637-020.0	Filtro fino de agua, ancho de malla de 25 µm, temperatura máx. 50 °C. Protege al equipo de las pequeñas partículas de suciedad del agua. Cantidades de agua de hasta 1200 l/h. Conexión 3/4", con adaptador 1".	<input type="checkbox"/>
Filtro fino para agua con adaptador	144	4.730-102.0	Filtro fino de agua, ancho de malla de 125 µm, temperatura máx. de 50 °C. Protege el equipo contra partículas de suciedad en el agua. Caudal de agua hasta 1200 l/h. Acoplamiento de 3/4 in, con adaptador de 1 in.	<input type="checkbox"/>
Manguera suministro de agua				
Manguera de alimentación de agua	145	4.440-038.0	AN 13 R 1 in / R 3/4 in, hasta 30 °C	<input type="checkbox"/>
	146	4.440-207.0	AN 19 R1 in / R 3/4 in, hasta 85 °C, para servicio de aspiración con conductor de cobre para poner a tierra el equipo	<input type="checkbox"/>
Bloqueo antirretorno				
Bloqueo antirretorno	147	2.641-374.0	Para que, en caso de baja presión en el conducto de agua, no penetre detergente en el circuito de agua potable.- resistente al agua caliente hasta 80 °C- certificado según CEI 60335-2-79- protección integrada contra fugas	<input type="checkbox"/>
CEPILLOS DE LAVADO				
Cepillo de lavado acoplable				
Cepillo de lavado acoplable	148	4.762-497.0	El cepillo de lavado se acopla directamente a las nuevas boquillas triples y dobles del equipo mediante un elemento de fijación.	<input type="checkbox"/>
Cepillo de lavado insertable	149	4.113-001.0	Para su uso universal en la limpieza de superficies. Fijación directa a la lanza pulverizadora mediante un elemento de fijación. Acoplamiento M 18 × 1,5	<input type="checkbox"/>
Cepillo de lavado giratorio				
Cepillo de lavado giratorio para equipos < 800 l/h, cerdas de nailon	150	4.113-004.0	Los cepillos de lavado giratorios eliminan de forma cuidadosa el polvo fino y la suciedad acumulada de todas las superficies. Resistente a temperaturas de hasta 60 °C. (M 18 × 1,5 acoplamiento de cepillos intercambiable).	<input type="checkbox"/>
Cepillo de lavado giratorio para equipos < 800 l/h, cerdas de pelo natural	151	4.113-003.0	Accionado por el chorro de agua. Para la eliminación cuidadosa de las capas de polvo fino y suciedad acumuladas sobre todo tipo de superficies. Resistente a temperaturas de hasta 60 °C. M 18 × 1,5 (acoplamiento de cepillos intercambiable).	<input type="checkbox"/>

Accesorio opcional.



HOJA DE DATOS DEL PRODUCTO

Sika® Igasol® Cubierta

IMPERMEABILIZANTE ASFÁLTICO PARA CUBIERTAS Y TERRAZAS DE EXCELENTE DURABILIDAD

DESCRIPCION DEL PRODUCTO

El **Sika® Igasol® Cubierta** es una emulsión aniónica con base en asfalto refinado, mejorado con llenantes especiales. Forma con el producto **SikaFelt** (tela de fibra de poliéster, refuerzo), el Sistema Igasol, para impermeabilizar.

USOS

Para la impermeabilización de cubiertas, terrazas y cualquier otro tipo de placas de concreto.

CARACTERISTICAS / VENTAJAS

- Fácil aplicación en espesores pequeños o grandes, por su consistencia.
- Excelente adherencia a superficies secas o húmedas, tratadas previamente con **Sika® Igasol® Cubierta** diluido en agua, como imprimante.
- Viene listo para usar, no necesita calentarse.
- No es tóxico.
- Aplicable sin precauciones especiales, por ser inoloro y libre de solventes.
- Resistente a la intemperie (sistema con acabado de **Alumol**, **Sika Acril Techo** o **Sikafill Power**), no se desprende con el tiempo.

INFORMACION DEL PRODUCTO

Empaques	Tarro: 3.5 kg Plástico: 20 kg Tambor: 200 kg
Color	Café oscuro
Vida en el recipiente	Un (1) año desde la fecha de su producción.
Condiciones de Almacenamiento	Almacene el producto en su envase original, bien cerrado en lugar fresco (mayor a 5°C) y bajo techo. Transportar con las precauciones normales para productos químicos.
Densidad	1,04 kg/l ± 0.02 kg/l
Temperatura Ambiente	5°C a 40°C
Tiempo de secado	2 horas aprox. a 20°C

INSTRUCCIONES DE APLICACION

Consumo:

Sika® Igasol® Cubierta:	(como imprimante) diluído en agua 1:3 Aprox. 50 gr/m ²
Sika® Igasol® Cubierta:	Aprox. 800 gr / m ² por capa.
SikaFelt:	Rollo de 1.20m x 40m, cubre 44 m ²
Sika® Igasol® Cubierta:	Aprox. 800 gr / m ² por capa.
SikaFelt:	Rollo de 1.20m x 40m, cubre 44 m ²
Sika® Igasol® Cubierta:	Aprox. 800 gr / m ² por capa.
Alumol:	Aprox. 110 gr / m ² .

PREPARACION DEL SUSTRATO

La base debe tener una pendiente adecuada con suficientes bajantes y sin depresiones, para evitar empozamientos de agua. La superficie debe estar sana y limpia, libre de polvo, grasas u otros materiales extraños

MEZCLADO

El **Sika® Igasol® Cubierta** viene listo para su uso. Homogeneizar el producto antes de la aplicación.

APLICACIÓN

- Extienda una capa pura de **Sika® Igasol® Cubierta**, diluida 1:3 (Emulsión: Agua), con cepillo, brocha o escoba blanda, deje secar.
- Aplique una capa de **Sika® Igasol® Cubierta** y extienda el **Sikafelt**, tela de fibra de poliéster, teniendo cuidado de no dejar bolsas de aire y garantizando que ésta quede completamente adherida, deje secar.
- Luego aplique una capa pura de **Sika® Igasol® Cubierta** y extienda **SikaFelt**, deje secar.
- Aplique una capa pura de **Sika® Igasol® Cubierta**.
- Proteja la impermeabilización de los rayos solares con una capa de **Alumol** a las 48 horas de aplicada la última capa de **Sika® Igasol® Cubierta**.
- Si la impermeabilización se somete a tráfico peatonal, protéjala con un mortero de mínimo 3 cm de espesor o con prefabricados, aislando previamente la impermeabilización con polietileno o geotextil.

LIMPIEZA DE HERRAMIENTAS

Limpia manos y herramientas con agua y jabón cuando previamente el producto todavía esté fresco. La emulsión seca y el Alumol se limpian con solvente convencional.

LIMITACIONES

- Mantener el empaque tapado.
- No mezclar con otras emulsiones bituminosas.
- Proteger de la lluvia durante mínimo 6 horas (a 20°C).
- Hacer mantenimiento anual con una capa de Alumol.
- No es inflamable pero es combustible a temperaturas altas.
- La edad mínima del concreto de la base debe ser de 3 semanas.
- Puesta en servicio 48 horas después de haber aplicado el **Alumol**.

NOTAS

Los usuarios deben referirse siempre a la versión local más reciente de la Hoja Técnica del Producto cuya copia será suministrada al ser solicitada.

RESTRICCIONES LOCALES

Este producto puede variar en su funcionamiento o aplicación como resultado de regulaciones locales específicas. Por favor, consulte la hoja técnica del país para la descripción exacta de los modos de aplicación y uso.

ECOLOGIA, SALUD Y SEGURIDAD

Manténgase fuera del alcance de los niños. Usar guantes de caucho y gafas de protección para su manipulación. Consultar Hoja de Seguridad del producto.

NOTAS LEGALES

La información, y en particular las recomendaciones relacionadas con la aplicación y uso final de los productos Sika, se proporcionan de buena fe, con base en el conocimiento y la experiencia actuales de Sika sobre los productos que han sido apropiadamente almacenados, manipulados y aplicados bajo condiciones normales de acuerdo con las recomendaciones de Sika. En la práctica, las diferencias en los materiales, sustratos y condiciones actuales de las obras son tales, que ninguna garantía con respecto a la comercialidad o aptitud para un propósito particular, ni responsabilidad proveniente de cualquier tipo de relación legal pueden ser inferidos ya sea de esta información o de cualquier recomendación escrita o de cualquier otra asesoría ofrecida. El usuario del producto debe probar la idoneidad del mismo para la aplicación y propósitos deseados. Sika se reserva el derecho de cambiar las propiedades de los productos. Los derechos de propiedad de terceras partes deben ser respetados. Todas las órdenes de compra son aceptadas con sujeción a nuestros términos de venta y despacho publicadas en la página web: col.sika.com.

Sika Colombia S.A.S

Vereda Canavita, Km 20.5 Autopista Norte

Tocancipá Cundinamarca Colombia

phone: +57 1 878 6333

e-mail: sika_colombia@co.sika.com

web: col.sika.com



Responsabilidad Integral



ISO 9001
Icontec

Código: CO-SC 033-1



ISO 14001
Icontec

Código: CO-SA 006-1

Hoja de Datos del Producto

Sika® Igasol® Cubierta

Noviembre 2017, Versión 01.01

02091580200000007

SikalgasolCubierta-es-CO-(11-2017)-1-1.pdf



FICHA TÉCNICA DE PRODUCTO ELIT

REF.: Interruptores y Pulsadores



1. CARACTERÍSTICAS CONSTRUCTIVAS

Materiales utilizados en la fabricación

- Tecla, Placa y Soporte: termoplástico
- Terminales y medios de conducción: Aleación de cobre
- Resortes: Acero
- Tornillos: Acero
- Marcación indeleble del fabricante, tensión y corriente

2. CARACTERÍSTICAS TÉCNICAS

- Tensión Nominal: 250 VAC
- Corriente Nominal: 10 AX (incluso para lámparas fluorescentes)
- Capacidad de cierre de apertura: 12,5 A (275 V; FP 0,30; 100 ciclos)
- Operación normal: (10 A; 250 V; FP 0.6; 20000 ciclos y 10 ciclos de accionamiento lento)
- Elevación de temperatura: máximo 45 °C (20 A; 1 h)
- Operación con simulación de lámparas fluorescentes: 5550 ciclos (250 V, cargas RLC)
- Continuidad eléctrica: Se cambia la condición del contacto (cerrado/abierto) con cada conmutación del botón.
- Protección contra choque eléctrico: Sin contacto del dedo de prueba con las partes energizadas, (40/50 V; 33-37 °C; 75 N; 1min);
- Distancia de aislamiento: Entre partes energizadas (contacto abierto): >3,0 mm;
- Distancia de separación al aire: Entre partes energizadas (contacto abierto): >4,0 mm;
- Resistencia al calor: 98 -102 °C(1 h);

- Resistencia a la deformación $\varnothing 2,0\text{ mm}$ (esfera $\varnothing 5,0\text{mm}</math>; 20 N;1h;123-137 °C);$
- Resistencia del material aislante al calor anormal o al fuego:
- En partes aislantes que no sostienen elementos energizados: Hilo incandescente (650°C; 30s);
- Entre partes aislantes que sostienen elementos energizados: Hilo incandescente (850°C; 30s);
- Resistencia al envejecimiento: 168 h a 68-72°C seguido por 96h a 45-55% HR y finalmente presión de 5 N en la superficie de la pieza
- Resistencia a la humedad: 91-95% HR (48h;20-30oC) seguido por 500 VDC , 1 min
- Protección contra la corrosión: Baño en solución de tetracloruro de carbono (10min;15-25 °C) seguido por baño en solución de cloruro de amonio en agua (10 min;15-25 °C)
- Protección contra la corrosión: Baño en solución de tetracloruro de carbono (10 min; 20-30 °C);

3. NORMAS APLICABLES

- NTC-1337 (Colombia)
- IEC-60669-1 (internacional)

4. REFERENCIAS

REFERENCIA	DESCRIPCIÓN
684010	Interruptor sencillo
684012	Interruptor doble
684013	Interruptor triple
684020	Interruptor conmutable sencillo
684022	Interruptor conmutable sencillo
684023	Interruptor conmutable sencillo
686534	Toma sencilla 2P+T + Interruptor Sencillo

FICHA TÉCNICA DE PRODUCTO ELIT

REF.: Tomacorrientes



1. CARACTERÍSTICAS CONSTRUCTIVAS

Materiales utilizados en la fabricación

- Tapa, placa y soporte: termoplástico
- Terminales y medios de conducción: aleación de cobre
- Tornillos: Acero
- Marcación indeleble del fabricante, tensión y corriente

2. CARACTERÍSTICAS TÉCNICAS

- Configuración: NEMA 5-15 R
- Corriente Nominal: 15 A
- Tensión Nominal: 127 VAC
- Fuerza necesaria para extraer la clavija: 10 ciclos de inserción y extracción con galga patrón de 2 N sin que al final se suelte la galga.
- Capacidad de interrupción: 18,75 A (1,1 Vn ; FP 0,6; 50 ciclos)
- Operación normal: 15 A (127V; FP 0.8; 5000 ciclos)
- Elevación de temperatura: máximo 45 °C (1,5 In; 1h)
- Protección contra choque eléctrico: Sin contacto del dedo de prueba con las partes energizadas, (40/50 V; 33-37 °C; 75 N; 1 min.)
- Distancias de aislamiento: Entre partes energizadas (contacto abierto): >3,0mm;
- Distancia de separación al aire: Entre partes energizadas: >3,0 mm;
- Resistencia al calor: 98-102 °C(1h);

- Resistencia a la deformación $\varnothing 2,0\text{mm}$ (esfera $\varnothing 5,0\text{ mm}</math>; 20 N;1 h;123-137 °C);$
- Resistencia del material aislante al calor anormal o al fuego:
En partes aislantes que no sostienen elementos energizados: Hilo incandescente (650 °C; 30 s);
Entre partes aislantes que sostienen elementos energizados: Hilo incandescente (850 °C; 30 s);
- Resistencia al envejecimiento: 168 h a 68-72 °C seguido por 96 h a 45-55% HR y finalmente presión de 5 N en la superficie de la pieza.
- Resistencia a la humedad: 91-95% HR (48 h; 20-30 °C) seguido por 1250 V (Para Vn= 127V) ó 2000 V (Para Vn=250 V), 1 min.
- Protección contra la corrosión: Baño en solución de tetracloruro de carbono (10 min.;15-25 °C) seguido por baño en solución de cloruro de amonio en agua (10 min;15-25 °C)

3. NORMAS APLICABLES

- NTC-1650 (Colombia)
- IEC-60884-1 (internacional)

4. REFERENCIAS

REFERENCIA	DESCRIPCIÓN
684033	Tomacorriente doble 2P+T
684035	Toma doble 2P+T y protección de falla a tierra (GFCI) 15 A, 127 V
684034	Toma sencilla 2P+T + interruptor sencillo
684032	Toma doble con protección aumentada TR
684038	Tomacorriente doble 2P+T Tierra Aislada (TA)

FICHA TÉCNICA DE PRODUCTO ELIT

REF.: Tomacorriente GFCI

Tomacorriente dúplex 2P+T con protección de falla a tierra (GFCI)



1. CARACTERÍSTICAS CONSTRUCTIVAS

Materiales utilizados en la fabricación

- Tapa, placa y soporte: termoplástico
- Terminales y medios de conducción: aleación de cobre
- Tornillos: Acero
- Marcación indeleble del fabricante, tensión y corriente

2. CARACTERÍSTICAS TÉCNICAS

- Configuración: NEMA 5-20 R
- Corriente Nominal: 20 A - 60 Hz
- Tensión Nominal: 127 VAC

2.1 CUMPLIMIENTO DE REQUISITOS UL 498:

- Índice comparativo de tracking: El material empleado para soportar partes energizadas es de clase no menor a 3 según la Norma para Materiales Poliméricos UL 746A
- Hilo incandescente: No propagación de la llama durante 30s de aplicación de la prueba según Norma de Materiales Poliméricos UL 746A
- Resistencia a la ignición por arco de alta corriente: 60 o 15 Arcos a 30 o 40 separaciones/min con electrodo de 1.2 mm con I_n y V_n o 30 A y 240V ac.
- Ensayo de rigidez dieléctrica: Someter toma con clavija a 4h (75+/-1°C /HR 92+/-3%), 16h (75+/-1°C /HR 40+/-3%) y 4h (30+/-1°C /HR 60+/-3%). Luego 1

min a 50-60 Hz con fuente de 500 VA someter partes energizadas a 2000 V

- Alivio de tensiones en el molde: 7h a 70 °C más un ensayo de rigidez dieléctrica (repetido)
- Medida de resistencia a la absorción: 105 +/-5 °C por 1 hora y pesar (W1) luego sumergir en agua 23 +/-1 °C por 24 horas y pesar (W2) debe ser menor a 6%
- Envejecimiento acelerado: Medir dureza (H1), someter 70 h (o 96 h) a 100 °C, luego a T_a por 4 h (o 1 h) y medir dureza (H2).
- Resistencia al aislamiento: < 100 megohmios
- Aseguramiento de conductores: con conductores > No.18 AWG aplicar una fuerza de tracción de 89 N en varias direcciones.
- Ensayo de contacto de tierra: 1 min. con pin de 152 mm inserto y masa de 1.27 kg en un extremo midiendo la continuidad en varias posiciones. Verificar retención con un pin de 57 y 113 gr por 1 min.
- Temperatura en el contacto a tierra: < 30 °C comenzando a 125% I_n y luego de 1h a 110% I_n hasta lograr equilibrio térmico.
- Ensayo de resistencia: < 0.01 ohm. Medida en el contacto de tierra con clavija normalizada y corriente igual a 22 A y fuente < 12 V
- Ensayo de corriente de falla: 1000 A a través de un circuito cableado con un cortocircuito de 20 A y en serie la muestra con fase y tierra unidas por una clavija.
- Ensayo de esfuerzos en terminales: 4 veces apriete y desapriete con torque de 1.6 Nm y tracción de 89N por 1 min.
- Alivio de tensiones en el molde (2): 7h a 70 °C medir deformación < 0.79 mm

FICHA TÉCNICA DE PRODUCTO ELIT

REF.: Tomacorriente GFCI

Tomacorriente dúplex 2P+T con protección de falla a tierra (GFCI)



2.2 CUMPLIMIENTO DE REQUISITOS: UL 943

- Ensayo de corrientes de fuga: debe ser < 0.5 mA.
- Ensayo de sobretensión: 10 aplicaciones aleatorias o 3 controladas de impulsos de 6 KV y 3 KV de 60 seg.
- Ensayo de falla a tierra en alta resistencia: interrumpir una carga de 6 a 264 mA en un tiempo $T=(20/I)1.43$ para interruptores clase A.
- Ensayo de resistencia al disparo falso: a 4mA (o 3.5 mA si -5 °C o > 40 °C) o menos no debe haber más de 3 disparos en 10 operaciones en condiciones más adversas o 1 disparo en 100 operaciones en condiciones normales.
- Resistencia al ruido eléctrico en el ambiente: disparo < 30 seg al ajustar 0.5 Vrms $\pm 5\%$. RF debe estar entre 10 y 450 MHz.
- Ensayo de regulación: $> 2\%$ de diferencia entre el Voltaje nominal con y sin carga en el contacto de tierra.
- Ensayo de temperatura nominal: según tabla 28.1 UL 943 a $^{\circ}Ta$ de 25 °C
- Rigidez dieléctrica: 1 min a 1500, 2500 y 4000 V
- Ensayo de sobrecarga y arranque de motores: 25 ciclos de 6 c/min con 1 seg en ON aplicar 6In y Factor de potencia 0.45 y 0.50.
- Ensayo de baja resistencia en falla a tierra: 25 disparos automáticos con 6 In en intervalos de > 10 seg.
- Ensayo de ciclaje: 3000 ciclos con FP de 0.75 a 0.80 y 6c/min. con 1 seg. en ON. Luego 3000 ciclos con disparo automático y 25 operaciones finales sin carga.

- Ensayo en operación anormal: En corto circuito o circuito abierto no debe haber fuego en la estopa.
- Ensayo de resistencia de falla a tierra extra baja: 2000 A con FP 0.9 a 1.0 aplicar voltaje de circuito abierto de 100 a 105% Vn.
- Ensayo de cortocircuito: En corto circuito no debe haber fuego en la estopa sin tener la protección del contacto de tierra y con las fases unidas.
- Ensayo de goteo con ácido crómico: Medir el espesor de recubrimientos en segundos aplicando 100 ± 5 gotas/min. en 21 a 32°C desde 17 a 20mm con la muestra a 45° desde la horizontal hasta eliminar el recubrimiento.
- Ensayo de polvo: someter la muestra en 0.09 m3 aplicar 0.06 Kg de polvo de cemento a HR 20 a 50% circulando por 15 min. a 0.25 m/s.

3. REFERENCIA

REFERENCIA	DESCRIPCIÓN
684035	Toma doble 2P+T GFCI 20 A 125 V

NOTAS: *Otras aplicaciones, bajo consulta. *Con base en nuestra política de mejoramiento continuo, nos reservamos el derecho a modificar nuestros productos así como sus características técnicas sin previo aviso.

FICHA TÉCNICA DE PRODUCTO ELIT

REF.: Dimmers



1. CARACTERÍSTICAS CONSTRUCTIVAS

Materiales utilizados en la fabricación

- Tecla, Placa y Soporte: termoplástico PP
- Botón accionador: Termoplástico PC
- Terminales y medios de conducción: Aleación de cobre
- Electrónica: PCB
- Tornillos: Acero
- Marcación indeleble del fabricante, tensión y corriente

2. CARACTERÍSTICAS TÉCNICAS

- Tensión Nominal: 100-240 VAC
- Para 100 - 200 V:
 - 3-100 W para lámparas incandescentes
 - 3-100 VA para lámparas ahorradoras o fluorescentes dimerizables
 - 3-37 VA para balastos y lámparas LEDs dimerizables
- Para 200-240 V:
 - 3-200 W para lámparas incandescentes
 - 3-200 VA para lámparas ahorradoras o fluorescentes dimerizables
 - 3-37 VA para balastos y lámparas LEDs dimerizables

3. NORMAS APLICABLES

- RETILAP (Colombia)
- IEC-60669-1 (internacional)

4. REFERENCIAS

REFERENCIA	DESCRIPCIÓN
684062	Dimmer giratorio sencillo
684063	Dimmer giratorio doble

	0° C ... +35° C	-10° C ... +70° C	≤ 40 mm	100 - 240 V~ 50 / 60 Hz	1 x 2.5 mm ² 1 x 1.5 mm ²

240 V	Max.	200 W	200 W	200 VA	200 VA	200 VA	200 VA	50 W or 8 lamps max.
	Min.	3 W	3 W	3 VA	3 VA	3 VA	3 VA	3 W
100 V	Max.	100 W	100 W	100 VA	100 VA	100 VA	100 VA	37 W or 8 lamps max.
	Min.	3 W	3 W	3 VA	3 VA	3 VA	3 VA	3 W

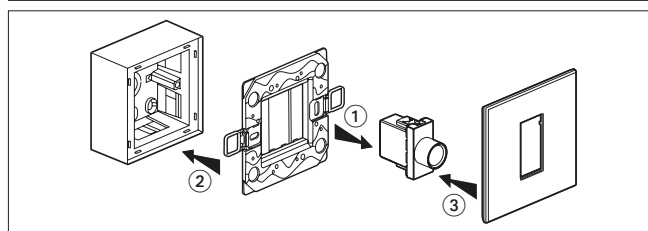
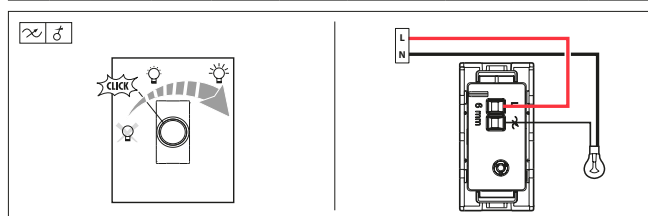

NOTAS: *Otras aplicaciones, bajo consulta. *Con base en nuestra política de mejoramiento continuo, nos reservamos el derecho a modificar nuestros productos así como sus características técnicas sin previo aviso.

FICHA TÉCNICA DE PRODUCTO ELIT

REF.: Cargadores USB



1. CARACTERÍSTICAS CONSTRUCTIVAS

Materiales utilizados en la fabricación

- Tapa, Placa y Soporte: termoplástico PP
- Caja: Termoplástico PC
- Electrónica: PCB
- Tornillos: Acero
- Marcación indeleble del fabricante, tensión y corriente

2. CARACTERÍSTICAS TÉCNICAS

- Tensión Nominal: 100-240 V~
- Cargador USB Tipo A:
Frecuencia: 50-60 Hz
Voltaje de salida nominal: 5.0 V
Corriente de entrada nominal: 0.25 A
Corriente de salida nominal: 1.5 A
- Cargador USB Tipo C:
Frecuencia: 50-60 Hz
Voltaje de salida nominal: 5.0 V
Corriente de entrada nominal: 0.15 A
Corriente de salida nominal: 1.1 A

3. NORMAS APLICABLES

- IEC-62684-2011-01 (internacional)

4. REFERENCIAS

REFERENCIA	DESCRIPCIÓN
684075	Salida cargador USB tipo A doble
684076	Salida cargador USB tipo A sencilla + Salida cargador tipo C sencilla

NOTAS: *Otras aplicaciones, bajo consulta. *Con base en nuestra política de mejoramiento continuo, nos reservamos el derecho a modificar nuestros productos así como sus características técnicas sin previo aviso.

FICHA TÉCNICA DE PRODUCTO ELIT

REF.: Complementos

Salida Cordón, Toma telefónica RJ-11, Toma Coaxial TV, Timbre Zumbador, Salida Conector RJ-45, Placa Ciega.



1. CARACTERÍSTICAS CONSTRUCTIVAS

Materiales utilizados en la fabricación

- Placa, Tapas y Cajas: termoplástico
- Terminales y medios de conducción en aleación de cobre
- Tornillos: Acero
- Marcación indeleble del fabricante, tensión y corriente

2. CARACTERÍSTICAS TÉCNICAS

2.1 SALIDA CORDÓN

- Salida de 9.3 mm de diámetro que permite el paso del cable
- Plazo de garantía: 2 años

2.3 TOMA TELEFÓNICA RJ-11

- Con conector RJ-11, dos hilos.
- Plazo de garantía: 2 años

2.4 TOMA COAXIAL TV

- Con Terminal TV americana para cable de 75 Ω
- Plazo de garantía: 2 años

2.5 TIMBRE ZUMBADOR (BUZZER)

- Tensión Nominal: 127 V
- Frecuencia : 60 Hz
- Plazo de garantía: 2 años

2.6 SALIDA CONECTOR RJ-45

- Categoría 6
- Plazo de garantía: 2 años

2.7 PLACA CIEGA

- Color en material plástico: Blanco
- Plazo de garantía: 2 años

3. REFERENCIAS

REFERENCIA	DESCRIPCIÓN
684000	Placa ciega
684041	Timbre zumbador (chicharra) 127 V
684065	Salida telefónica tipo americana sencilla RJ11, 2 hilos
684054	Salida telefónica tipo americana doble RJ11, 2 hilos
684050	Salida para cordón TV sin conector
684052	Salida con terminal coaxial TV americana
684055	Salida con terminal coaxial TV americana + telefónica americana RJ11, 2 hilos
684066	Salida RJ45, Categoría 6

NOTAS: *Otras aplicaciones, bajo consulta. *Con base en nuestra política de mejoramiento continuo, nos reservamos el derecho a modificar nuestros productos así como sus características técnicas sin previo aviso.

FICHA TÉCNICA MEZCLADOR LAVAMANOS 8" TREVO

Grifería para lavamanos / Mezcladores 8"
Código 101937

Gerfor
Grifería



1. Descripción

Inspirada en la sencillez de la naturaleza, que a través de sus suaves movimientos nos invita a renovarnos. Es una línea conservadora y elegante, que se ajusta perfectamente en cualquier área del hogar.

Fabricada con los mas altos estándares de calidad, sus manijas metálicas y cierre cerámico son la mejor garantía de durabilidad y funcionamiento. Su cuello ganso garantiza mayor espacio para el lavado de manos, además el cuerpo oculto del mezclador facilita su limpieza.

2. Materiales

Manijas: Metálicas cromadas	Cuerpo: POM
Sistema de cierre: cerámico/Latón	Escudos y cuello: ABS cromado

3. Características Generales

- Para uso doméstico.
- Resistente a la corrosión del medio ambiente en condiciones normales de uso.
- Resistente al jabón y limpiadores de tocador.
- Fácil instalación.
- Recubrimiento no tóxico.
- Sistema de cierre ¼ de giro

4. Especificaciones Técnicas

- Presión de trabajo: 689 kPa (100 PSI).
- Presión máxima de servicio: 860 kPa (125 PSI).
- Presión mínima de servicio: 138 kPa (20 PSI).
- Temperatura de trabajo 5°C a 71°C.
- Caudal máximo: 8.3 l/min a 60 PSI
- Vida útil del sistema de cierre: supera 500.000 ciclos.

5. Cuidados y Limpieza

La limpieza debe realizarse únicamente con agua y jabón suave utilizando un paño de algodón limpio. Por ningún motivo debe usarse elementos abrasivos, ácidos o disolventes ya que pueden afectar el cromado.

Antes de instalar la grifería es de vital importancia realizar drenaje de la tubería de agua fría, con el fin de eliminar los residuos que puedan afectar el adecuado funcionamiento del sistema de cierre.

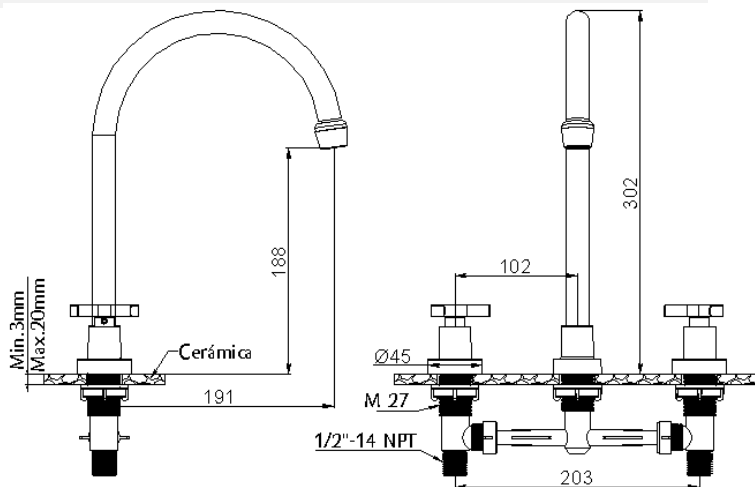

El diseño y las dimensiones están sujetas a cambios sin previo aviso.
Unidades: mm

FICHA TÉCNICA

MEZCLADOR LAVAMANOS 8" TREVO

Grifería para lavamanos / Mezcladores 8"

Código 101937

Gerfor
Grifería

6. Normatividad

- Cumple con los requisitos de la norma NTC 1644 "Accesorios de suministro en fontanería".
- Cumple con la resolución 0501

7. Referencias y Productos Complementarios

Código	Descripción
101923	REGISTRO DUCHA TREND
101924	CONJUNTO REGISTRO DUCHA TREND
101925	CONJUNTO MEZCLADOR DUCHA 8" TREND
101926	MEZCLADOR LVM MESA 4 PULGADAS TREND
101928	LLAVE INDIVIDUAL LAVAPLATOS MESA TREND
101930	LLAVE INDIVIDUAL LAVAPLATOS PARED TREND
101931	MEZCLADOR LVP MESA 8 PULGADAS TREND

8. Diagrama Caudal

Presión (psi)	Caudal (l/min)	NTC 1644 (l/min)
20	3,4	
40	4,4	
60	5,0	8,3
80	7,3	
100	6,6	
120	6,9	

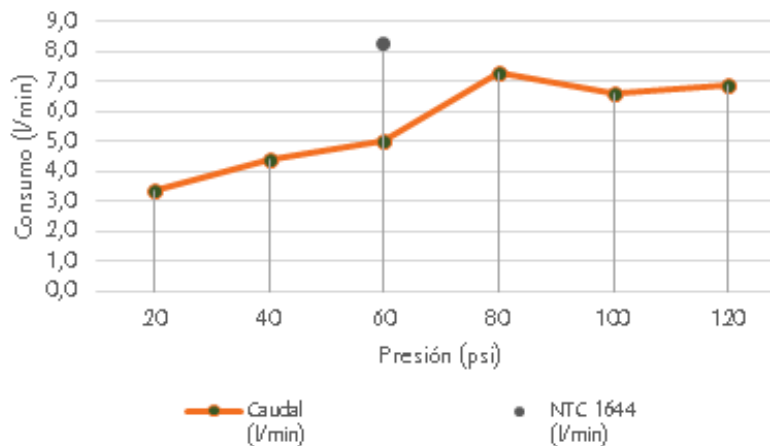

*Los valores de caudal indicados pueden variar de acuerdo a la presión



Ahorro y sensación de confort con el agua



Cumplimiento de normas y reglamentación técnica



Producción con tecnología de punta



Respaldo y asesoría técnica



Materiales de alta calidad y resistencia mecánica



MOSAICOS

COLECCIÓN MOSAICO PORCELÁNICO

*Mosaico artesanal con mezcla de materiales en porcelanato que se unen para brindar un propósito natural, en el que se resalta la composición mate – brillante. Formato recto que ofrece versatilidad para instalar en áreas planas.

*Este producto está elaborado con materiales sensibles a ser rayados por elementos de limpieza fuertes y/o abrasivos. La variación de tono, espesor, borde irregulares y tamaño son inherente al proceso de fabricación del mosaico.

*Para su instalación puede preguntar a su asesor sobre nuestro PEGANTTO ATTMOSEFERAS en tonos claros.



NOTA: La fotografía del ambiente es ilustrativa, algunos atributos de color y textura pueden variar de acuerdo con la resolución de su pantalla y diferir de la realidad.

CARACTERÍSTICAS DEL PRODUCTO

Colección:	Mosaico porcelánico
Formato:	30 x 30 cm.
Pieza:	10 x 10 cm.
Color y diseño:	Carrara gold - kalsten artic – Teraspite White – Appolo Pearl – panda – trastev vibrato.
Acabado:	Brillante / Mate.
Soporte:	Malla.
Forma:	Cuadrada.
Material:	porcelánico
Área de uso:	Pavimento, revestimiento, duchas.
Origen:	Asia.
Garantía:	1 año
Servicio de armado:	Nuestros productos de mosaicos vienen debidamente empacados, requieren instalación no incluido en el precio de venta.

LIMPIEZA Y MANTENIMIENTO

- Para su limpieza cotidiana, limpie con un paño suave humedecido con agua y jabón neutro. No use esponjas o cepillos.
- Utilice un compuesto de limpieza no abrasivo recomendado tanto para mosaico como para cerámica.
- No utilice derivados del petróleo (ACPM, gasolina).

COLORES Y DISEÑOS



MOSAICOS

Todas las piezas de mosaicos combinan módulos con los distintos acabados mate y brillante con los que se puede crear atractivos efectos.

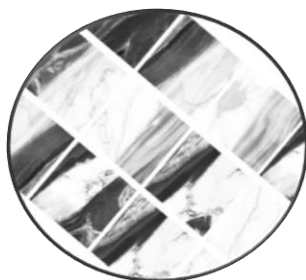

RECOMENDACIONES

INSTALACIÓN:

- El mosaico puede ser instalado en paredes interiores o exteriores, en zonas secas o húmedas, pero debe tener presente que cuando la superficie a instalar está impermeabilizada, está debe ser compatible con material cementoso, sobre todo en áreas húmedas.
- El mosaico no debe ser expuesto a grandes abrasiones, grandes impactos o choques térmicos o instalarse sobre superficies flexibles.
- * Antes de la instalación, verificar si el nombre, tono, lote y formato del producto coinciden en todas las cajas y corresponden a lo especificado en el documento de compra.
- * En el caso de existir un defecto visible en la superficie y/o en las dimensiones, informar antes de la colocación.
- * Al realizar la compra, prever un adicional entre 5% y 10% por desperdicio y futuros mantenimientos.
- * Instale el producto sobre una superficie firme, nivelada y limpia.
- * Aplique el pegamento en todo el reverso de la pieza y en toda la superficie donde instalará el material, luego colocar con pequeños golpes de martillo de goma.
- * Tomar precauciones de limpieza durante la instalación para evitar impregnaciones indeseadas de fragua, pegamento u otros materiales.
- * El tiempo mínimo de secado para el tránsito de operarios es de 24 horas, para el uso en viviendas 3 días y uso intenso 7 días.

ADHESIVOS:

Recomendamos nuestro pegantto marca attmosferas, para más información consultar con nuestra área de servicio técnico el tipo de adhesivo (**Pegantto**) si algunos pasos o materiales adicionales pueden ser requeridos.

REJUNTADO:

Se recomienda instalar con una junta o separación mínima de 2 a 3 mm. entre las piezas. Cuidadosamente rellenar las juntas y evitar el rallar la superficie del mosaico.

MANTENIMIENTO Y LIMPIEZA:

Para facilitar el mantenimiento de sus productos recomendamos el uso de productos de mantenimiento y limpieza:

- DESINCRUSTANTE ATT: elimina la contaminación final de obra.
- DESMANCHADOR Y DESENGRASANTE ATT: Facilita la limpieza de manchas causadas por suciedad, aceites naturales y sintéticos, ceras solventes, emulsionadas y poliméricas y suciedad asociada a caucho tipo marca de zapato o llanta.
- REMOVEDOR DE BOQUILLAS Y QUITA CEMENTOS ATT: elimina residuos de boquilla, cemento y todo tipo de mortero, utilizado en obra, sin modificar las condiciones físico-mecánicas del porcelanatto.
- PROTECTOR DE SUPERFICIES ATT: favorece la protección de porcelanattos pulidos, mates, naturales y rústicos sin alterar el color o brillo original de las piezas.
- MANTENEDOR DE USO DIARIO ATT: es un jabón limpiador de pisos con PH neutro. Producto biodegradable, ideal para el mantenimiento diario de todas las superficies

RECUERDE:

- Nuestro producto cumple con las normas internacionales y sobrepasa en calidad los valores promedios exigidos, dando como resultado un producto con altos estándares de calidad y con unas bondades estéticas inigualables.
- No se aceptamos reclamaciones sobre producto instalado.
- En caso de presentar alguna inquietud frente al producto, por favor comuníquese a nuestras líneas de servicio al cliente. Bogotá 669 04 05 Resto del país 018000 113288 www.attmosferas.com



HOJA DE ESPECIFICACIONES TÉCNICAS

PILAS ALCALINAS AA Y AAA

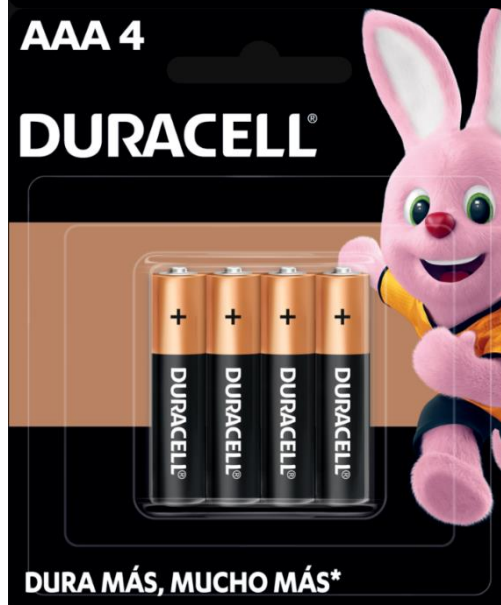

Características Físicas

Marca	DURACELL
Tipo de Producto	Batería
Modelos	Alcalina AA y AAA

Voltaje	1.5 V
Composición química	Dióxido de Manganeso, Zinc, Hidróxido de Potasio, Grafito y Óxido de Zinc
Usos	Fuente de alimentación portátil para dispositivos electrónicos
Propiedades	Dura hasta 10 veces más que una pila Zinc-Carbón. Hasta 10 años de almacenamiento. Envoltorio reciclable.

Advertencias

La exposición al contenido dentro de la pila sellada no ocurrirá salvo que la pila tenga fuga, quede expuesta a temperaturas altas o se someta a abuso mecánico. No recargue las pilas ni las exponga al fuego. No invierta las polaridades. Coloque las pilas según las instrucciones del aparato. Evite mezclar con pilas de otro tipo o usadas. Retire las pilas en caso de no estar utilizando el aparato, para evitar posibles daños ante la eventualidad de ocurrir derrame. Las pilas deben almacenarse en lugar seco y ventilado. En caso de derrame de la pila, evite contacto con la misma. Lave cualquier parte del cuerpo afectada con abundante agua. De ocurrir irritación procure ayuda médica. No remueva la etiqueta de la pila. Manténgase la pila alejada de los niños. En caso de intoxicación consulte al médico y aporte esta etiqueta.

Presentación

Pack	2, 4 y 6 unidades
-------------	-------------------

FICHA TECNICA



Características principales

Marca	Ingco
Modelo	UAG75028

Descripción

INGCO PULIDORA ANGULAR 4-1/2" 110/120V 60HZ 750W
12000RPM UAG75028

Velocidad sin carga: 12000rpm

Diámetro del disco: 4 1/2"

Rosca del eje: 5/8"-11UNC

Con 1 pza mango auxiliar

INGCO Tools se dedica a la fabricación de herramientas de la más ALTA calidad, pero al alcance de los TODOS.



Características y aplicaciones

El R-410A es una mezcla casi azeotrópica compuesta de R-125 y R-32; actualmente se utiliza fundamentalmente en los nuevos equipos de aire acondicionado que van apareciendo en el mercado. Es un producto químicamente estable, con un bajo deslizamiento (Glide) de temperatura y baja toxicidad. A pesar del carácter inflamable del R-32, la formulación global del producto hace que este no sea inflamable, incluso en caso de fugas. Está clasificado como **A1** grupo **L1**.

Toxicidad y almacenamiento

El R-410A tiene muy baja toxicidad incluso después de repetidas exposiciones. El valor del AEL (Allowance Exposure Limit) es de 1000 ppm (8 horas TWA). Los envases que contengan R-410A deben almacenarse en áreas frías y ventiladas lejos de fuentes de calor. En el caso de fugas los vapores se concentrarán a nivel de suelo desplazando al oxígeno del aire ambiente; en tal caso hay que tomar precauciones a la hora de evacuar el área afectada.

Componentes

Nombre químico	% en peso	Nº CAS	Nº . CE
Pentafluoroetano (R-125)	50	354-33-6	206-557-8
Difluorometano (R-32)	50	75-10-5	200-839-4

Propiedades físicas

PROPIEDADES FÍSICAS	UNIDADES	R-410A
Peso molecular	(g/mol)	72.6
Temperatura ebullición (a 1,013 bar)	(°C)	-51.58
Deslizamiento temperatura de ebullición (a 1,013 bar)	(K)	0.1
Temperatura crítica	(°C)	72.13
Presión crítica	(bar abs)	49.26
Densidad crítica	(Kg/m³)	488.90
Densidad del líquido (25°C)	(Kg/m³)	1062
Densidad del líquido (-25°C)	(Kg/m³)	1273
Densidad del vapor saturado (25°C)	(Kg/m³)	65.92
Presión del vapor (25°C)	(bar abs)	16.5
Presión del vapor (-25°C)	(bar abs)	3.30
Calor de vaporización a punto de ebullición	(KJ/Kg)	276
Calor específico del líquido (25°C)	(KJ/Kg K)	1.84
Calor específico del vapor (25°C) (1 atm)	KJ/Kg K)	0.83
Conductibilidad térmica del líquido (25°C)	(W/mK)	0.088
Conductibilidad térmica del vapor (25°C) (1 atm)	(W/mk)	0.013
Solubilidad con el agua (25°C)	ppm	despreciable
Límite de inflamabilidad	(% vol.)	Ninguno
Toxicidad (AEL)	ppm	1000
ODP	-	0
PCA (GWP)	-	2088*

* De acuerdo con IPPCC-AR4/CIE (Cuarto Informe de Evaluación del Grupo Intergubernamental de Expertos sobre Cambio Climático)-2007

Gráfica comparativa temperatura / presión R-22- R-410A



Tabla de presión / temperatura

TEMP. (°C)	PRESIÓN ABSOLUTA (kPa)		DENSIDAD (Kg/m³)		ENTALPÍA (kJ/Kg)		ENTROPÍA (kJ/Kg.K)	
	BURBUJA	ROCÍO	BURBUJA	ROCÍO	BURBUJA	ROCÍO	BURBUJA	ROCÍO
-50	109.7	109.4	1358.9	4.500	127.3	402.2	0.7052	1.9372
-45	139.9	139.5	1342.5	5.660	134.2	404.7	0.7361	1.9217
-40	176.2	175.8	1325.7	7.045	141.1	407.1	0.7666	1.9072
-35	219.6	219.0	1308.6	8.685	148.2	409.4	0.7968	1.8936
-30	270.8	270.1	1291.2	10.613	155.3	411.6	0.8267	1.8807
-25	330.9	329.9	1273.3	12.866	162.5	413.7	0.8562	1.8685
-20	400.7	399.5	1255.0	15.486	169.8	415.7	0.8855	1.8569
-15	481.3	479.9	1236.2	18.519	177.2	417.6	0.9145	1.8457
-10	573.9	572.1	1216.9	22.016	184.7	419.4	0.9432	1.8351
-5	679.3	677.3	1197.1	26.036	192.3	421.0	0.9717	1.8247
0	799.0	796.5	1176.7	30.649	200.0	422.5	1.0000	1.8147
5	933.9	931.0	1155.5	35.931	207.8	423.9	1.0281	1.8049
10	1085.5	1082.0	1133.7	41.977	215.7	425.1	1.0560	1.7953
15	1254.9	1250.8	1110.9	48.897	223.8	426.1	1.0838	1.7857
20	1443.6	1438.8	1087.2	56.825	232.0	426.8	1.1116	1.7760
25	1652.9	1647.4	1062.4	65.924	240.4	427.3	1.1394	1.7662
30	1884.2	1877.9	1036.3	76.398	249.1	427.6	1.1674	1.7562
35	2139.2	2132.0	1008.6	88.506	257.9	427.5	1.1956	1.7458
40	2419.3	2411.1	978.9	102.585	267.1	427.0	1.2243	1.7348
45	2726.1	2717.0	946.8	119.085	276.7	426.0	1.2537	1.7230
50	3061.3	3051.5	911.4	138.645	286.9	424.6	1.2843	1.7104

Diagrama de Mollier

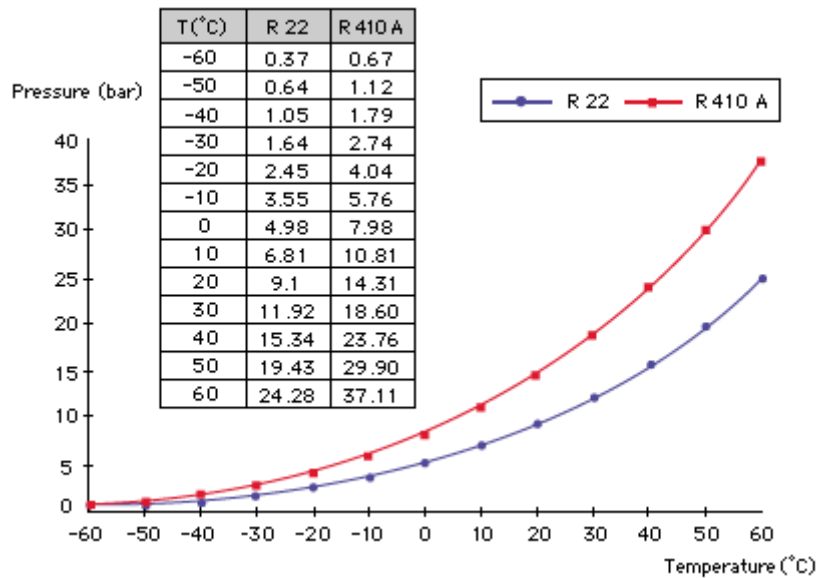
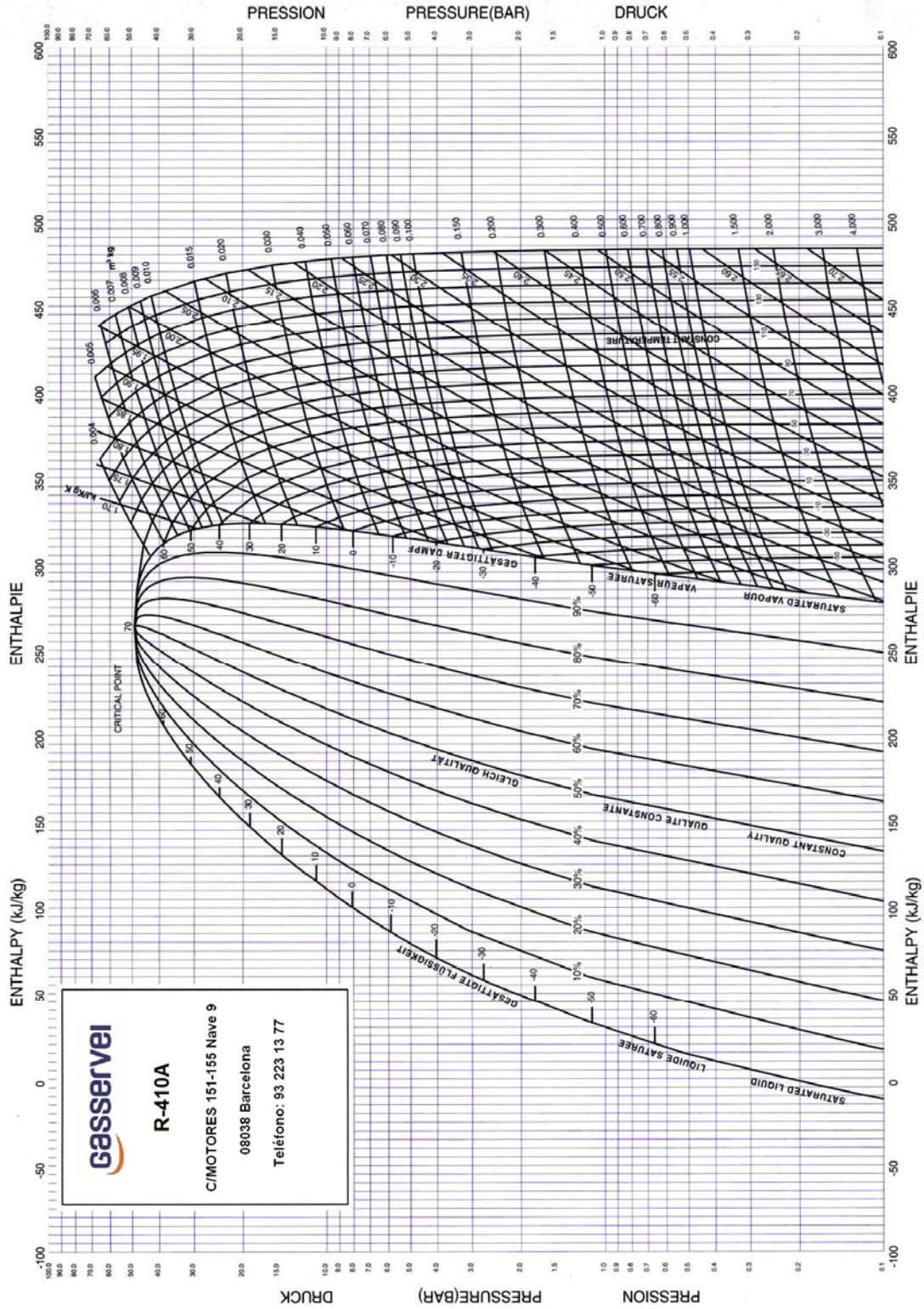

Gasservei
R-410A
C/MOTORES 151-155 Nave 9
08038 Barcelona
Teléfono: 93 223 13 77

FICHA TECNICA

RODILLO EPOXICO 9"

CODIGO:

002

FECHA DE ULTIMA ACTUALIZACION	1 de mayo de 2018
AREA DE FABRICACION	ENSAMBLE DE RODILLOS
ITEM	1175
REFERENCIA	RD010103



DESCRIPCION TECNICA DEL PRODUCTO

Rodillo linea premium, fabricado con materiales de alta calidad

Mango en polietileno de alta 100% original

Funda en tecnologia termofusionada sin costuras, no deja huella en el desplazamiento, sistema espiral, fabricado en lana natural con biselado en sus extremos para mayor absorción en la aplicación de las pinturas y dar un acabado fino.

PESO:	185,4 gr	DIAMETRO TUBO	41mm	LARGO	228 mm	DIMENSIONES DE RODILLO	228*300 mm
COLOR TEXTIL	Azul						
HILO TEJIDO	Altura 7 mm- Lana natural						
MANGO	Polietileno alto impacto antideslizante ergonomico						
VARILLA	Varilla Zincada calibre 5,1 cms x 400 mm						
RESISTENCIA DE TRABAJO	Thiner 100%- Gasolina vehicular 100%- Disolventes de pintura general 100%						
TOXIDAD	No presenta- No decolora						

PRESENTACION FINAL

Unidades individuales en bolsa- bolsa por Docena- Cajas por docenas Zunchadas

PROPIEDADES:

Este producto es elaborado con materiales de alta calidad cumpliendo estandares internacionales ya que somos los pioneros en manejar tecnologia europea en nuestros rodillos, por ende ofrecemos una excelente calidad.

USOS:

Aplicación para todo tipo de pinturas epoxicas y alquilicas en general.

VIDA UTIL

Dependiendo del uso y el manejo puede llegar a cumplir una vida util y duradera.

RECOMENDACIONES:

- * Almacenar en un lugar fresco y seco protegiendose de luz UV y la humedad
- * No mezclar con quimicos de alta volatilidad
- * Cuando utilice este producto se recomienda el uso de elementos de seguridad y ropa de trabajo adecuada.
- * Material inflamable no almacenar en sitios con mas 50° C de temperatura
- * No utilizar en usos diferentes a los recomendados

Industrias Goyaincol S.A.S esta certificada por la corporacion autónoma regional de cundinamarca - CAR y la corporación ambiental empresarial - CAEM



caem
CORPORACIÓN AMBIENTAL EMPRESARIAL

Este documento contiene informacion tecnica desarrollada en INDUSTRIAS GOYA util sobre el producto, es responsabilidad del usuario seguir y tener presente la informacion para lograr la mejor calidad y durabilidad del producto. Insdustrias Goya Incol S.A.S queda exento de toda responsabilidad por el indevido uso del producto de igual modo se reserva el derecho de hacer modificaciones en el producto sin previo aviso.

C1/BR Armaflex®

**AISLAMIENTO FLEXIBLE PARA
CONTROL DE LA CONDENSACION**



- Estructura de celdas cerrada
- Baja conductividad térmica
- Alta resistencia a la difusión del vapor de agua
- Fácil instalación

 **armacell®**

Información técnica – C1/BR Armaflex®

Descripción	Aislamiento térmico flexible de espuma elastomérica de celdas cerradas con excelentes características	
Tipo de material	Espuma elastomérica de color negro a base de caucho sintético	
Descripción	Aislamiento térmico para tubos, tanques y ductos en sistemas de aire acondicionado, refrigeración y calefacción.	
Propiedades	Valor/Clasificación	Observaciones
Temperatura de trabajo	Temp. Max. +105°C (85°C mantas) Temp. Min. -50°C	
Conductividad térmica	≤ 0,034 W/(m.K) a 0 °C	BS 874 parte 2, 1986
Factor de resistencia a la difusión de vapor de agua	Tubos $\mu \geq 7,000$ Planchas $\mu \geq 10,000$	DIN 52 615 BS 4370 parte 2, 1973
Reacción al fuego	Class 1	BS 476 parte 7, 1997
Comportamiento en caso de incendio	Autoextinguible, no gotea ni propaga la llama	

C1/BR Armaflex® – Tabla de dimensiones

Tubos de cobre Cu		Tubos de Acero Fe		Tubos C1/BR	Esesor nominal F - 9mm	Esesor nominal H - 13mm	Esesor nominal M - 19mm	Esesor nominal R - 25mm
Diámetro externo (mm)	Diámetro Nominal (Pulgadas)	Diámetro Nominal (Pulgadas)	Diámetro externo (mm)	Ø Interno Mínimo (mm)	Ref.	Ref.	Ref.	Ref.
6	1/4	-	-	7,0	C1-F-006	C1-H-006	C1-M-006	-
10	3/8	1/8	10,2	11,0	C1-F-010	C1-H-010	C1-M-010	C1-R-010
12	1/2	-	-	13,0	C1-F-012	C1-H-012	C1-M-012	C1-R-012
15	5/8	1/4	13,5	16,0	C1-F-015	C1-H-015	C1-M-015	C1-R-015
18	3/4	3/8	17,2	19,0	C1-F-020	C1-H-020	C1-M-020	C1-R-020
22	7/8	1/2	21,3	23,0	C1-F-022	C1-H-022	C1-M-022	C1-R-022
25	1	-	-	26,0	C1-F-025	C1-H-025	C1-M-025	C1-R-025
28	1 1/8	3/4	26,9	29,0	C1-F-028	C1-H-028	C1-M-028	C1-R-028
32	1 1/4	-	-	32,0	-	-	C1-M-032	-
35	1 3/8	1	33,7	36,0	C1-F-035	C1-H-035	C1-M-035	C1-R-035
38	1 1/2	-	-	39,0	-	-	C1-M-038	-
42	1 5/8	1 1/4	42,4	43,5	C1-F-042	C1-H-042	C1-M-042	C1-R-042
48	1 7/8	-	48,3	49,5	C1-F-048	C1-H-048	C1-M-048	C1-R-048
54	2 1/8	1 1/2	-	55,0	C1-F-054	C1-H-054	C1-M-054	C1-R-054
60	2 3/8	2	60,3	61,5	C1-F-060	C1-H-060	C1-M-060	C1-R-060
64	2 1/2	-	-	65,0	C1-F-067	C1-H-067	C1-M-067	C1-R-067
76,2	3	2 1/2	76,1	77,0	C1-F-076	C1-H-076	C1-M-076	C1-R-076
80	3,1/8	-	-	81,0	-	-	C1-M-080	-
88,9	3 1/2	3	88,9	90,5	C1-F-089	C1-H-089	C1-M-089	C1-R-089
101,6	4	3 1/2	101,6	105,0	C1-F-102	C1-H-102	C1-M-102	C1-R-102
-	-	4	114,3	116,0	C1-F-114	C1-H-114	C1-M-114	C1-R-114
-	-	5	139,7	142,0	C1-F-140	C1-H-140	C1-M-140	-
-	-	-	-	162,0	-	-	C1-M-160	-
-	-	6	165,1	170,0	-	-	C1-M-168	-

Tolerancias: espesor ±1,5 mm longitud ± 1 %

C1/BR Armaflex® - Mantas standard em rolos

Ref.	Esesor (mm)	Dimensiones (m)	Contenido por empaque
C1 09 100 E	9	23,5 x 1	23.5
C1 13 100 E	13	15 x 1	15
C1 19 100 E	19	12 x 1	12
C1 25 100 E	25	9 x 1	9
C1 32 100 E	32	7 x 1	7

Tolerancias:
Ancho ± 2%,
Esesor ±1,5 mm,
Longitud ± 1.5 %

Notas

- Para aplicaciones por encima de 105°C y por debajo de 50°C, consulte a nuestro departamento técnico
- Si el producto queda expuesto a la intemperie, no debe dejarse más de 4 días sin protección a los rayos UV. Recomendamos el uso de sistemas como: Arma-Chek, Armaflex finish de Armacell.
- Todos los valores y datos fueron obtenidos bajo condiciones normales de uso. Es responsabilidad de quién recibe el producto verificar con Armacell si el material es adecuado para su aplicación.





RoalFlux

innovación, diseño y calidad



CÓDIGO	LÍNEA	FAMILIA	DESCRIPCIÓN	ACABADO
35499	RoalFlux	Cilindro	Cilindro portátil para Gas LP	Pintura electrostática

MATERIALES DE FABRICACIÓN

Parte	Material
Cuerpo	Acero
Recubrimiento de pintura electrostática.	

Observaciones

- 1.- Facil de transportar.
- 2.- Se recomienda usar reguladores para gas L.P. tuerca izquierda y punta pol, marca RoalFlux (no incluidos).

MEDIDAS

Válvula de servicio	7/8" (izquierda)
Diámetro cilindro	95 cm
Alto	55 cm
Diámetro	69 cm
Capacidad	10 kg (22 lb)
Conexión al cilindro	3/4" - 14 NPT
Presión de prueba neumática	2.1 Mpa

PRETUL®



CÓDIGO: 29975 CLAVE: TALI-12P

Taladro 3/8", 12V, 1 batería 2Ah, PRETUL

- Diseño ligero para mayor comodidad
- Broquero de cambio rápido
- LED para iluminar área de trabajo
- Para perforaciones en madera y metal
- Batería de mayor capacidad 2 Ah
- 15 niveles de ajuste torque
- Para batería ion litio modelo BAT-12P marca Pretul®



Taladro y destornillador

BATERÍA ION LITIO
2X Más tiempo de vida

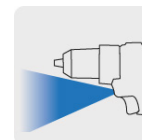

Luz LED



Certificaciones y garantías

- Cumple la norma: NOM-003-SCFI



Especificaciones

Broquero	3/8"
Torque máximo	8 lb/ft (12 Nm) con 15 configuraciones
Velocidad	0 - 600 rpm
Ø Perforación máxima en metal / madera	3/8" (10 mm) / 3/4" (19 mm)
Largo de puntas	2" (50 mm)
Tiempo de recarga	5 horas
Batería: Capacidad / Tensión	2 Ah / 12 V
Especificaciones cargador	127 V / 60 Hz / 51 W
Dimensiones (Largo x Alto)	20 cm x 22 cm
Peso	2.7 kg
Empaque individual	Caja
Inner	1
Master	5
Pallet	240

Datos de Empaque (Medidas y pesos aproximados)

Empaque Individual	Medidas: Alto: 22 cm (8 3/4") Ancho: 8.2 cm (3 1/4") Largo: 20.7 cm (8 1/4") Peso: 1.34 kg (2.95 lb)
Master	Medidas: Alto: 24 cm (9 1/2") Ancho: 22 cm (8 3/4") Largo: 42.8 cm (16 3/4") Peso: 6.94 kg (15.30 lb)

País de Origen

Fabricado en China bajo las estrictas especificaciones de GRUPO TRUPER

Incluye

- 1 Punta PH1
- 2 Puntas PH2
- 1 Punta PH3
- 1 Punta plana
- Batería ion litio, 2 Ah
- 1 Extensión magnética hexagonal
- Cargador CAR-12P

Refacciones y/o accesorios disponibles en catálogo (no incluidas)

Código	Clave	Descripción
28109	INT-TR-1220P	Interruptor de repuesto p/ROTI-20P/12P y TALI-20P/12P
28111	BRO-TR-12P	Broquero 3/8" sin llave, para máquinas inalámbricas, PRETUL
29968	BAT-12P	Batería ion litio, 12V, 2 Ah, PRETUL
29969	CAR-12P	Cargador de baterías de ion litio, 12V para taladro TALI-12P

Imágenes complementarias



Imágenes complementarias

EMPAQUE INDIVIDUAL



EMPAQUE MASTER





Ficha técnica

Es un sistema de tapete conformado por anillos de vinilo 100 % PVC, entrelazados y fundidos sobre una base; elaborados con resinas de alto grado, para mayor duración. Diseñados para soportar tráfico COMERCIAL (4.500 personas al día por año) y EXTRAPESADO (1.500 personas al día por año)



Resistencia Química

Solventes (Derivados del petróleo)

Presentación

Sólido, anillos de vinilo, fibras entrelazadas.

Calibre expresor

14 mm, Espesor del tapete Extrapesado
10mm, Espesor del tapete Comercial

Solubilidad

Acetona en frío (20 grados C), Soluble
Acetona en caliente (80 grados C), Soluble

Unidad de Empaque

1.20 m X 12.20 m (ROLLOS)

Peso aprox. x m²

6.000 gramos Extrapesado
3.200 gramos Comercial

Composición Química

Polímero de estireno no celular
100% PVC

Aplicaciones

- Industria
- Centros comerciales
- Bancos
- Áreas residenciales
- Áreas comerciales
- Ascensores



Teja Perfil 7

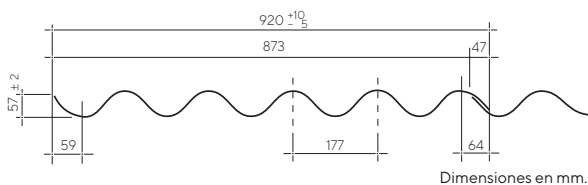

La Teja Ondulada perfil 7 es la solución para cubiertas de todo tipo de construcción que requieran un techo económico y versátil.

Cumple con los requisitos exigidos en la norma técnica Colombiana NTC 4694, categoría C, clase 6. El cálculo de la estructura sobre la cual se instalarán las tejas debe cumplir los requisitos del reglamento colombiano de construcción sismo resistente NSR 10 y son responsabilidad del calculista.

Carta de colores



Tonos aproximados, para más colores comuníquese a la Línea de Servicio al Cliente.

Localización de los elementos de fijación

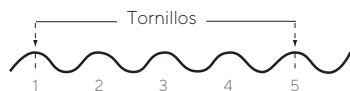

Las tejas se fijan con dos tornillos ubicados en las crestas de las ondas 1 y 5.

Traslapo

Longitudinal

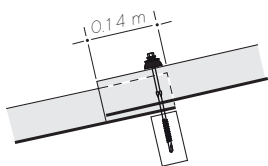

Tranversal

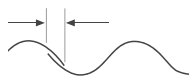

1/4 de onda

El ancho mínimo de la estructura de apoyo debe ser de 40 mm siguiendo la inclinación de la teja.



Garantía Eternit ✓

Teja	Longitud		Ancho		Superficie		Traslapo		Peso*
	m	m	m	m	m ²	m ²	m	m	Kg
N°	Total	Útil	Total	Útil	Total	Útil	Long.	Lateral	
3*	0.91	0.77	0.92	0.87	0.84	0.67	0.14	0.047	9.55
4	1.22	1.08	0.92	0.87	1.12	0.94	0.14	0.047	12.74
5	1.52	1.38	0.92	0.87	1.40	1.20	0.14	0.047	15.92
6	1.83	1.69	0.92	0.87	1.68	1.48	0.14	0.047	19.11
8	2.44	2.30	0.92	0.87	2.25	2.01	0.14	0.047	25.48
10	3.05	2.91	0.92	0.87	2.81	2.54	0.14	0.047	31.85

* Los despachos de la teja No. 3 se realizan bajo pedido.
* Los pesos pueden variar ±10 % de acuerdo con la humedad del producto.

Distancia entre correas

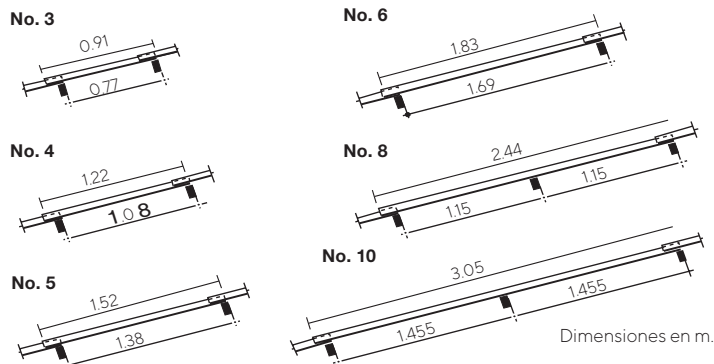

La estructura de apoyo y fijación de las tejas debe estar alineada, nivelada y sin salientes que ocasionen daños después de la instalación.

Componentes

Contienen cemento, carbonato, fibras PVA y celulosa.

Espesor mínimo promedio entre valles y crestas 5.5 mm ± 0.5 mm.



Tolerancias Largo: - 5 + 10 mm
Ancho: - 5 + 10 mm

Propiedad	Valor	Unidad
Clasificación NTC 4694	C6	-
Resistencia Perpendicular (saturada)	Min. 2500	N/m
Densidad	Min. 1.35	Kg/L
Absorción Total	Máx. 35	%

Peso unidad de superficie
11.35 kg/m²



Sistemas de instalación

Montaje de izquierda a derecha

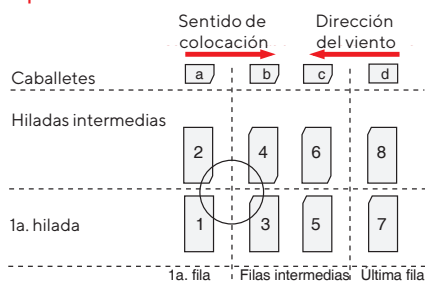

Montaje de derecha a izquierda

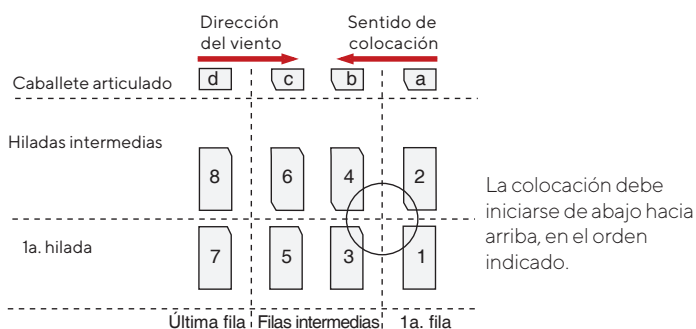

Despunte de teja

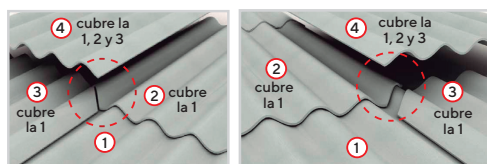
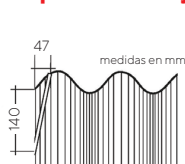

Nota: No realice los despuntes sobre la cubierta.

Fijación según el tipo de estructura

Nota: Para la fijación utilice 2 tornillos por teja.

Los elementos de fijación deben cumplir con los requisitos de la norma NTC 275.

Amarre de alambre para caballetes

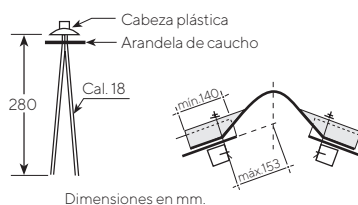

Con tornillos galvanizados para correas de madera

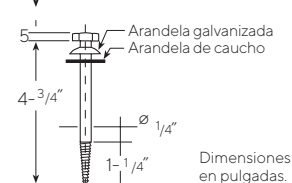

Dimensiones en pulgadas.

Los elementos de fijación en los caballetes siempre deben ser instalados en las crestas de las ondas, nunca en los lomos.

Nota: Para instalar los tornillos autoperforantes es necesario utilizar, "Atornillador con torque graduable", NUNCA utilice taladros.

Pendiente

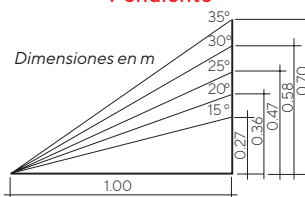

Equivalencias

Ángulo	Pendiente
15° mínima	27%
20°	36%
25°	47%
30°	58%
35°	70%

Para pendientes menores se debe remitir manual de manejo, instalación y mantenimiento de cubierta. Cualquier información adicional para manejo, almacenamiento e instalación consulte el departamento de servicio al cliente.

Recomendaciones

- En caso de requerir pintar el producto, es necesario estabilizar el sustrato y utilizar pinturas para cubiertas de fibrocemento (resistentes a la alcalinidad).
- Se pueden presentar fenómenos de condensación de humedad en interiores si no se cuenta con la ventilación adecuada, esto debido a la disminución de temperatura ambiente en exteriores de la cubierta.
- Si se instala mampostería en la cubierta se debe garantizar que el peso de este no se transfiera a la teja (ejemplo: pisa techo, redoblón o encorcoce) se recomienda usar terminales contra muro o mantos asfálticos.
- Instale el producto con la cara lisa en donde se encuentra sello de garantía y trazabilidad hacia el exterior de la cubierta.

Medidas de seguridad y protección a la salud durante el corte e instalación de productos de fibrocemento

La instalación de los productos de fibrocemento debe ser realizada por personal técnico que cumpla con los procedimientos indicados en este manual. Estos productos contienen fibras, la manipulación indebida puede ser perjudicial para la salud. Si requiere transformar o cortar productos de fibrocemento, hágalo en una zona abierta y bien ventilada. Humedezca previamente las áreas de corte para evitar la generación de polvo. Para todo proceso de corte, es obligatorio el uso de gafas de protección.

Cuando haga aseo en las zonas donde cortó o transformó los productos, utilice preferiblemente métodos de aspiración, si es necesario barrer, debe humedecer la zona para evitar la generación de polvo. Se debe cumplir la normatividad vigente para trabajo seguro en alturas. Para transitar sobre las cubiertas de fibrocemento se deben colocar tabloncillos apoyados sobre tres correas mínimo. No se debe transitar sobre las cubiertas de fibrocemento húmedas. El ancho de los tabloncillos debe apoyarse mínimo sobre dos ondas de la teja.

NOTA: Se pueden presentar algunas manchas blancas leves por eflorescencia en producto gris las cuales son características de productos cementicios por su alto contenido de sales y no afectan el desempeño final del producto.

Se pueden presentar variaciones mínimas en la tonalidad de los colores entre lotes de productos las cuales siempre se encontrarán por debajo del límite de percepción visual ($\Delta L^*a^*b \pm 2$).

Para mayor información consulte el certificado de garantía.

Para información adicional de los accesorios complementarios remitirse al manual de instalación.

Mientras esté cortando o perforando el producto, se deben utilizar elementos de protección personal respiratoria aprobados por el Ministerio de la Protección Social o quien haga sus veces. En ausencia de elementos de protección personal respiratoria aprobados por dicho Ministerio, se debe garantizar que éstos, ofrezcan una alta eficiencia de retención, la cual debe ser igual o superior al 99.97% para partículas de 0,3 micrómetros de diámetro y que posean el etiquetado de aprobación NIOSH/MSHA N, R o P 100 o su equivalente. Evite generar polvo fino al cortar o transformar productos de fibrocemento. La inhalación de polvo en altas concentraciones y durante un tiempo prolongado, puede ocasionar enfermedades respiratorias.

Herramientas necesarias para corte y perforación de tejas y accesorios



1. Sierra circular de baja velocidad y disco no abrasivo con sistema de extracción de polvo.



3. Atornillador con torque graduable.



2. Caladora con extractor de polvo: Para cortes longitudinales transversales y especiales.



RESPONSABLES DE IVA
NO SOMOS AUTORRETENEDORES DEL IMPUESTO A LA RENTA
TARIFA DE INDUSTRIA Y COMERCIO ICA 7 X MIL NO SOMOS AGENTES RETENEDORES DE IVA E ICA

CUFE: 29a26c53681ef00dc93bb4bd0c5207444de4ddf65c8950abc66cba0e75f04fc3f9006c430a6e04c6c85686b2288d184a

Cliente: **COMANDO AEREO DE COMBATE NO. 3**
Nit: **800141629-9**
Dirección: **via aeropuerto malambo**
Teléfono: **3678550**
Ciudad: **MALAMBO**
E-mail: **oscar.zapata@fac.mil.co**
Condición: **PAGO A**
Entrega en: **Km3 vía malambo base aérea general Alberto Pauwels**
Tipo Despacho: **Entregado Cliente**

Fecha Expedición: **2025-02-14 16:36:04-05:00**
Fecha de Vencimiento: **2025-03-16**
Vendedor: **BOLIVAR MONTERO JEIDER JOSE**
Celular: **0**
Almacén: **BOD BODEMAYOR**
Dirección: **CALLE 35 N. 38-43**
Doc. Ref: **658441**
Forma de pago: **CRÉDITO**
Medio de Pago: **Instrumento no definido**

No.	Código	Descripción del producto	Cant	Und.	Vr. Unit.	IVA	Valor sin IVA
1	1073	"mcf01 - " MEZCLADOR PARA LAVAPLATOS DE 8? NORMANTC1644(A112,18,1M)". "Tipo : Mezclador Acabado : Cromado Color : Cromo Conexion a red de agua : Caliente; Fria Consumo de agua : 6 l/min" - UNIDAD"	30.00	UND	48,884.94	278,644.16	1,466,548.20
2	14916	mcf01 - CABLE 12 AWG BLANCO X MT. "Cable #12 Blanco Especificaciones Características Flexibilidad del conductor Clase B Color Blanco Garantia 12 meses Material Cobre Uso Distribucion de energia electrica en baja tension. Voltaje 600 V Calibre c	2000.00	UND	3,153.58	1,198,360.4	6,307,160.00
3	15994	mcf01 - PINTURA ANTICORROSIVA. "Pintura Anticorrosiva Verde Oliva 1 Galon. Acabado Mate Aplicacion Interior Color Oliva Contenido, Galon Proteccion UV, No Rendimiento por capa 35 m2 Resistencia agua, No Secado final 4 horas Superficie de aplica	60.00	UND	87,088.89	992,813.35	5,225,333.40
4	17058	mcf01 - RODILLO EPOXICO. Material Poliester Para pintar diversas superficies, Uso Profesional Rodillo 9 Epoxico Blanco 8mm Poliester Mango Negro - UNIDAD	50.00	UND	15,685.93	149,016.34	784,296.50
5	17619	"mcf01 - TAPETE ATRAPAMUGRE TRAFICO CON PERFIL SIN LOGO A 200CM X L180CM. Fabricados en fibra de PVC, para transito liviano, mediano o intenso. Ideales para zonas internas o para uso exterior. Variedad de colores. - UNIDAD"	1.00	UND	1,244,942.22	236,539.03	1,244,942.25
6	17817	mcf01 - TEJA 2MM 5.9X0.94 ROJA UPVC. "Dimensiones Ancho 107 Especificaciones Tipo Teja upvc Espesor 2 mm Terminos Garantia 10 anos Largo 590 Material upvc Numero de ondas 5 Rendimiento 6.31 Características Termo acustica upvc, auto extinguable" - UNIDAD	50.00	UND	268,907.78	2,554,623.91	13,445,389.00
7	17872		2.00	UND	207,407.41	78,814.82	414,814.82

Observaciones:	Peso (KG):	Total Items:	Subtotal (+)Iva
NOTA IMPORTANTE:			Total Factura Sigue...
- Después de 48 horas de recibida la mcia, NO aceptamos reclamos por faltantes.			ReteFuente
- NO aceptamos devoluciones por rotación.			Rete CREE
			Retelva
			Retelca
			Total General

Resolución de Facturación DIAN No. 18764085955570 De 2024-12-23 AL 2026-06-23 Con prefijo SACO Desde 302466 Hasta 600000
Si no recibió un buen servicio o no estuvo conforme con la atención prestada, por favor comuníquese al número 315 8520279

Consigna a Nombre de **INVESAKK S.A.S** a las siguientes cuentas corrientes:

Banco de Bogotá 467055471	Bancolombia 77036547943	Banco de Occidente 80809216-7	Davienda 028569999783
-------------------------------------	-----------------------------------	---	---------------------------------

Cheque a Nombre de INVESAKK SAS Con Sello Restrictivo Factura Por Computador.
Factura Impresa por Invesakk SAS Nit 802.014.471-6

ESTA FACTURA SE ASIMILA EN SUS EFECTOS A LA LETRA DE CAMBIO (ART. 774 DEL C.C.) LAS MERCANCIAS VIAJAN POR CUENTA DEL COMPRADOR, DESPUES DE 24 HORAS DE RECIBIDA LA MERCANCIA. NO ACEPTAMOS RECLAMO ALGUNO. FAVOR GIRAR SOLAMENTE EN CHEQUE CRUZADO A NOMBRE DE INVESAKK SAS. CUENTA No. 467-05547-1 BANCO DE BOGOTA PARA QUE LOS REPRESENTANTES RECIBAN DINERO EN EFECTIVO POR NUESTRA CUENTA NECESITAN PRESENTAR AUTORIZACION ESCRITA DE INVESAKK SAS. LA MERCANCIA DESCRITA EN ESTA FACTURA TIENE RESERVA DE DOMINIO A FAVOR DE INVESAKK SAS. HASTA QUE SEA CANCELADA EN SU TOTALIDAD. LA PERSONA QUE RECIBE ESTA MERCANCIA SE PRESUME DE DERECHO QUE ESTA AUTORIZADO POR EL REPRESENTANTE LEGAL PARA RECIBIR Y COMPROMETER A LA EMPRESA.



SC 4114-1



Compra en www.ferreteriasamir.com

La satisfacción del cliente... Un compromiso de TODOS!!!



RESPONSABLES DE IVA
 NO SOMOS AUTORRETENEDORES DEL IMPUESTO A LA RENTA
 TARIFA DE INDUSTRIA Y COMERCIO ICA 7 X MIL NO SOMOS AGENTES RETENEDORES DE IVA E ICA

CUFE: 29a26c53681ef00dc93bb4bdc05207444de4ddf65c8950abc66cba0e75f04fc3f9006c430a6e04c6c85686b2288d184a

Cliente: **COMANDO AEREO DE COMBATE NO. 3**
 Nit: **800141629-9**
 Dirección: **via aeropuerto malambo**
 Teléfono: **3678550**
 Ciudad: **MALAMBO**
 E-mail: **oscar.zapata@fac.mil.co**
 Condición: **PAGO A**
 Entrega en: **Km3 vía malambo base aérea general Alberto Pauwels**
 Tipo Despacho: **Entregado Cliente**

Fecha Expedición: **2025-02-14 16:36:04-05:00**
 Fecha de Vencimiento: **2025-03-16**
 Vendedor: **BOLIVAR MONTERO JEIDER JOSE**
 Celular: **0**
 Almacén: **BOD BODEMAYOR**
 Dirección: **CALLE 35 N. 38-43**
 Doc. Ref: **658441**
 Forma de pago: **CRÉDITO**
 Medio de Pago: **Instrumento no definido**

No.	Código	Descripción del producto	Cant	Und.	Vr. Unit.	IVA	Valor sin IVA
8	17881	mcf01 - PULIDORA 4 1/2" 710w. "Uso de herramienta Industrial Modelo DWE4120- B3 Velocidad 12000 RPM Potencia 900 W Diametro del disco115 mm Tipo Pulidoras Terminos Garantia de Producto 5 anos de garantia limitada - 1 ano de servicio gratuito - 9	54.00	UND	9,959.50	102,184.47	537,813.00
9	17912	"mcf01 - INTERRUPTOR TECLON DOBLE CONMUTABLE. " "Alto 34 mm Ancho 76mm Especificaciones Cantidad de agujero 2 Color Plateado Garantia 12 meses Largo 120 mm Material Policarbonato antinflamable Uso Domestico Linea Andromeda Tipo de divisor Interru"	32.00	UND	13,279.02	80,736.44	424,928.64
10	18016	mcf01 - BATERIAS DE LITIO. "Unidades por pack: 2 Formato de venta: Pack Compuesta por Lito. 1.5V. Tiene una capacidad de 3000 mAh. Sin mercurio." - UNIDAD	500.00	UND	20,749.38	1,971,191.1	10,374,690.00
11	18027	mcf01 - CINTA FOIL ROLLO. "Cinta Foil Aluminio 25M X 50Mm 30Mic color Gris Resistencia agua Si Material Papel de aluminio Y Adhesivo Acrilico Uso Es una cinta adhesiva robusta de aluminio para aplicaciones profesionales. Ideal para el sellado p	60.00	UND	37,348.15	425,768.91	2,240,889.00
12	19157	mcf01 - LAMINA PORON. Tamano 1.20 ancho 2.40 Largo. Para refrigeracion." - UNIDAD	28.00	UND	53,947.66	287,001.55	1,510,534.48
13	20205	mcf01 - CABLE 12 AWG NEGRO XMT. "Cable #12 Especificaciones Caracteristicas Flexibilidad del conductor Clase B Color Negro Garantia 12 meses Material CU Uso Distribucion de energia electrica en baja tension.	2000.00	UND	3,153.58	1,198,360.4	6,307,160.00

Observaciones:	Peso (KG):	Total Items:	Subtotal (+)Iva
NOTA IMPORTANTE:			Total Factura Sigue...
- Después de 48 horas de recibida la mcia, NO aceptamos reclamos por faltantes.			ReteFuente
- NO aceptamos devoluciones por rotación.			Rete CREE
			Retelva
			Retelca
			Total General

Resolución de Facturación DIAN No. 18764085955570 De 2024-12-23 AL 2026-06-23 Con prefijo SACO Desde 302466 Hasta 600000
 Si no recibió un buen servicio o no estuvo conforme con la atención prestada, por favor comuníquese al número 315 8520279

Consigna a Nombre de **INVESAKK S.A.S** a las siguientes cuentas corrientes:

Banco de Bogotá 467055471	Bancolombia 77036547943	Banco de Occidente 80809216-7	Daviyenda 028569999783
-------------------------------------	-----------------------------------	---	----------------------------------

Cheque a Nombre de **INVESAKK SAS** Con Sello Restrictivo Factura Por Computador.
 Factura Impresa por Invesakk SAS Nit 802.014.471-6

ESTA FACTURA SE ASIMILA EN SUS EFECTOS A LA LETRA DE CAMBIO (ART.774 DEL C.C.) LAS MERCANCIAS VIAJAN POR CUENTA DEL COMPRADOR, DESPUES DE 24 HORAS DE RECIBIDA LA MERCANCIA. NO ACEPTAMOS RECLAMO ALGUNO. FAVOR GIRAR SOLAMENTE EN CHEQUE CRUZADO A NOMBRE DE INVESAKK SAS. CUENTA No. 467-05547-1 BANCO DE BOGOTA PARA QUE LOS REPRESENTANTES RECIBAN DINERO EN EFECTIVO POR NUESTRA CUENTA NECESITAN PRESENTAR AUTORIZACION ESCRITA DE INVESAKK SAS. LA MERCANCIA DESCRITA EN ESTA FACTURA TIENE RESERVA DE DOMINIO A FAVOR DE INVESAKK SAS. HASTA QUE SEA CANCELADA EN SU TOTALIDAD. LA PERSONA QUE RECIBE ESTA MERCANCIA SE PRESUME DE DERECHO QUE ESTA AUTORIZADO POR EL REPRESENTANTE LEGAL PARA RECIBIR Y COMPROMETER A LA EMPRESA.



Compra en www.ferreteriasamir.com

La satisfacción del cliente... Un compromiso de TODOS!!!



RESPONSABLES DE IVA
 NO SOMOS AUTORRETENEDORES DEL IMPUESTO A LA RENTA
 TARIFA DE INDUSTRIA Y COMERCIO ICA 7 X MIL NO SOMOS AGENTES RETENEDORES DE IVA E ICA

CUFE: 29a26c53681ef00dc93bb4bdc05207444de4ddf65c8950abc66cba0e75f04fc3f9006c430a6e04c6c85686b2288d184a

Cliente: **COMANDO AEREO DE COMBATE NO. 3**
 Nit: **800141629-9**
 Dirección: **via aeropuerto malambo**
 Teléfono: **3678550**
 Ciudad: **MALAMBO**
 E-mail: **oscar.zapata@fac.mil.co**
 Condición: **PAGO A**
 Entrega en: **Km3 vía malambo base aérea general Alberto Pauwels**
 Tipo Despacho: **Entregado Cliente**

Fecha Expedición: **2025-02-14 16:36:04-05:00**
 Fecha de Vencimiento: **2025-03-16**
 Vendedor: **BOLIVAR MONTERO JEIDER JOSE**
 Celular: **0**
 Almacén: **BOD BODEMAYOR**
 Dirección: **CALLE 35 N. 38-43**
 Doc. Ref: **658441**
 Forma de pago: **CRÉDITO**
 Medio de Pago: **Instrumento no definido**

No.	Código	Descripción del producto	Cant	Und.	Vr. Unit.	IVA	Valor sin IVA
14	20370	Voltaje 600 V Calibre cable 12 AWG C "mcf01 - LAMINA RUBATEX 1/2*6MTS. "RUBATEX (PROTECCION TERMICA) 1/2" "- UNIDAD"	30.00	UND	8,299.26	47,305.78	248,977.80
15	20464	mcf01 - RODILLO DE FELPA PROFESIONAL. "Rodillo 9? Full efecto felpa Ancho, 25 cm Espesor 6 cm Largo 32 cm Especificaciones: Tipo Rodillos Color Amarillo y blanco Material Plastico y Metalico Pais de Origen Colombia Superficie de aplicacion Pint	200.00	UND	14,026.66	533,013.08	2,805,332.00
16	25485	mcf01 - TIRA RUBATEX 3/8*6MTS. "RUBATEX (PROTECCION TERMICA) 3/8" - UNIDAD	31.00	UND	8,299.26	48,882.64	257,277.06
17	26394	"mcf01 - ALAMBRE CALIBRE 18 GALVANIZADO X KILOGRAMO. Color PlateadoAlambre Cal.18 Material Acero Galvanizado - UNIDAD"	150.00	UND	3,735.31	106,456.34	560,296.50
18	32497	"mcf01 - MANIJA ACERO INOXIDABLE 202 96- 156MM. " "MANIJA ACEROINOXIDABLE 202 96- 156MM 96Mm Inox Oro. Dimensiones Ancho 1.2 cm Alto 3.8 cm Largo 15.6 cm Diametro 1.2 cm Especificaciones Color Niquel Material Acero inoxidable Incluye Tornillos." "- UNIDAD"	310.00	UND	1,651.36	97,265.1	511,921.60
19	36208	mcf01 - REFRIGERANTE R410. El R-410A es una mezcla de 2 gases refrigerantes licuados del tipo HFC, no dana la capa de ozono. Es de baja toxicidad, no es inflamable con la presencia del aire atmosferico a temperatura inferior a 100 °C y a presio	18.00	UND	244,838.52	837,347.74	4,407,093.36
20	40686	mcf01 - RODILLO DE ESPUMA. "Tipo Rodillos Caracteristicas Rodillo de linea popular, proporciona un mejor acabado, con union metalica y mango tubular negro en plastico. Medida 9 pulgadas (22,86 cm) Material Espuma poliuretano de baja densidad Us	59.00	UND	9,876.54	110,716.01	582,715.86

Observaciones:	Peso (KG):	Total Items:	Subtotal (+)Iva
NOTA IMPORTANTE:			Total Factura Sigue...
- Después de 48 horas de recibida la mcia, NO aceptamos reclamos por faltantes.			ReteFuente
- NO aceptamos devoluciones por rotación.			Rete CREE
			Retelva
			Retelca
			Total General

Resolución de Facturación DIAN No. 18764085955570 De 2024-12-23 AL 2026-06-23 Con prefijo SACO Desde 302466 Hasta 600000
 Si no recibió un buen servicio o no estuvo conforme con la atención prestada, por favor comuníquese al número 315 8520279

Consigna a Nombre de **INVESAKK S.A.S** a las siguientes cuentas corrientes:

Banco de Bogotá 467055471	Bancolombia 77036547943	Banco de Occidente 80809216-7	Daviyenda 028569999783
-------------------------------------	-----------------------------------	---	----------------------------------

Cheque a Nombre de INVESAKK SAS Con Sello Restrictivo Factura Por Computador.
 Factura Impresa por Invesakk SAS Nit 802.014.471-6

ESTA FACTURA SE ASIMILA EN SUS EFECTOS A LA LETRA DE CAMBIO (ART.774 DEL C.C.) LAS MERCANCIAS VIAJAN POR CUENTA DEL COMPRADOR, DESPUES DE 24 HORAS DE RECIBIDA LA MERCANCIA. NO ACEPTAMOS RECLAMO ALGUNO. FAVOR GIRAR SOLAMENTE EN CHEQUE CRUZADO A NOMBRE DE INVESAKK SAS. CUENTA No. 467-05547-1 BANCO DE BOGOTA PARA QUE LOS REPRESENTANTES RECIBAN DINERO EN EFECTIVO POR NUESTRA CUENTA NECESITAN PRESENTAR AUTORIZACION ESCRITA DE INVESAKK SAS. LA MERCANCIA DESCRITA EN ESTA FACTURA TIENE RESERVA DE DOMINIO A FAVOR DE INVESAKK SAS. HASTA QUE SEA CANCELADA EN SU TOTALIDAD. LA PERSONA QUE RECIBE ESTA MERCANCIA SE PRESUME DE DERECHO QUE ESTA AUTORIZADO POR EL REPRESENTANTE LEGAL PARA RECIBIR Y COMPROMETER A LA EMPRESA.



Compra en www.ferreteriasamir.com

La satisfacción del cliente... Un compromiso de TODOS!!!



RESPONSABLES DE IVA
 NO SOMOS AUTORRETENEDORES DEL IMPUESTO A LA RENTA
 TARIFA DE INDUSTRIA Y COMERCIO ICA 7 X MIL NO SOMOS AGENTES RETENEDORES DE IVA E ICA

CUFE: 29a26c53681ef00dc93bb4bdc05207444de4ddf65c8950abc66cba0e75f04fc3f9006c430a6e04c6c85686b2288d184a

Cliente: **COMANDO AEREO DE COMBATE NO. 3**
 Nit: **800141629-9**
 Dirección: **via aeropuerto malambo**
 Teléfono: **3678550**
 Ciudad: **MALAMBO**
 E-mail: **oscar.zapata@fac.mil.co**
 Condición: **PAGO A**
 Entrega en: **Km3 vía malambo base aérea general Alberto Pauwels**
 Tipo Despacho: **Entregado Cliente**

Fecha Expedición: **2025-02-14 16:36:04-05:00**
 Fecha de Vencimiento: **2025-03-16**
 Vendedor: **BOLIVAR MONTERO JEIDER JOSE**
 Celular: **0**
 Almacén: **BOD BODEMAYOR**
 Dirección: **CALLE 35 N. 38-43**
 Doc. Ref: **658441**
 Forma de pago: **CRÉDITO**
 Medio de Pago: **Instrumento no definido**

No.	Código	Descripción del producto	Cant	Und.	Vr. Unit.	IVA	Valor sin IVA
21	43959	mcf01 - MANTO ASFALTICO X ROLLO. Manto Asfáltico Impermeabilizante Alumanto Autoadhesivo 3mm Foil Aluminio. - UNIDAD	242.00	UND	155,617.90	7,155,311.5	37,659,534.22
22	44308	mcf01 - MOSAICOS DE PORCELANATO. Rectificado Aura Gris Caras Diferenciadas 60X60 M2 - UNIDAD	150.00	UND	33,115.06	943,779.21	4,967,259.00
23	44309	mcf01 - PISO PORCELANICO PRIME GRIS 61X61. "Espacio recomendado ComedorDormitorio;Estudio; Living; Oficin a; Sala Estar; Terrazas-Exterior Cuenta con proteccion UV No Apariencia Clasico Esmaltado Si Tipo de losa Porcelanato tipo lis Resistencia	405.00	UND	46,685.19	3,592,425.37	18,907,501.95
24	4484	mcf01 - IGASOL CUBIERTA. "El Igasol Cubierta es una emulsion anionica con base en asfalto refinado, mejorado con llenantes especiales. Forma con el producto SikaFelt (tela de fibra de poliester, refuerzo), el Sistema Igasol, para impermeabiliza	23.00	UND	182,207.41	796,246.38	4,190,770.43
25	45008	mcf01 - HIDRO LAVADORA 2300 PSI. "Presion de trabajo 2300 psi. ? Caudal de trabajo 540 L/h ? 9.0 L/min. ? Voltaje 220 v monofasico. ? Potencia 4.1 hp. ? Peso sin accesorios 28 kg. ? Revoluciones 3600 rp. ? Pistola con sistema Easy Press Sistema	3.00	UND	1,400,557.41	798,317.71	4,201,672.14
26	51466	mcf01 - SOLDADOR INVSEOR MEGAFORGE. "Uso de herramienta Industrial Modelo INVERSOR Rango de corriente 10-175 A Ciclo de trabajo 175 A @ 60 Potencia175W Peso 5 kg Tipo soldador inversor Proceso soldadura Electrodo Revestido SMAW y TIG Alimen	1.00	UND	1,166,012.84	221,542.45	1,166,012.88
27	55563	mcf01 - LAMINA PVC. Cielo Raso PVC Blanco 30cmx7mmx6.0mt Holztek Construccion & Reparacion. - UNIDAD	1000.00	UND	25,970.78	4,934,448.2	25,970,780.00
28	55566	mcf01 - ANGULO CORNISA 30X20 MM 3MTS. "Perfil Cornisa, Color Blanco Nevado x 3m Tipo Perfil cornisa Acabado Mate Ambiente Interior Ancho 5 cm Ancho aproximado Menor o igual a 19 cm Antideslizante / Uso en duchas Apto para zonas humedas y duchas	250.00	UND	14,335.62	680,941.95	3,583,905.00
29	5630	mcf01 - CEMENTO X50KL. Cemento Gris Es un cemento que se puede usar para la fabricacion de morteros, lechadas y concretos utilizados para la construccion en general. Las especificaciones del Cemento Gris de Uso General cumplen con los valores de	28.00	UND	32,160.49	171,093.81	900,493.72
30	5754	"mcf01 - TEJA LAMINA FORRADA EN PVC COLOR ROJO *8MTS. ""DimensionesAncho 107 Especificaciones Tipo Teja upvc Espesor 2 mm Terminos Garantia 10 anos Largo 590 Material upvc Numero de ondas 5 Rendimiento 6.31 Características Termoacustica upvc, au"	22.00	UND	268,814.45	1,123,644.36	5,913,917.68
31	58657	mcf01 - CILINDROS CON GAS . Cilindro de 40 Lbs (18 Kg) recargado con GLP - UNIDAD	10.00	UND	197,116.05	374,520.5	1,971,160.50
32	60130	"mcf01 - ""CINTA IMPERMEABILIZANTE TAPA GOTERAS 25X10M ALUMINIOROLLO". ""Cinta Impermeabilizante Tapa Goteras Texsa tape	50.00	UND	82,082.96	779,788.12	4,104,148.00

Observaciones:

Peso (KG):

Total Items:

Subtotal
(+)Iva

Total Factura

Sigue...

ReteFuente

Rete CREE

Retelva

Retelca

Total General

NOTA IMPORTANTE:

- Después de 48 horas de recibida la mcía, NO aceptamos reclamos por faltantes.
- NO aceptamos devoluciones por rotación.



RESPONSABLES DE IVA
NO SOMOS AUTORRETENEDORES DEL IMPUESTO A LA RENTA
TARIFA DE INDUSTRIA Y COMERCIO ICA 7 X MIL NO SOMOS AGENTES RETENEDORES DE IVA E ICA

CUFE: 29a26c53681ef00dc93bb4bdc05207444de4ddf65c8950abc66c6ba0e75f04fc3f9006c430a6e04c6c85686b2288d184a

Cliente: **COMANDO AEREO DE COMBATE NO. 3**
Nit: **800141629-9**
Dirección: **via aeropuerto malambo**
Teléfono: **3678550**
Ciudad: **MALAMBO**
E-mail: **oscar.zapata@fac.mil.co**
Condición: **PAGO A**
Entrega en: **Km3 vía malambo base aérea general Alberto Pauwels**
Tipo Despacho: **Entregado Cliente**

Fecha Expedición: **2025-02-14 16:36:04-05:00**
Fecha de Vencimiento: **2025-03-16**
Vendedor: **BOLIVAR MONTERO JEIDER JOSE**
Celular: **0**
Almacén: **BOD BODEMAYOR**
Dirección: **CALLE 35 N. 38-43**
Doc. Ref: **658441**
Forma de pago: **CRÉDITO**
Medio de Pago: **Instrumento no definido**

No.	Código	Descripción del producto	Cant	Und.	Vr. Unit.	IVA	Valor sin IVA
33	6080	25x10m Aluminio Texsa Tipo Impermeabilizante Tipo de suministro Cinta asfáltica línea reparación Garantía 1 Año Presentación "mcf01 - TIJERA DE AVIACION RECTA. "TIJERA DE AVIACION RECTA Este instrumento te permitira adecuar el tamaño de la lamina de metal a tus necesidades." - UNIDAD"	20.00	UND	68,803.95	261,455.01	1,376,079.00
34	63017	mcf01 - TALADRO INALAMBRICO. "Tipo de taladro Taladro electrico Tamaño del mandril 1.27 cm Velocidad 1500 RPM Potencia 300 W Peso 1.65 kg Tipo Taladros Alimentacion Bateria Bateria 1.3 Ah Voltaje 20 V" - UNIDAD	3.00	UND	315,302.72	179,722.55	945,908.16
35	8486	"mcf01 - BATERIAS ALCALINAS 1.5 V AA. "Características Pilas carbonadas alcalinas a de alta durabilidad, con formula avanzada que aumenta el poder. Uso Dispositivos de alto consumo y uso frecuente, equipos electricos y portatiles Voltaje 1.5 V" - UNIDAD"	1739.00	UND	2,489.88	822,681.25	4,329,901.32
36	8589	mcf01 - CHAZOS. "Diametro : 1/4 pulgadas Medidas : 1/4 pulgadas. Con tornillo. paquete *100 Características : Anclaje de expansion de polietileno para usar en paneles de yeso, bloques huecos, ladrillos y concreto; Su acción de torsion hace un n	10.00	UND	16,599.50	31,539.05	165,995.00

Observaciones: Peso (KG): **23921** Total Items: **36**
Retencion Documento: \$ 4500328.76 # \$15-01-05-005;050-00-F-CACOM-3-GRUAL-2024;maria.alvarez@fac.mil.co#\$

Subtotal	180,013,152.47
(+)Iva	34,202,498.99
Total Factura	214,215,651.46
ReteFuente	0.00
Rete CREE	0.00
Retelva	0.00
Retelca	0.00
Total General	214,215,651.46

NOTA IMPORTANTE:
- Después de 48 horas de recibida la mcía, NO aceptamos reclamos por faltantes.
- NO aceptamos devoluciones por rotación.

IMPORTANTE:

NO aceptamos devoluciones por rotación.

Verifique el artículo adquirido físicamente antes de firmar a conformidad, una vez firmado no da lugar a reclamaciones.

Después de 48 horas de recibida la Mercancía entregada por empresas de mensajería (ENVIA, SERVIENTREGA, etc.), no aceptamos reclamos por faltantes. El término legal de la garantía es de un (1) año, excepto cuando en su empaque se indique otra vigencia.

Para facilitar su trámite de garantía, le sugerimos conservar la factura y en lo posible, guardar los empaques originales mientras esté vigente la garantía del artículo. En caso de no contar con ella, puede solicitar la constancia y/o certificado de compra para esto nos debes suministrar los datos de la compra para proporcionártelo.

Todo trámite de garantía dependerá de las disposiciones establecidas en las políticas de Garantía de cada proveedor lo dispuesto en la ley 1480 de 2012.

Para agilizar la respuesta en la solicitud de garantía, le recomendamos contactar directamente al Centro de Servicios Autorizado (CSA) por el Proveedor y/o Fabricante.

El Centro de Servicios Autorizado (CSA) por la marca, es el único ente con la capacidad, autorización, experiencia e idoneidad para revisar y reparar tu producto. Todas las garantías de cualquier producto siempre estarán sujetas a un diagnóstico técnico.

En el trámite de garantía de un producto instalado todo proveedor programará una visita técnica de verificación.

Para conocer cuál es el CSA más cercano, solicite esta información en el Departamento de Garantías a través de la línea telefónica en Barranquilla 3717800 Ext. 140 o Nacional 317 654 8251 (En horario de lunes a viernes de 8:00 a.m. a 5:00 p.m. y sábados 8:00 a.m. – 1:00 p.m.), o a través de nuestro correo garantias@invesakk.com.

Toda solicitud o trámite será atendido por cualquier Proveedor en un tiempo máximo de quince (15) días hábiles siguientes a la recepción de este para su diagnóstico técnico y su reparación (si aplica). El proceso de reparación se realizará dentro de los treinta (30) días hábiles contados a partir del día siguiente a la recepción de la solicitud.

Si resulta procedente la garantía del producto, el Proveedor efectuará la reparación total e gratuita de los defectos del bien y se suministrarán oportunamente los repuestos requeridos. Si el producto no admite reparación, se procederá a la devolución del precio pagado.

En caso de presentarse la misma falla, a elección del consumidor, se procederá a una nueva reparación, la devolución del precio pagado o al cambio del producto por otro de la misma especie, similares características o especificaciones técnicas (Art. 11, Ley 1480).

La garantía no será procedente según el artículo 16 de la Ley 1480, si el diagnóstico técnico es:

- Hubo fuerza mayor o caso fortuito.
- El hecho de un tercero.
- El uso indebido del bien por parte de consumidor.
- Que el consumidor no atendió las instrucciones de instalación, uso o mantenimiento indicados en el manual del producto y en la garantía.

Una vez expire el término de la garantía legal el cliente deberá asumir el pago de cualquier revisión, diagnóstico, reparación y/o repuesto que requiera el bien.

NOTA: Los Asesores Comerciales no están autorizados bajo ningún motivo a recibir dinero en efectivo, de ser cancelado algún valor bajo esta modalidad la responsabilidad será asumida directamente por el CLIENTE.

Si no recibió un buen servicio o no estuvo conforme con la atención prestada, por favor escribanos al correo sugerenciasquejasyreclamos@ferreteriasamir.com.

UNIDAD
ADMINISTRATIVA
ESPECIAL

**JUNTA CENTRAL
DE CONTADORES**



Certificado No:

C B B E F F 5 5 7 0 F 7 3 A B 8

**LA REPUBLICA DE COLOMBIA
MINISTERIO DE COMERCIO, INDUSTRIA Y TURISMO
UNIDAD ADMINISTRATIVA ESPECIAL
JUNTA CENTRAL DE CONTADORES**

**CERTIFICA A:
QUIEN INTERESE**

Que el contador público **VICENTE ALBERTO RIVERA GUTIERREZ** identificado con CÉDULA DE CIUDADANÍA No 8675305 de BARRANQUILLA (ATLANTICO) Y Tarjeta Profesional No 21935-T SI tiene vigente su inscripción en la Junta Central de Contadores y desde los últimos 5 años.

NO REGISTRA ANTECEDENTES DISCIPLINARIOS *****

Dado en BOGOTA a los 17 días del mes de Enero de 2025 con vigencia de (3) Meses, contados a partir de la fecha de su expedición.

SANDRA MILENA BARRIOS PULIDO
DIRECTOR GENERAL

ESTE CERTIFICADO DIGITAL TIENE PLENA VALIDEZ DE CONFORMIDAD CON LO ESTABLECIDO EN EL ARTICULO 2 DE LA LEY 527 DE 1999, DECRETO UNICO REGLAMENTARIO 1074 DE 2015 Y ARTICULO 6 PARAGRAFO 3 DE LA LEY 962 DEL 2005

Para confirmar los datos y veracidad de este certificado, lo puede consultar en la página web www.jcc.gov.co digitando el número del certificado

COLOMBIA
REPUBLICA DE COLOMBIA
IDENTIFICACION PERSONAL
CEDULA DE CIUDADANIA

NUMERO **79.601.535**
KUZMAR KHALILIA
 APELLIDOS
SAMIR
 NOMBRES
Samir Kuzmar K.
 FIRMA



INDICE DERECHO

FECHA DE NACIMIENTO **07-AGO-1973**
BARRANQUILLA
(ATLANTICO)
 LUGAR DE NACIMIENTO
1.78 **B+** **M**
 ESTATURA G.S. RH SEXO
08-OCT-1991 BOGOTA D.C
 FECHA Y LUGAR DE EXPEDICION *Carlos Ariel Sanchez Torres*
 REGISTRADOR NACIONAL
 CARLOS ARIEL SANCHEZ TORRES



A-0300150-00211850-M-0079601535-20100130 0020491212A 1 3330613559

NACIONAL DEL ESTADO CIVIL

REPUBLICA DE COLOMBIA
IDENTIFICACION PERSONAL
CEDULA DE CIUDADANIA
8.675.305
RIVERA GUTIERREZ
VICENTE ALBERTO



REPUBLICA DE COLOMBIA



INDICE DERECHO

23-FEB-1957
FECHA DE NACIMIENTO
BARRANQUILLA
(ATLANTICO)
LUGAR DE NACIMIENTO
1.70 ESTATURA
O+ G.S. RH
M SEXO
09-DIC-1976 BARRANQUILLA
FECHA Y LUGAR DE EXPEDICION

REGISTRADORA NACIONAL
ALMABEATRIZ BENGIFO LOPEZ



A-0300100-22137045-M-0008675305-20050802 00588 05214A 02 156215780

Transacción Aprobada

Su planilla ha sido enviada y pagada con éxito. Por favor imprima este comprobante como soporte del envío y pago de su planilla.



Información de la Planilla Pagada	
Nit de comercio Operador de Información	900089104-5
Razón Social del Operador de Información	Enlace Operativo
Descripción	Pago de SuAporte
Fecha	2025-01-31, 01:49:56 PM
Periodo de Cotización Otros Riesgos	diciembre de 2024
Periodo de Cotización Para Salud	enero de 2025
Empresa	INVESAKK
NIT	NI 802014471
Código Sucursal (Nombre)	()
Referencia de Pago/ Número Planilla	75551945
Tipo de Planilla	E
Número Transacción Bancaria/ CUS	1232563372
Banco	(1023) - BANCO DE OCCIDENTE
Valor	\$ 127.765.300
Estado de la Transacción	Aprobada
Dirección IP de Origen	www.suaporte.com.co

Nit	Código	Administradora	Número Afiliados	Valor sin Mora	Total Intereses Mora
N800224808	230301	PORVENIR	107	\$ 32.177.600	\$ 221.500
N800229739	230201	PROTECCION	30	\$ 8.981.700	\$ 61.800
N900336004	25-14	COLPENSIONES	39	\$ 24.071.900	\$ 165.800
N800227940	231001	FDO DE PENSIONES OBLIGATORIAS COLFONDOS	11	\$ 3.111.900	\$ 21.500
N800253055	230901	FONDO DE PENSIONES OBLIGATORIAS SKANDIA	2	\$ 2.442.500	\$ 16.900
N900156264	EPS037	NUEVA EPS	25	\$ 1.966.700	\$ 13.600
N806008394	EPS048	EPS-S MUTUAL SER	2	\$ 107.200	\$ 800
N800251440	EPS005	SANITAS EPS	23	\$ 4.004.400	\$ 27.600
N830003564	EPS017	FAMISANAR	4	\$ 577.100	\$ 4.000
N800130907	EPS002	SALUD TOTAL EPS	50	\$ 4.189.700	\$ 28.900
N900156264	EPS041	CMRC.RECA.FOSYGA-NUEVAEPS R MOVILIDAD	7	\$ 687.800	\$ 4.800
N900226715	EPS042	CMRC Recaudo Coosalud ADRES EPS 042	2	\$ 147.600	\$ 1.100
N800088702	EPS010	EPS SURA	53	\$ 7.621.400	\$ 52.500
N901037916	MIN001	ADMINISTRADORA DE LOS RECURSOS SS ADRES	3	\$ 214.600	\$ 1.500
N806008394	ESSC07	EPS-S MUTUAL - MOV	18	\$ 1.258.800	\$ 8.700
N900226715	ESSC24	CMRC Recaudo Coosalud ADRES ESSC24	6	\$ 416.600	\$ 2.900
N901543761	CCFC33	FAMILIAR DE COLOMBIA	1	\$ 53.600	\$ 400
N901543211	CCFC55	EPS CAJACOPI	4	\$ 328.100	\$ 2.300
N860066942	EPS008	COMPENSAR ENTIDAD PROMOTORA DE SALUD	2	\$ 116.100	\$ 800
N839000495	EPSIC4	ANAS WAYUU E P S I SGP	2	\$ 110.400	\$ 800
N890903790	14-11	ARL SURA	202	\$ 13.876.900	\$ 95.500
N890480023	CCF08	COMFENALCO CARTAGENA	10	\$ 565.400	\$ 3.900
N890102002	CCF06	COMBARRANQUILLA	129	\$ 14.544.600	\$ 100.100
N891080005	CCF16	COMFACOR	9	\$ 713.400	\$ 5.000
N892399989	CCF15	CAJA DE COMPENSACION FAMILIAR CESAR	9	\$ 576.800	\$ 4.000
N860066942	CCF24	CAJA DE COMPENSACION FAMILIAR COMPENSAR	7	\$ 709.700	\$ 4.900
N890303093	CCF56	COMFENALCO VALLE	3	\$ 222.500	\$ 1.600
N891780093	CCF33	CCF DEL MAGDALENA	14	\$ 806.900	\$ 5.600
N892115006	CCF30	CAJA DE COMP FAMILIAR DE LA GUAJIRA	5	\$ 308.900	\$ 2.200
N892200015	CCF41	CCF DE SUCRE	7	\$ 422.500	\$ 3.000
N899999034	PASENA	SERVICIO NACIONAL DE APRENDIZAJE SEN	2	\$ 622.900	\$ 4.300
N899999239	PAICBF	ICBF	2	\$ 934.300	\$ 6.500

Enlace Operativo, Línea Expertos en PILA: Barranquilla: 385 24 44 - Bogotá: 485 4485 - Bucaramanga: 697 87 27 - Cali: 485 9444 - Cartagena: 693 77 27 - Pereira: 340 13 27 - Manizales: 892 80 27 - Medellín: 604 2727 - Desde otras ciudades: 018000 51 99 77. Página 1 de 2

Enlace Operativo no se hace responsable de las planillas y pagos realizados a través de otros operadores de información dado que no tiene medios para corroborar la veracidad de la misma, su alcance se limita a replicar la información suministrada directamente por el cliente.

Antes de imprimir, asegúrese que sea realmente necesario. Proteger el medio ambiente está en nuestras manos.



SubTotales:	\$ 126.890.500	\$ 874.800
Total a Pagar:		\$ 127.765.300

Samir

más que una ferretería

NIT 802.014.471-6



SC 4114-1



CERTIFICACIÓN DE PAGOS DE APORTES AL SISTEMA DE SEGURIDAD SOCIAL Y PARAFISCALES. PERSONA JURÍDICA. ARTÍCULO 50 DE LA LEY 789 DE 2002.

Yo, **VICENTE RIVERA GUTIERREZ**, identificado con C.C: 8.675.305 de Barranquilla, y con Tarjeta Profesional No. 21935-T de la Junta Central de Contadores de Colombia, en mi condición de Revisor Fiscal de INVESAKK SAS identificado con Nit 802.014.471-6, debidamente inscrito en la Cámara de Comercio de Barranquilla, certifico que la empresa se encuentra al día con lo estipulado en el Artículo 50 de la Ley 789 de 2002, decreto 510 de 2003, Ley 1562 de 2012, en el artículo 23 de la ley 1150 de 2007 y demás normas complementarias relacionadas con el pago de los aportes mensuales a los Sistemas de Seguridad Social en Salud, Riesgos Profesionales, Pensiones, Aportesa las Cajas de Compensación Familiar durante los últimos seis (06) meses, cumpliendo con todas las obligaciones laborales del personal contratado.

Igualmente certifico que esta empresa es persona jurídica contribuyente, declarante del impuesto sobre la renta y complementarios, y autor retenedores en la fuente a título del impuesto sobre la renta conforme a la Ley 1819 del 2016 decreto reglamentario 2201 de Diciembre de 2016 y por consiguiente exonerada del pago de los aportes parafiscales a favor del Servicio Nacional de Aprendizaje (SENA) y del Instituto Colombiano de Bienestar Familiar (ICBF) y la exención del pago de los aportes a salud (EPS) en el porcentaje correspondiente al empleador.

Dada en la ciudad de Barranquilla, a los dos días (03) días del mes de febrero de 2025.

Atentamente,

VICENTE RIVERA GUTIERREZ

~~C.C: 8.675.305 de Barranquilla~~

~~T.P: 21935-T~~

Revisor Fiscal

2. Concepto Actualización

4. Número de formulario

141150117612

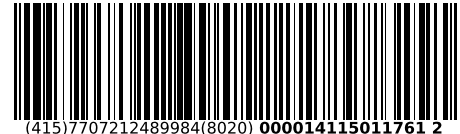

(415)7707212489984(8020) 000014115011761 2

5. Número de Identificación Tributaria (NIT)

8 0 2 0 1 4 4 7 1

6. DV

6

12. Dirección seccional

Impuestos de Barranquilla

14. Buzón electrónico

2

IDENTIFICACIÓN

24. Tipo de contribuyente

Persona jurídica

25. Tipo de documento

1

26. Número de Identificación

Lugar de expedición

28. País

29. Departamento

30. Ciudad/Municipio

31. Primer apellido

32. Segundo apellido

33. Primer nombre

34. Otros nombres

35. Razón social

INVESAKK S.A.S.

36. Nombre comercial

37. Sigla

UBICACIÓN

38. País

COLOMBIA

1

39. Departamento

Atlántico

0

40. Ciudad/Municipio

Barranquilla

0 0 1

41. Dirección principal

CL 35 38 55

42. Correo electrónico

gerencia@invesakk.com

43. Código postal

0 8 0 0 0 3

44. Teléfono 1

6 0 5 3 7 1 7 8 0 0

45. Teléfono 2

6 0 5 3 7 0 0 0 4 6

CLASIFICACIÓN

Actividad económica

Ocupación

Actividad principal

Actividad secundaria

Otras actividades

46. Código

47. Fecha inicio actividad

48. Código

49. Fecha inicio actividad

50. Código

1 2

51. Código

52. Número establecimientos

4 6 6 3

2 0 0 1, 0 4, 0 5

4 7 5 2

2 0 0 1, 0 4, 0 5

4 6 9 0, 6 8 1 0

16

Responsabilidades, Calidades y Atributos

1	2	3	4	5	6	7	8	9	10	11	12	13	14	15	16	17	18	19	20	21	22	23	24	25	26
3	5	7	8	9	1	0	1	4	4	2	4	8	5	2	5	5									

03- Impuesto al patrimonio

42- Obligado a llevar contabilidad

05- Imppto. renta y compl. régimen ordinario

48- Impuesto sobre las ventas - IVA

07- Retención en la fuente a título de renta

52- Facturador electrónico

08- Retención timbre nacional

55- Informante de Beneficiarios Finales

09- Retención en la fuente en el impuesto

10- Obligado aduanero

14- Informante de exogena

Usuarios aduaneros

Exportadores

1	2	3	4	5	6	7	8	9	10
2	2	3							
11	12	13	14	15	16	17	18	19	20

55. Forma

56. Tipo

Servicio

1

2

3

54. Código

57. Modo

58. CPC

IMPORTANTE: Sin perjuicio de las actualizaciones a que haya lugar, la inscripción en el Registro Único Tributario -RUT-, tendrá vigencia indefinida y en consecuencia no se exigirá su renovación

Para uso exclusivo de la DIAN

59. Anexos

SI

NO

60. No. de Folios:

0

La información suministrada a través del formulario oficial de inscripción, actualización, suspensión y cancelación del Registro Único Tributario (RUT), deberá ser exacta y veraz; en caso de constatar inexactitud en alguno de los datos suministrados se adelantarán los procedimientos administrativos sancionatorios o de suspensión, según el caso, Parágrafo del artículo 1.6.1.2.6 del Decreto 1625 del 2016. De igual manera al formalizar el trámite el usuario fue informado y acepta la política de tratamiento de datos ley 1581 de 2012.

Firma del solicitante:

Sin perjuicio de las verificaciones que la DIAN realice.

Firma autorizada:

984. Nombre KUZMAR KHALILIA SAMIR

985. Cargo Representante legal Certificado

Espacio reservado para la DIAN

4. Número de formulario

141150117612



(415)7707212489984(8020) 000014115011761 2

5. Número de Identificación Tributaria (NIT)

8 0 2 0 1 4 4 7 1

6. DV

6

12. Dirección seccional

Impuestos de Barranquilla

14. Buzón electrónico

2

Características y formas de las organizaciones

62. Naturaleza

2

63. Formas asociativas

1 2

64. Entidades o institutos de derecho público de orden nacional, departamental, municipal y descentralizados

67. Sociedades y organismos extranjeros

70. Beneficio

1

65. Fondos

66. Cooperativas

68. Sin personería jurídica

69. Otras organizaciones no clasificadas

Constitución, Registro y Última Reforma

Composición del Capital

Documento	1. Constitución	2. Reforma		
71. Clase	0 5	0 5	82. Nacional	1 0 0 %
72. Número	1 2 9 8	3 7 3 2	83. Nacional público	0 . 0 %
73. Fecha	2 0 0 1, 0 4, 0 5	2 0 1 7, 1 2, 2 6	84. Nacional privado	1 0 0 . 0 %
74. Número de notaría	5	2	85. Extranjero	0 %
75. Entidad de registro	0 3	0 3	86. Extranjero público	0 . 0 %
76. Fecha de registro	2 0 0 1, 0 4, 1 8	2 0 1 9, 1 1, 2 1	87. Extranjero privado	0 . 0 %
77. No. Matrícula mercantil	3 0 9 9 9 9	3 0 9 9 9 9		
78. Departamento	0 8	0 8		
79. Ciudad/Municipio	0 0 1	3		
Vigencia				
80. Desde	2 0 0 1, 0 4, 0 5			
81. Hasta	2 0 4 6, 0 4, 0 5			

Entidad de vigilancia y control

88. Entidad de vigilancia y control

Superintendencia de Sociedades

5

Estado y Beneficio

Item	89. Estado actual	90. Fecha cambio de estado	91. Número de Identificación Tributaria (NIT)	92. DV
1	8 0	2 0 1 6, 0 1, 0 1		-
2	6 2	2 0 2 3, 0 3, 1 5		-
3	1 0 4	2 0 2 4, 0 7, 1 1		-
4				-
5				-

Vinculación económica

93. Vinculación económica	94. Nombre del grupo económico y/o empresarial	95. Número de Identificación Tributaria (NIT) de la Matriz o Controlante	96. DV.
97. Nombre o razón social de la matriz o controlante			
170. Número de identificación tributaria otorgado en el exterior	171. País	172. Número de identificación tributaria sociedad o natural del exterior con EP	
173. Nombre o razón social de la sociedad o natural del exterior con EP			

Espacio reservado para la DIAN

4. Número de formulario

141150117612

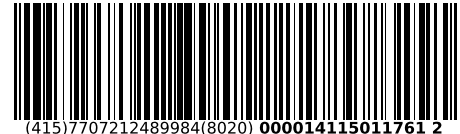

(415)7707212489984(8020) 000014115011761 2

5. Número de Identificación Tributaria (NIT)

6. DV

12. Dirección seccional
Impuestos de Barranquilla

14. Buzón electrónico

2

Representación

1	98. Representación REPRS LEGAL PRIN		1 8		99. Fecha inicio ejercicio representación 1 9 7 0 0 1 0 1	
	100. Tipo de documento Cédula de Ciudadaní		101. Número de identificación 1 3 7 9 6 0 1 5 3 5		102. DV 103. Número de tarjeta profesional	
	104. Primer apellido KUZMAR		105. Segundo apellido KHALILIA		106. Primer nombre SAMIR	
	107. Otros nombres		108. Número de Identificación Tributaria (NIT)		109. DV 110. Razón social representante legal	
2	98. Representación REPRS LEGAL SUPL		1 9		99. Fecha inicio ejercicio representación 1 9 7 0 0 1 0 1	
	100. Tipo de documento Cédula de Ciudadan		101. Número de identificación 1 3 3 2 7 7 6 2 1 5		102. DV 103. Número de tarjeta profesional	
	104. Primer apellido TURBAY		105. Segundo apellido FERNANDEZ		106. Primer nombre ELIA	
	107. Otros nombres KARIME		108. Número de Identificación Tributaria (NIT)		109. DV 110. Razón social representante legal	
3	98. Representación				99. Fecha inicio ejercicio representación	
	100. Tipo de documento		101. Número de identificación		102. DV 103. Número de tarjeta profesional	
	104. Primer apellido		105. Segundo apellido		106. Primer nombre	
	107. Otros nombres		108. Número de Identificación Tributaria (NIT)		109. DV 110. Razón social representante legal	
4	98. Representación				99. Fecha inicio ejercicio representación	
	100. Tipo de documento		101. Número de identificación		102. DV 103. Número de tarjeta profesional	
	104. Primer apellido		105. Segundo apellido		106. Primer nombre	
	107. Otros nombres		108. Número de Identificación Tributaria (NIT)		109. DV 110. Razón social representante legal	
5	98. Representación				99. Fecha inicio ejercicio representación	
	100. Tipo de documento		101. Número de identificación		102. DV 103. Número de tarjeta profesional	
	104. Primer apellido		105. Segundo apellido		106. Primer nombre	
	107. Otros nombres		108. Número de Identificación Tributaria (NIT)		109. DV 110. Razón social representante legal	

Espacio reservado para la DIAN

4. Número de formulario

141150117612

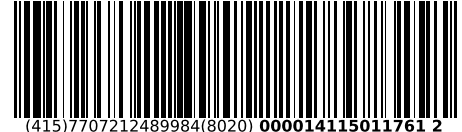

(415)7707212489984(8020) 000014115011761 2

5. Número de Identificación Tributaria (NIT)	6. DV	12. Dirección seccional	14. Buzón electrónico
8 0 2 0 1 4 4 7 1	6	Impuestos de Barranquilla	2

Socios y/o Miembros de Juntas Directivas, Consorcios, Uniones Temporales

	111. Tipo de documento	112. Número de identificación	113. DV	114. Nacionalidad	
1	Cédula de Ciudadana	1 3	7 9 6 0 1 5 3 5	COLOMBIA	1 6 9
	115. Primer apellido	116. Segundo apellido		117. Primer nombre	118. Otros nombres
	KUZMAR	KHALILIA		SAMIR	
	119. Razón social				
	120. Valor capital del socio	121. % Participación	122. Fecha de ingreso	123. Fecha de retiro	
	6,474,250,000		9 5 2 0 0 1 0 4 0 5		
2	Cédula de Ciudadana	1 3	3 2 7 7 6 2 1 5	COLOMBIA	1 6 9
	115. Primer apellido	116. Segundo apellido		117. Primer nombre	118. Otros nombres
	TURBAY	FERNANDEZ		ELIA	KARIME
	119. Razón social				
	120. Valor capital del socio	121. % Participación	122. Fecha de ingreso	123. Fecha de retiro	
	340,750,000		5 2 0 0 1 0 4 0 5		
3	111. Tipo de documento	112. Número de identificación	113. DV	114. Nacionalidad	
	115. Primer apellido	116. Segundo apellido		117. Primer nombre	118. Otros nombres
	119. Razón social				
	120. Valor capital del socio	121. % Participación	122. Fecha de ingreso	123. Fecha de retiro	
4	111. Tipo de documento	112. Número de identificación	113. DV	114. Nacionalidad	
	115. Primer apellido	116. Segundo apellido		117. Primer nombre	118. Otros nombres
	119. Razón social				
	120. Valor capital del socio	121. % Participación	122. Fecha de ingreso	123. Fecha de retiro	
5	111. Tipo de documento	112. Número de identificación	113. DV	114. Nacionalidad	
	115. Primer apellido	116. Segundo apellido		117. Primer nombre	118. Otros nombres
	119. Razón social				
	120. Valor capital del socio	121. % Participación	122. Fecha de ingreso	123. Fecha de retiro	

Espacio reservado para la DIAN

4. Número de formulario

141150117612

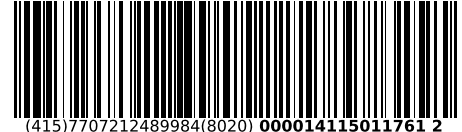

(415)7707212489984(8020) 000014115011761 2

5. Número de Identificación Tributaria (NIT) 8 0 2 0 1 4 4 7 1	6. DV 6	12. Dirección seccional Impuestos de Barranquilla	14. Buzón electrónico 2
---	------------	--	----------------------------

Revisor Fiscal y Contador

Revisor fiscal principal	124. Tipo de documento Cédula de Ciudadanía 1 3	125. Número de identificación 8 6 7 5 3 0 5	126. DV	127. Número de tarjeta profesional 2 1 9 3 5
	128. Primer apellido RIVERA	129. Segundo apellido GUTIERREZ	130. Primer nombre VICENTE	131. Otros nombres
	132. Número de Identificación Tributaria (NIT) 8 0 2 0 1 4 4 7 1	133. DV 6	134. Sociedad o firma designada INVESAKK LTDA	
	135. Fecha de nombramiento 2 0 0 3 0 1 2 8			
Revisor fiscal suplente	136. Tipo de documento	137. Número de identificación	138. DV	139. Número de tarjeta profesional
	140. Primer apellido	141. Segundo apellido	142. Primer nombre	143. Otros nombres
	144. Número de Identificación Tributaria (NIT)	145. DV	146. Sociedad o firma designada	
	147. Fecha de nombramiento			
Contador	148. Tipo de documento Cédula de Ciudadanía 1 3	149. Número de identificación 4 9 7 7 0 4 4 4	150. DV 8	151. Número de tarjeta profesional 9 7 4 5 6 T
	152. Primer apellido MONTAÑEZ	153. Segundo apellido FERRER	154. Primer nombre YADIRA	155. Otros nombres INES
	156. Número de Identificación Tributaria (NIT)	157. DV	158. Sociedad o firma designada	
	159. Fecha de nombramiento 2 0 1 0 0 2 2 5			

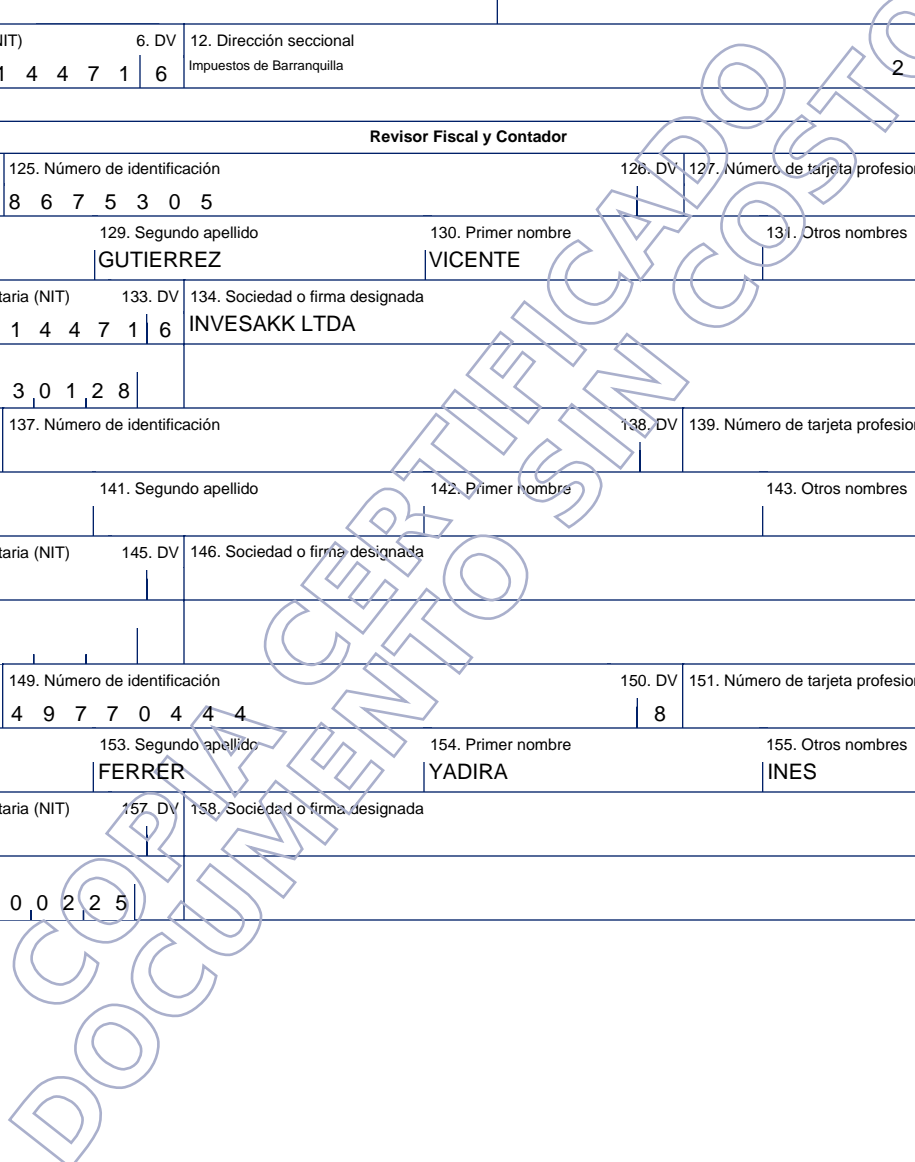

Espacio reservado para la DIAN

4. Número de formulario

141150117612

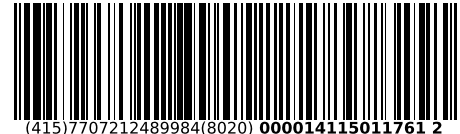

(415)7707212489984(8020) 000014115011761 2

5. Número de Identificación Tributaria (NIT) 8 0 2 0 1 4 4 7 1	6. DV 6	12. Dirección seccional Impuestos de Barranquilla	14. Buzón electrónico 2
---	------------	--	----------------------------

Establecimientos, agencias, sucursales, oficinas, sedes o negocios entre otros

160. Tipo de establecimiento Establecimiento de comerci 0 2	161. Actividad económica Comercio al por mayor de materiales de construcción, artículos de ferretería, 4 6 6 3
162. Nombre del establecimiento FERRETERIA SAMIR NO 4	
163. Departamento Atlántico 0 8	164. Ciudad/Municipio Barranquilla 0 0 1
165. Dirección CL 30 35 59	
166. Número de matrícula mercantil 3 1 0 0 0 0	167. Fecha de la matrícula mercantil 2 0 0 1, 0 4, 1 8
168. Teléfono 6 0 5 3 7 1 7 8 0 0	169. Fecha de cierre 2 0 2 3, 0 2, 1 4
160. Tipo de establecimiento Establecimiento de comerci 0 2	161. Actividad económica Comercio al por mayor de materiales de construcción, artículos de ferretería, 4 6 6 3
162. Nombre del establecimiento FERRETERIA SAMIR NO 5	
163. Departamento Atlántico 0 8	164. Ciudad/Municipio Barranquilla 0 0 1
165. Dirección CL 30 33 57	
166. Número de matrícula mercantil 3 4 1 4 2 7	167. Fecha de la matrícula mercantil 2 0 0 2, 1 1, 2 7
168. Teléfono 6 0 5 3 7 1 7 8 0 0	169. Fecha de cierre
160. Tipo de establecimiento Establecimiento de comerci 0 2	161. Actividad económica Comercio al por mayor de materiales de construcción, artículos de ferretería, 4 6 6 3
162. Nombre del establecimiento: FERRETERIA SAMIR NO 3	
163. Departamento Atlántico 0 8	164. Ciudad/Municipio Barranquilla 0 0 1
165. Dirección CR 40 30 47	
166. Número de matrícula mercantil 3 5 7 9 5 4	167. Fecha de la matrícula mercantil 2 0 0 3, 0 9, 1 5
168. Teléfono 6 0 5 3 7 1 7 8 0 0	169. Fecha de cierre 2 0 1 3, 0 5, 2 9

Espacio reservado para la DIAN

4. Número de formulario

141150117612

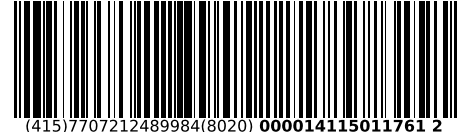

(415)7707212489984(8020) 000014115011761 2

5. Número de Identificación Tributaria (NIT) 8 0 2 0 1 4 4 7 1	6. DV 6	12. Dirección seccional Impuestos de Barranquilla	14. Buzón electrónico 2
---	------------	--	----------------------------

Establecimientos, agencias, sucursales, oficinas, sedes o negocios entre otros

160. Tipo de establecimiento Establecimiento de comerci 0 2	161. Actividad económica Comercio al por mayor de materiales de construcción, artículos de ferretería, 4 6 6 3
162. Nombre del establecimiento FERRETERIA SAMIR NO 6	
163. Departamento Atlántico 0 8	164. Ciudad/Municipio Barranquilla 0 0 1
165. Dirección CL 35 38 43	
166. Número de matrícula mercantil 3 8 1 6 3 9	167. Fecha de la matrícula mercantil 2 0 0 4 1 0 1 1
168. Teléfono 6 0 5 3 7 1 7 8 0 0	169. Fecha de cierre
160. Tipo de establecimiento Establecimiento de comerci 0 2	161. Actividad económica Comercio al por mayor de materiales de construcción, artículos de ferretería, 4 6 6 3
162. Nombre del establecimiento FERRETERIA SAMIR NO 9	
163. Departamento Atlántico 0 8	164. Ciudad/Municipio Barranquilla 0 0 1
165. Dirección CL 36 38 73	
166. Número de matrícula mercantil 4 0 9 7 2 5	167. Fecha de la matrícula mercantil 2 0 0 6 0 3 2 8
168. Teléfono 6 0 5 3 7 1 7 8 0 0	169. Fecha de cierre
160. Tipo de establecimiento Establecimiento de comerci 0 2	161. Actividad económica Comercio al por mayor de materiales de construcción, artículos de ferretería, 4 6 6 3
162. Nombre del establecimiento: FERRETERIA SAMIR N.8	
163. Departamento Atlántico 0 8	164. Ciudad/Municipio Barranquilla 0 0 1
165. Dirección CL 35 CR 38 55	
166. Número de matrícula mercantil 4 3 8 8 9 5	167. Fecha de la matrícula mercantil 2 0 0 7 0 7 1 0
168. Teléfono 6 0 5 3 7 1 7 8 0 0	169. Fecha de cierre

Espacio reservado para la DIAN

4. Número de formulario

141150117612

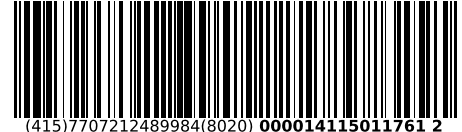

(415)7707212489984(8020) 000014115011761 2

5. Número de Identificación Tributaria (NIT) 8 0 2 0 1 4 4 7 1	6. DV 6	12. Dirección seccional Impuestos de Barranquilla	14. Buzón electrónico 2
---	------------	--	----------------------------

Establecimientos, agencias, sucursales, oficinas, sedes o negocios entre otros

160. Tipo de establecimiento Establecimiento de comerci 0 2	161. Actividad económica Comercio al por mayor de materiales de construcción, artículos de ferretería, 4 6 6 3
162. Nombre del establecimiento FERRETERIA SAMIR NO 9	
163. Departamento Atlántico 0 8	164. Ciudad/Municipio Barranquilla 0 0 1
165. Dirección CR 6 60 128 LC 14	
166. Número de matrícula mercantil 4 4 7 5 0 4	167. Fecha de la matrícula mercantil 2 0 0 7, 1 1, 2 0
168. Teléfono 6 0 5 3 7 1 7 8 0 0	169. Fecha de cierre 2 0 1 0, 0 4, 0 6
160. Tipo de establecimiento Establecimiento de comerci 0 2	161. Actividad económica Comercio al por mayor de materiales de construcción, artículos de ferretería, 4 6 6 3
162. Nombre del establecimiento FERRETERIA SAMIR NO 1	
163. Departamento Atlántico 0 8	164. Ciudad/Municipio Barranquilla 0 0 1
165. Dirección CR 40 35 35	
166. Número de matrícula mercantil 4 4 8 8 8 6	167. Fecha de la matrícula mercantil 2 0 0 7, 1 2, 1 8
168. Teléfono 6 0 5 3 7 1 7 8 0 0	169. Fecha de cierre 2 0 2 4, 1 2, 0 9
160. Tipo de establecimiento Establecimiento de comerci 0 2	161. Actividad económica Comercio al por mayor de materiales de construcción, artículos de ferretería, 4 6 6 3
162. Nombre del establecimiento: FERRETERIA SAMIR NO 2	
163. Departamento Atlántico 0 8	164. Ciudad/Municipio Malambo 4 3 3
165. Dirección CL 10 N 25 139	
166. Número de matrícula mercantil 4 4 8 8 8 7	167. Fecha de la matrícula mercantil 2 0 0 7, 1 2, 1 8
168. Teléfono 6 0 5 3 7 1 7 8 0 0	169. Fecha de cierre

Espacio reservado para la DIAN

4. Número de formulario

141150117612

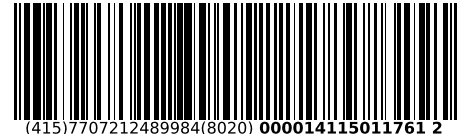

(415)7707212489984(8020) 000014115011761 2

5. Número de Identificación Tributaria (NIT) 8 0 2 0 1 4 4 7 1	6. DV 6	12. Dirección seccional Impuestos de Barranquilla	14. Buzón electrónico 2
---	------------	--	----------------------------

Establecimientos, agencias, sucursales, oficinas, sedes o negocios entre otros

160. Tipo de establecimiento Establecimiento de comerci 0 2	161. Actividad económica Comercio al por mayor de materiales de construcción, artículos de ferretería, 4 6 6 3
162. Nombre del establecimiento REMACO BARRANQUILLA	
163. Departamento Atlántico 0 8	164. Ciudad/Municipio Barranquilla 0 0 1
165. Dirección CL 30 33 31	
166. Número de matrícula mercantil 4 9 6 0 8 3	167. Fecha de la matrícula mercantil 2 0 1 0 0 3 1 0
168. Teléfono 6 0 5 3 7 1 7 8 0 0	169. Fecha de cierre 2 0 2 1 1 2 0 7
160. Tipo de establecimiento Establecimiento de comerci 0 2	161. Actividad económica Comercio al por mayor de materiales de construcción, artículos de ferretería, 4 6 6 3
162. Nombre del establecimiento FERRETERIA SAMIR N°10	
163. Departamento Atlántico 0 8	164. Ciudad/Municipio Barranquilla 0 0 1
165. Dirección CR 38 74 119 LC 142	
166. Número de matrícula mercantil 5 0 2 8 7 0	167. Fecha de la matrícula mercantil 2 0 1 0 0 6 2 8
168. Teléfono 6 0 5 3 7 1 7 8 0 0	169. Fecha de cierre 2 0 1 3 0 5 2 9
160. Tipo de establecimiento Establecimiento de comerci 0 2	161. Actividad económica Comercio al por mayor de materiales de construcción, artículos de ferretería, 4 6 6 3
162. Nombre del establecimiento: FERRETERIA SAMIR N 11	
163. Departamento Atlántico 0 8	164. Ciudad/Municipio Barranquilla 0 0 1
165. Dirección CL 30 6 B 285 LC 8	
166. Número de matrícula mercantil 5 0 2 8 7 1	167. Fecha de la matrícula mercantil 2 0 1 0 0 6 2 8
168. Teléfono 6 0 5 3 7 1 7 8 0 0	169. Fecha de cierre 2 0 2 1 1 2 0 7

Espacio reservado para la DIAN

4. Número de formulario

141150117612

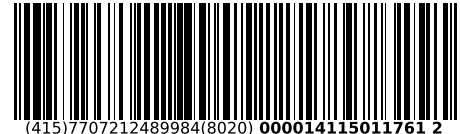

(415)7707212489984(8020) 000014115011761 2

5. Número de Identificación Tributaria (NIT) 8 0 2 0 1 4 4 7 1	6. DV 6	12. Dirección seccional Impuestos de Barranquilla	14. Buzón electrónico 2
---	------------	--	----------------------------

Establecimientos, agencias, sucursales, oficinas, sedes o negocios entre otros

160. Tipo de establecimiento Establecimiento de comerci 0 2	161. Actividad económica Comercio al por mayor de materiales de construcción, artículos de ferretería, 4 6 6 3
162. Nombre del establecimiento FERRETERIA SAMIR 12	
163. Departamento Atlántico 0 8	164. Ciudad/Municipio Barranquilla 0 0 1
165. Dirección CL 45 3C 68	
166. Número de matrícula mercantil 5 2 5 5 2 8	167. Fecha de la matrícula mercantil 2 0 1 1 0 7 1 5
168. Teléfono 6 0 5 3 7 1 7 8 0 0	169. Fecha de cierre
160. Tipo de establecimiento Establecimiento de comerci 0 2	161. Actividad económica Comercio al por mayor de materiales de construcción, artículos de ferretería, 4 6 6 3
162. Nombre del establecimiento FERRETERIA SAMIR 14	
163. Departamento Atlántico 0 8	164. Ciudad/Municipio Barranquilla 0 0 1
165. Dirección CR 40 33 15	
166. Número de matrícula mercantil 5 4 5 2 3 9	167. Fecha de la matrícula mercantil 2 0 1 2 0 5 0 7
168. Teléfono 6 0 5 3 7 1 7 8 0 0	169. Fecha de cierre 2 0 1 3 0 5 2 9
160. Tipo de establecimiento Establecimiento de comerci 0 2	161. Actividad económica Comercio al por mayor de materiales de construcción, artículos de ferretería, 4 6 6 3
162. Nombre del establecimiento: FERRETERIA SAMIR 15	
163. Departamento Atlántico 0 8	164. Ciudad/Municipio Barranquilla 0 0 1
165. Dirección CR 6 99 06	
166. Número de matrícula mercantil 5 4 9 1 2 8	167. Fecha de la matrícula mercantil 2 0 1 2 0 7 0 6
168. Teléfono 6 0 5 3 7 1 7 8 0 0	169. Fecha de cierre

Espacio reservado para la DIAN

4. Número de formulario

141150117612

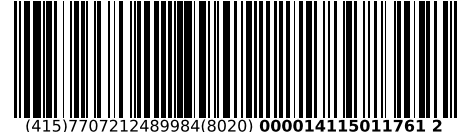

(415)7707212489984(8020) 000014115011761 2

5. Número de Identificación Tributaria (NIT) 8 0 2 0 1 4 4 7 1	6. DV 6	12. Dirección seccional Impuestos de Barranquilla	14. Buzón electrónico 2
---	------------	--	----------------------------

Establecimientos, agencias, sucursales, oficinas, sedes o negocios entre otros

160. Tipo de establecimiento Establecimiento de comerci 0 2	161. Actividad económica Comercio al por mayor de materiales de construcción, artículos de ferretería, 4 6 6 3
162. Nombre del establecimiento FERRETERIA SAMIR N. 7	
163. Departamento Atlántico 0 8	164. Ciudad/Municipio Barranquilla 0 0 1
165. Dirección CL 19 7 A 19	
166. Número de matrícula mercantil 6 0 2 5 6 3	167. Fecha de la matrícula mercantil 2 0 1 4 0 7 2 9
168. Teléfono 3 1 6 2 7 5 9 5 2 1	169. Fecha de cierre 2 0 2 4 1 2 0 9
160. Tipo de establecimiento Establecimiento de comerci 0 2	161. Actividad económica Comercio al por mayor de materiales de construcción, artículos de ferretería, 4 6 6 3
162. Nombre del establecimiento FERRETERIA SAMIR N. 10	
163. Departamento Cesar 2 0	164. Ciudad/Municipio Valledupar 0 0 1
165. Dirección C R 7 A 25 A 70 LC 2	
166. Número de matrícula mercantil 0 0 1 3 0 6 0 1	167. Fecha de la matrícula mercantil 2 0 1 5 0 9 0 7
168. Teléfono 3 1 6 2 7 5 9 5 2 1	169. Fecha de cierre
160. Tipo de establecimiento Establecimiento de comerci 0 2	161. Actividad económica Comercio al por mayor de materiales de construcción, artículos de ferretería, 4 6 6 3
162. Nombre del establecimiento: FERRETERIA SAMIR N. 16	
163. Departamento Atlántico 0 8	164. Ciudad/Municipio Santo Tomás 6 8 5
165. Dirección C L 11 5 137 L 2	
166. Número de matrícula mercantil 6 3 0 9 0 8	167. Fecha de la matrícula mercantil 2 0 1 5 0 9 1 8
168. Teléfono 6 0 5 3 7 1 7 8 0 0	169. Fecha de cierre 2 0 2 1 1 2 0 7

Espacio reservado para la DIAN

4. Número de formulario

141150117612

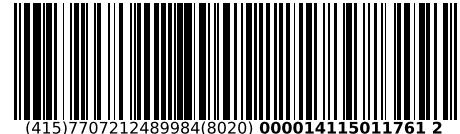

(415)7707212489984(8020) 000014115011761 2

5. Número de Identificación Tributaria (NIT)

8 0 2 0 1 4 4 7 1

6. DV

6

12. Dirección seccional

Impuestos de Barranquilla

14. Buzón electrónico

2

Establecimientos, agencias, sucursales, oficinas, sedes o negocios entre otros

160. Tipo de establecimiento Establecimiento de comerci 0 2	161. Actividad económica Comercio al por mayor de materiales de construcción, artículos de ferretería, 4 6 6 3
162. Nombre del establecimiento FERRETERIA SAMIR N. 17	
163. Departamento Bolívar 1 3	164. Ciudad/Municipio Cartagena 0 0 1
165. Dirección TV 54 28 A 70 SEC CEBALLOS	
166. Número de matrícula mercantil 0 9 3 5 0 3 9 6 0 2	167. Fecha de la matrícula mercantil 2 0 1 5 0 9 2 1
168. Teléfono 6 0 5 3 7 1 7 8 0 0	169. Fecha de cierre
160. Tipo de establecimiento Establecimiento de comerci 0 2	161. Actividad económica Comercio al por mayor de materiales de construcción, artículos de ferretería, 4 6 6 3
162. Nombre del establecimiento FERRETERIA SAMIR NO. 18	
163. Departamento Sucre 7 0	164. Ciudad/Municipio Sincelejo 0 0 1
165. Dirección CR 4 37 61 BG 1 CEN	
166. Número de matrícula mercantil 0 0 0 9 1 7 4 3	167. Fecha de la matrícula mercantil 2 0 1 6 0 5 0 6
168. Teléfono 3 1 6 2 7 5 9 5 2 1	169. Fecha de cierre
160. Tipo de establecimiento Establecimiento de comerci 0 2	161. Actividad económica Comercio al por mayor de materiales de construcción, artículos de ferretería, 4 6 6 3
162. Nombre del establecimiento: FERRETERIA SAMIR N. 19	
163. Departamento Cesar 2 0	164. Ciudad/Municipio Valledupar 0 0 1
165. Dirección CL 23 23 96	
166. Número de matrícula mercantil 1 3 8 0 7 8	167. Fecha de la matrícula mercantil 2 0 1 6 0 7 2 6
168. Teléfono 6 0 5 3 7 1 7 8 0 0	169. Fecha de cierre

Espacio reservado para la DIAN

4. Número de formulario

141150117612

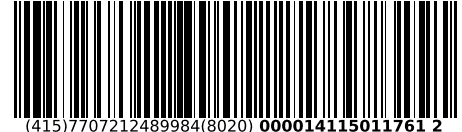

(415)7707212489984(8020) 000014115011761 2

5. Número de Identificación Tributaria (NIT) 8 0 2 0 1 4 4 7 1	6. DV 6	12. Dirección seccional Impuestos de Barranquilla	14. Buzón electrónico 2
---	------------	--	----------------------------

Establecimientos, agencias, sucursales, oficinas, sedes o negocios entre otros

160. Tipo de establecimiento Establecimiento de comerci 0 2	161. Actividad económica Comercio al por mayor de materiales de construcción, artículos de ferretería, 4 6 6 3
162. Nombre del establecimiento FERRETERIA SAMIR N. 20	
163. Departamento Atlántico 0 8	164. Ciudad/Municipio Barranquilla 0 0 1
165. Dirección CR 43 79 37	
166. Número de matrícula mercantil 6 5 2 1 5 7	167. Fecha de la matrícula mercantil 2 0 1 6 0 8 0 2
168. Teléfono 6 0 5 3 7 1 7 8 0 0	169. Fecha de cierre
160. Tipo de establecimiento Establecimiento de comerci 0 2	161. Actividad económica Comercio al por mayor de materiales de construcción, artículos de ferretería, 4 6 6 3
162. Nombre del establecimiento FERRETERIA SAMIR N. 21	
163. Departamento Atlántico 0 8	164. Ciudad/Municipio Barranquilla 0 0 1
165. Dirección CR 9 G 110 187 LC 40 PAR LOGISTICO IND EN BARRANQUILLA	
166. Número de matrícula mercantil 6 6 6 5 2 3	167. Fecha de la matrícula mercantil 2 0 1 7 0 2 0 6
168. Teléfono 6 0 5 3 7 1 7 8 0 0	169. Fecha de cierre
160. Tipo de establecimiento Establecimiento de comerci 0 2	161. Actividad económica Comercio al por mayor de materiales de construcción, artículos de ferretería, 4 6 6 3
162. Nombre del establecimiento: FERRETERIA SAMIR N. 22	
163. Departamento Atlántico 0 8	164. Ciudad/Municipio Santo Tomás 6 8 5
165. Dirección CL 9 1 334	
166. Número de matrícula mercantil 6 8 0 5 4 2	167. Fecha de la matrícula mercantil 2 0 1 7 0 8 2 5
168. Teléfono 6 0 5 3 7 1 7 8 0 0	169. Fecha de cierre

Espacio reservado para la DIAN

4. Número de formulario

141150117612



(415)7707212489984(8020) 000014115011761 2

5. Número de Identificación Tributaria (NIT)

8 0 2 0 1 4 4 7 1

6. DV

6

12. Dirección seccional

Impuestos de Barranquilla

14. Buzón electrónico

2

Establecimientos, agencias, sucursales, oficinas, sedes o negocios entre otros

160. Tipo de establecimiento Establecimiento de comerci	0 2	161. Actividad económica Comercio al por mayor de materiales de construcción, artículos de ferretería,	4 6 6 3
162. Nombre del establecimiento FERRETERIA SAMIR N. 27			
163. Departamento Antioquia	0 5	164. Ciudad/Municipio Medellín	0 0 1
165. Dirección CR 74 48 37 BG 331			
166. Número de matrícula mercantil	2 1 6 4 8 0 7 5 0 2	167. Fecha de la matrícula mercantil	2 0 1 7, 1 2 0 7
168. Teléfono	6 0 5 3 7 1 7 8 0 0	169. Fecha de cierre	2 0 2 0, 0 7 3 1
160. Tipo de establecimiento Establecimiento de comerci	0 2	161. Actividad económica Comercio al por mayor de materiales de construcción, artículos de ferretería,	4 6 6 3
162. Nombre del establecimiento FERRETERIA SAMIR N. 28			
163. Departamento Antioquia	0 5	164. Ciudad/Municipio Itagui	3 6 0
165. Dirección CR 55 76 02			
166. Número de matrícula mercantil	2 0 5 3 6 3	167. Fecha de la matrícula mercantil	2 0 1 7, 1 2 1 4
168. Teléfono	6 0 5 3 7 1 7 8 0 0	169. Fecha de cierre	2 0 2 0, 0 7 3 1
160. Tipo de establecimiento Establecimiento de comerci	0 2	161. Actividad económica Comercio al por mayor de materiales de construcción, artículos de ferretería	4 6 6 3
162. Nombre del establecimiento: FERRETERIA SAMIR N. 23			
163. Departamento Magdalena	4 7	164. Ciudad/Municipio Ciénaga	1 8 9
165. Dirección CL 20 25 31			
166. Número de matrícula mercantil	1 9 7 8 0 9	167. Fecha de la matrícula mercantil	2 0 1 8, 0 1 2 4
168. Teléfono	6 0 5 3 7 1 7 8 0 0	169. Fecha de cierre	

Espacio reservado para la DIAN

4. Número de formulario

141150117612

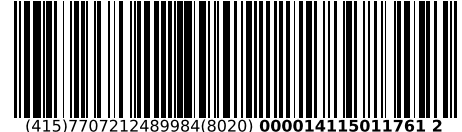

(415)7707212489984(8020) 000014115011761 2

5. Número de Identificación Tributaria (NIT)

8 0 2 0 1 4 4 7 1

6. DV

6

12. Dirección seccional

Impuestos de Barranquilla

14. Buzón electrónico

2

Establecimientos, agencias, sucursales, oficinas, sedes o negocios entre otros

160. Tipo de establecimiento Establecimiento de comerci 0 2	161. Actividad económica Comercio al por mayor de materiales de construcción, artículos de ferretería, 4 6 6 3
162. Nombre del establecimiento FERRETERIA SAMIR NO. 24	
163. Departamento Bolívar 1 3	164. Ciudad/Municipio Magangué 4 3 0
165. Dirección CL 16 24 68	
166. Número de matrícula mercantil 4 3 6 0 6	167. Fecha de la matrícula mercantil 2 0 1 8, 1 0, 1 2
168. Teléfono 6 0 5 3 7 1 7 8 0 0	169. Fecha de cierre
160. Tipo de establecimiento Establecimiento de comerci 0 2	161. Actividad económica Comercio al por mayor de materiales de construcción, artículos de ferretería, 4 6 6 3
162. Nombre del establecimiento FERRETERIA SAMIR N. 25	
163. Departamento Córdoba 2 3	164. Ciudad/Municipio Montería 0 0 1
165. Dirección CR 9 W 22 B 18	
166. Número de matrícula mercantil 1 6 8 2 7 9	167. Fecha de la matrícula mercantil 2 0 1 8, 1 2, 1 8
168. Teléfono 6 0 5 3 7 1 7 8 0 0	169. Fecha de cierre
160. Tipo de establecimiento Establecimiento de comerci 0 2	161. Actividad económica Comercio al por mayor de materiales de construcción, artículos de ferretería, 4 6 6 3
162. Nombre del establecimiento: FERRETERIA SAMIR N. 26	
163. Departamento Bogotá D.C. 1 1	164. Ciudad/Municipio Bogotá, D.C. 0 0 1
165. Dirección CR 68 D 36 A SUR 32	
166. Número de matrícula mercantil 0 3 0 4 6 4 4 1	167. Fecha de la matrícula mercantil 2 0 1 8, 1 2, 2 0
168. Teléfono 6 0 5 3 7 1 7 8 0 0	169. Fecha de cierre

Espacio reservado para la DIAN

4. Número de formulario

141150117612

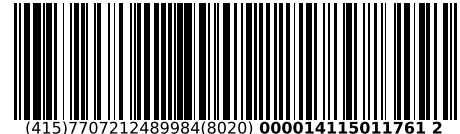

(415)7707212489984(8020) 000014115011761 2

5. Número de Identificación Tributaria (NIT)

8 0 2 0 1 4 4 7 1

6. DV

6

12. Dirección seccional

Impuestos de Barranquilla

14. Buzón electrónico

2

Establecimientos, agencias, sucursales, oficinas, sedes o negocios entre otros

160. Tipo de establecimiento Establecimiento de comerci 0 2	161. Actividad económica Comercio al por mayor de materiales de construcción, artículos de ferretería, 4 6 6 3
162. Nombre del establecimiento FERRETERIA SAMIR NO. 29	
163. Departamento Atlántico 0 8	164. Ciudad/Municipio Barranquilla 0 0 1
165. Dirección CL 30 8 75 CR 1	
166. Número de matrícula mercantil 7 2 7 8 3 9	167. Fecha de la matrícula mercantil 2 0 1 9 0 2 2 6
168. Teléfono 6 0 5 3 7 1 7 8 0 0	169. Fecha de cierre
160. Tipo de establecimiento Establecimiento de comerci 0 2	161. Actividad económica Comercio al por mayor de materiales de construcción, artículos de ferretería, 4 6 6 3
162. Nombre del establecimiento FERRETERIA SAMIR N. 30	
163. Departamento Atlántico 0 8	164. Ciudad/Municipio Soledad 7 5 8
165. Dirección CL 65 5 E 100	
166. Número de matrícula mercantil 7 2 7 8 4 0	167. Fecha de la matrícula mercantil 2 0 1 9 0 2 2 6
168. Teléfono 6 0 5 3 7 1 7 8 0 0	169. Fecha de cierre
160. Tipo de establecimiento Establecimiento de comerci 0 2	161. Actividad económica Comercio al por mayor de materiales de construcción, artículos de ferretería, 4 6 6 3
162. Nombre del establecimiento: FERRETERIA SAMIR N. 31	
163. Departamento Córdoba 2 3	164. Ciudad/Municipio Sahagún 6 6 0
165. Dirección CR 1 19 42	
166. Número de matrícula mercantil 1 7 5 6 3 7	167. Fecha de la matrícula mercantil 2 0 1 9 1 0 3 0
168. Teléfono 6 0 5 3 7 1 7 8 0 0	169. Fecha de cierre

Espacio reservado para la DIAN

4. Número de formulario

141150117612

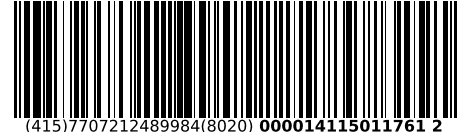

(415)7707212489984(8020) 000014115011761 2

5. Número de Identificación Tributaria (NIT) 8 0 2 0 1 4 4 7 1	6. DV 6	12. Dirección seccional Impuestos de Barranquilla	14. Buzón electrónico 2
---	------------	--	----------------------------

Establecimientos, agencias, sucursales, oficinas, sedes o negocios entre otros

160. Tipo de establecimiento Establecimiento de comerci 0 2	161. Actividad económica Comercio al por mayor de materiales de construcción, artículos de ferretería, 4 6 6 3
162. Nombre del establecimiento FERRETERIA SAMIR N. 32	
163. Departamento Bolívar 1 3	164. Ciudad/Municipio El Carmen de Bolívar 2 4 4
165. Dirección CL 37 48 30	
166. Número de matrícula mercantil 0 9 4 3 1 3 0 9 0 2	167. Fecha de la matrícula mercantil 2 0 2 0 0 3 0 6
168. Teléfono 6 0 5 3 7 1 7 8 0 0	169. Fecha de cierre
160. Tipo de establecimiento Establecimiento de comerci 0 2	161. Actividad económica Comercio al por mayor de materiales de construcción, artículos de ferretería, 4 6 6 3
162. Nombre del establecimiento FERRETERIA SAMIR N. 33	
163. Departamento Bolívar 1 3	164. Ciudad/Municipio Mompós 4 6 8
165. Dirección CR 5 CL 17 B 33	
166. Número de matrícula mercantil 5 1 0 1 2	167. Fecha de la matrícula mercantil 2 0 2 1 1 2 1 0
168. Teléfono 6 0 5 3 7 1 7 8 0 0	169. Fecha de cierre 2 0 2 4 1 2 0 9
160. Tipo de establecimiento Establecimiento de comerci 0 2	161. Actividad económica Comercio al por mayor de materiales de construcción, artículos de ferretería, 4 6 6 3
162. Nombre del establecimiento: FERRETERIA SAMIR N. 34	
163. Departamento La Guajira 4 4	164. Ciudad/Municipio San Juan del Cesar 6 5 0
165. Dirección CR 6 2 SUR 68	
166. Número de matrícula mercantil 1 6 7 5 4 0	167. Fecha de la matrícula mercantil 2 0 2 1 1 2 1 3
168. Teléfono 6 0 5 3 7 1 7 8 0 0	169. Fecha de cierre 2 0 2 4 1 2 0 9

Espacio reservado para la DIAN

4. Número de formulario

141150117612

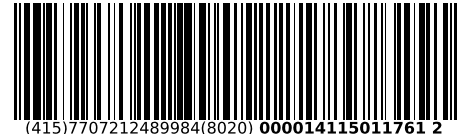

(415)7707212489984(8020) 000014115011761 2

5. Número de Identificación Tributaria (NIT)

8 0 2 0 1 4 4 7 1

6. DV

6

12. Dirección seccional

Impuestos de Barranquilla

14. Buzón electrónico

2

Establecimientos, agencias, sucursales, oficinas, sedes o negocios entre otros

160. Tipo de establecimiento Establecimiento de comerci	0 2	161. Actividad económica Comercio al por mayor de materiales de construcción, artículos de ferretería,	4 6 6 3
162. Nombre del establecimiento FERRETERIA SAMIR N. 35			
163. Departamento Córdoba	2 3	164. Ciudad/Municipio Planeta Rica	5 5 5
165. Dirección CL 14 5 43			
166. Número de matrícula mercantil	1 9 5 9 8 5	167. Fecha de la matrícula mercantil	2 0 2 2 0 3 2 2
168. Teléfono	6 0 5 3 7 1 7 8 0 0	169. Fecha de cierre	
160. Tipo de establecimiento Establecimiento de comerci	0 2	161. Actividad económica Comercio al por mayor de materiales de construcción, artículos de ferretería,	4 6 6 3
162. Nombre del establecimiento FERRETERIA SAMIR N. 36			
163. Departamento Atlántico	0 8	164. Ciudad/Municipio Soledad	7 5 8
165. Dirección CR 14 18 370			
166. Número de matrícula mercantil	8 3 8 7 7 4	167. Fecha de la matrícula mercantil	2 0 2 2 0 5 1 3
168. Teléfono	6 0 5 3 7 1 7 8 0 0	169. Fecha de cierre	
160. Tipo de establecimiento Establecimiento de comerci	0 2	161. Actividad económica Comercio al por mayor de materiales de construcción, artículos de ferretería,	4 6 6 3
162. Nombre del establecimiento: FERRETERIA SAMIR N. 37			
163. Departamento Magdalena	4 7	164. Ciudad/Municipio Santa Marta	0 0 1
165. Dirección CL 30 N 31 242			
166. Número de matrícula mercantil	2 5 5 3 5 5	167. Fecha de la matrícula mercantil	2 0 2 2 0 5 1 3
168. Teléfono	6 0 5 3 7 1 7 8 0 0	169. Fecha de cierre	

Espacio reservado para la DIAN

4. Número de formulario

141150117612

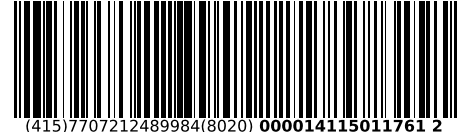

(415)7707212489984(8020) 000014115011761 2

5. Número de Identificación Tributaria (NIT) 8 0 2 0 1 4 4 7 1	6. DV 6	12. Dirección seccional Impuestos de Barranquilla	14. Buzón electrónico 2
---	------------	--	----------------------------

Establecimientos, agencias, sucursales, oficinas, sedes o negocios entre otros

160. Tipo de establecimiento Establecimiento de comerci 0 2	161. Actividad económica Comercio al por mayor de materiales de construcción, artículos de ferretería, 4 6 6 3
162. Nombre del establecimiento FERRETERIA SAMIR N. 38	
163. Departamento Sucre 7 0	164. Ciudad/Municipio Corozal 2 1 5
165. Dirección CL 40 21 E 60	
166. Número de matrícula mercantil 1 2 7 6 6 3	167. Fecha de la matrícula mercantil 2 0 2 2 0 5 1 3
168. Teléfono 6 0 5 3 7 1 7 8 0 0	169. Fecha de cierre
160. Tipo de establecimiento Establecimiento de comerci 0 2	161. Actividad económica Comercio al por mayor de materiales de construcción, artículos de ferretería, 4 6 6 3
162. Nombre del establecimiento FERRETERIA SAMIR N. 39	
163. Departamento Valle del Cauca 7 6	164. Ciudad/Municipio Cali 0 0 1
165. Dirección CR 5 22 98	
166. Número de matrícula mercantil 1 1 7 4 6 0 1	167. Fecha de la matrícula mercantil 2 0 2 3 0 1 1 8
168. Teléfono 6 0 5 3 7 1 7 8 0 0	169. Fecha de cierre 2 0 2 4 1 2 0 9
160. Tipo de establecimiento Establecimiento de comerci 0 2	161. Actividad económica Comercio al por mayor de materiales de construcción, artículos de ferretería, 4 6 6 3
162. Nombre del establecimiento: FERRETERIA SAMIR N. 40	
163. Departamento La Guajira 4 4	164. Ciudad/Municipio Riohacha 0 0 1
165. Dirección CL 15 28 72	
166. Número de matrícula mercantil 1 7 5 3 9 0	167. Fecha de la matrícula mercantil 2 0 2 3 0 1 2 5
168. Teléfono 6 0 5 3 7 1 7 8 0 0	169. Fecha de cierre

Espacio reservado para la DIAN

4. Número de formulario

141150117612

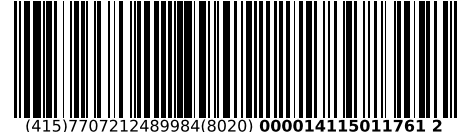

(415)7707212489984(8020) 000014115011761 2

5. Número de Identificación Tributaria (NIT) 8 0 2 0 1 4 4 7 1	6. DV 6	12. Dirección seccional Impuestos de Barranquilla	14. Buzón electrónico 2
---	------------	--	----------------------------

Establecimientos, agencias, sucursales, oficinas, sedes o negocios entre otros

160. Tipo de establecimiento Establecimiento de comerci 0 2	161. Actividad económica Comercio al por mayor de materiales de construcción, artículos de ferretería, 4 6 6 3
162. Nombre del establecimiento FERRETERIA SAMIR N. 41	
163. Departamento Magdalena 4 7	164. Ciudad/Municipio Plato 5 5 5
165. Dirección CL 14 12 A 137	
166. Número de matrícula mercantil 2 6 8 2 3 1	167. Fecha de la matrícula mercantil 2 0 2 3 0 4 2 6
168. Teléfono 6 0 5 3 7 1 7 8 0 0	169. Fecha de cierre
160. Tipo de establecimiento	161. Actividad económica
162. Nombre del establecimiento	
163. Departamento	164. Ciudad/Municipio
165. Dirección	
166. Número de matrícula mercantil	167. Fecha de la matrícula mercantil
168. Teléfono	169. Fecha de cierre
160. Tipo de establecimiento	161. Actividad económica
162. Nombre del establecimiento:	
163. Departamento	164. Ciudad/Municipio
165. Dirección	
166. Número de matrícula mercantil	167. Fecha de la matrícula mercantil
168. Teléfono	169. Fecha de cierre

Republica de Colombia
Ministerio de Educación Nacional

**JUNTA CENTRAL DE CONTADORES
TARJETA PROFESIONAL
DE CONTADOR PUBLICO**



21935-T

**VICENTE ALBERTO
RIVERA GUTIERREZ**

C.C. B. 675 305

**RESOLUCION INSCRIPCION 2366-T FECHA 28-IX-88
UNIVERSIDAD AUTONOMA DEL CARIBE**

Presidente

00029471

© CARIBOL S.A.

00029471

FIRMA DEL TITULAR

Esta tarjeta es el único documento que lo acredita como
CONTADOR PUBLICO de acuerdo con lo establecido en
la ley 43 de 1990.

Agradecemos a quien encuentre esta tarjeta devolverla
al Ministerio de Educación Nacional - Junta Central de
Contadores.