



**MINISTERIO DE DEFENSA NACIONAL
COMANDO GENERAL DE LAS FUERZAS MILITARES
EJÉRCITO NACIONAL
BATALLÓN DE APOYO Y SERVICIOS PARA LA AVIACIÓN N° 25**



Al contestar, cite este número

Radicado No. **2023665024073453**: MDN-COGFM-COEJC-SECEJ-JEMOP-DAVAA-BRIAV25-BASPA25-S-9-29.61

Nilo, Cundinamarca, 25 de octubre de 2023

Señor Coronel
RAUL ANDRES RODRIGUEZ GALLEGO
Director Central Administrativa y Contable Especializada Aviación
Aeropuerto el Dorado Entrada N°6 Nueva Zona de Aviación
Bogotá, D.C.

Asunto: Entrega paquete de pago Orden de Compra No.115083 –
\$19.798.000,00– FERRICENTRO

Respetuosamente me permito entregar a mi Coronel, los documentos soportes para pago correspondiente a la Orden de Compra No.115083 ADQUISICION DE "EQUIPO DE SONIDO PARA EL BASPA25", por un valor de \$19.798.000,00 con FERRICENTRO.

Respetuosamente,

CT. CARLOS MALETA ECHEVERRY
Supervisor Orden de Compra No.115083

Anexos: (01 folio) CRP No 108323
(01 folio) Factura No 01CR-644385
(01 folio) Entrada No 5003221813
(02 folio) Acta de recibo a satisfacción No 2023665008975846
(02 folio) Informe de supervisión No 1
(02 folio) Informe de supervisión No 2
(01 folio) Certificación parafiscal
(05 folio) Planilla parafiscal
(06 folio) RUT
(01 folio) Certificación bancaria
(01 folio) Acta de verificación de bienes No 00884751



**MINISTERIO DE DEFENSA NACIONAL
COMANDO GENERAL DE LAS FUERZAS MILITARES
EJÉRCITO NACIONAL
BATALLÓN DE APOYO Y SERVICIOS PARA LA AVIACIÓN N° 25**



Al contestar, cite este número

Radicado No. **2023665024073453**: MDN-COGFM-COEJC-SECEJ-JEMOP-DAVAA-BRIAV25-BASPA25-S-9-29.61

Nilo, Cundinamarca, 25 de octubre de 2023

Señor Coronel
RAUL ANDRES RODRIGUEZ GALLEGO
Director Central Administrativa y Contable Especializada Aviación
Aeropuerto el Dorado Entrada N°6 Nueva Zona de Aviación
Bogotá, D.C.

Asunto: Entrega paquete de pago Orden de Compra No.115083 –
\$19.798.000,00– FERRICENTRO

Respetuosamente me permito entregar a mi Coronel, los documentos soportes para pago correspondiente a la Orden de Compra No.115083 ADQUISICION DE "EQUIPO DE SONIDO PARA EL BASPA25", por un valor de \$19.798.000,00 con FERRICENTRO.

Respetuosamente,

CT. CARLOS MALETA ECHEVERRY
Supervisor Orden de Compra No.115083

Anexos: (01 folio) CRP No 108323
(01 folio) Factura No 01CR-644385
(01 folio) Entrada No 5003221813
(02 folio) Acta de recibo a satisfacción No 2023665008975846
(02 folio) Informe de supervisión No 1
(02 folio) Informe de supervisión No 2
(01 folio) Certificación parafiscal
(05 folio) Planilla parafiscal
(06 folio) RUT
(01 folio) Certificación bancaria
(01 folio) Acta de verificación de bienes No 00884751

CS. Moreno Salda
3115655530

219

LISTA DE VERIFICACIÓN PAQUETES DE PAGO DE CONTRATOS CENAC AVIACIÓN
Anexo 1 Actualizado: 03-MAYO-2023

CONTRATO No: Orden de Compra 115083 FECHA REVISIÓN SAP: 18/10/2023
 EMPRESA: Ferricentro 10328063 RESERVA
 VIR CTTO PPAL: 19.798.000,00 600036165 VIGENCIA
 ADICIÓN: _____ 4600221065
 VIR TOTAL CTTO: _____
 PAGO PARCIAL: _____
 PAGO FINAL: \$ 19.798.000,00 P-4200313595

CONTROL DE DOCUMENTOS		OBSERVACIONES
1	PANTALLAZO SIIF FACTURA (CONTADURIA) (todos los pagos)	<u>18-10-23</u> <u>Su. Prieto Garzon</u>
2	<input checked="" type="checkbox"/> C.D.P (primer pago)	
3	<input checked="" type="checkbox"/> CONTRATO (primer pago) <input checked="" type="checkbox"/> ORDEN DE COMPRA (todos los pagos)	
4	APROB.POLIZA GARANTIA UNICA (primer pago)	
5	<input checked="" type="checkbox"/> C.R.P (todos los pagos)	
6	MODIFICATORIO ADICIÓN / REDUCCIÓN (cuando aplique)	
7	APROB.POLIZA MODIFICATORIO (cuando aplique)	
8	<input checked="" type="checkbox"/> ACTA INICIO (OBRA Y/O SERVICIOS) (primer pago) (firmas en original)	<u># 2023665008421016</u> <u>31-08-2023</u>
9	<input checked="" type="checkbox"/> FACTURA <u>Remision #168174</u> <u>FACT</u>	<u># 01CR-644385</u> <u>N.D. 0102-III</u>
10	NOTA DEBITO CREDITO	
11	<input checked="" type="checkbox"/> ENTRADA BIENES Y/O SERVICIOS (reparables / cuando aplique)	<u>5003221813-2023</u>
12	<input checked="" type="checkbox"/> ACTA DE RECIBO SATISFACCIÓN (firmas en original)	<u># 2023665008975846</u>
13	FICHAS TECNICAS ARCHIVO EXCEL FO-JEMPP-CEDE4-1473	
14	DECLARACIÓN DE IMPORTACIÓN (cuando aplique)	
15	<input checked="" type="checkbox"/> INFORME DE SUPERVISIÓN (firma en original) <u>#1 24-08-2023</u> <u>#2 28-09-2023</u>	<u>28-09-2023</u> <u>13-10-2023</u> %EJECUCION <u>100</u> %/ PAGO <u>0</u> %
16	<input checked="" type="checkbox"/> CERT.PARAFISCALES (actualizado)	
17	<input checked="" type="checkbox"/> PLANILLA PARAFISCALES (SALUD: mes inmediatamente anterior - PENSIÓN: dos meses anterior)	
18	<input checked="" type="checkbox"/> RUT ACTUALIZADO (primer pago)	
19	<input checked="" type="checkbox"/> CERTIFICACIÓN BANCARIA (todos los pagos) (no mayor a 90 días)	
20	<input checked="" type="checkbox"/> ACTA DE VERIFICACIÓN DE BIENES (firma en original)	<u># 00884751</u>
21	OTROS:	

Bienes.

18-10-2023
11:10am.

REVISÓ: José Miguel Acuña Neira ENTREGADO POR CONTRACTUAL AL SUPERVISOR
 C.C. 1.082.334.864
 Substancia SAP: Ejército

REVISÓ: Cecilia P. Mujica FECHA: 24- octubre - 2023
 FACTURACIÓN FECHA ENTREGA SUPERVISOR

REVISÓ: Revisado Contractos. HORA: 12:05
 SEGUIMIENTO CONTRACTUAL



Certificado de Disponibilidad Presupuestal – Comprobante.

Usuario Solicitante:

MHcquinter

Carlos Antonio Quintero Galindo

Unidad ó Subunidad

15-01-03-064

CENAC ADMINISTRATIVA Y CONTABLE

Ejecutora Solicitante:

Fecha y Hora Sistema

18/08/2023 12:00:00 a. m.

CERTIFICADO DE DISPONIBILIDAD PRESUPUESTAL

El suscrito Jefe de Presupuesto CERTIFICA que existe apropiación presupuestal disponible y libre de afectación en los siguientes "Ítems de afectación de gastos"

Número:	22923	Fecha Registro:	2023-08-18	Unidad / Subunidad ejecutora:	15-01-03-064 CENAC ADMINISTRATIVA Y CONTABLE AVIACIÓN				
Vigencia Presupuestal	Actual	Estado:	Generado	Tipo:	Gasto	Uso Caja Menor	Ninguno		
Valor Inicial:	25.000.000,00	Valor Total Operaciones:	0,00	Valor Actual:	25.000.000,00	Saldo x Comprometer:	25.000.000,00	Vr. Bloqueado	0,00

SOLICITUD DE CERTIFICADO DE DISPONIBILIDAD PRESUPUESTAL

AUTORIZACION DE ADQUISICION DE BIENES Y SERVICIOS

Número:	22923	Fecha Registro:	2023-08-18	Número:		Modalidad de contratación:		Tipo de contrato:	
---------	-------	-----------------	------------	---------	--	----------------------------	--	-------------------	--

ITEM PARA AFECTACION DE GASTO

DEPENDENCIA	POSICION CATALOGO DE GASTO	FUENTE	RECURSOR ECURSO	SITUAC.	FECHA OPERACION	VALOR INICIAL	VALOR OPERACION	VALOR ACTUAL	SALDO X COMPROMETER	VALOR BLOQUEADO
064 CENTRAL ADMINISTRATIVA Y CONTABLE CENAC AVIACION	A-02-01-01-004-007 EQUIPO Y APARATOS DE RADIO, TELEVISIÓN Y COMUNICACIONES	Nación	16	SSF						
Total:						25.000.000,00	0,00	25.000.000,00	25.000.000,00	0,00

Objeto:	EQUIPO DE SONIDO PARA EL BASPA25
---------	----------------------------------

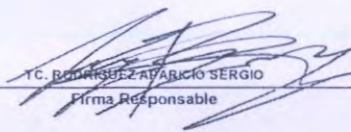
 TC. RODRIGUEZ AVARICIO SERGIO
 Firma Responsable



Compromiso Presupuestal de Gasto – Comprobante.

Usuario Solicitante: MHCuinter Carlos Antonio Quintero Galindo
Unidad ó Subunidad Ejecutora: 15-01-03-064 CENAC ADMINISTRATIVA Y CONTABLE AVIACIÓN
Fecha y Hora Sistema: 31/08/2023 12:00:00 a. m.

REGISTRO PRESUPUESTAL DEL COMPROMISO

Con base en el CDP No: 22923 de fecha 2023-08-18. Se hizo el registro presupuestal con el siguiente detalle

Table with 4 rows: Número (108323), Fecha Registro (2023-08-31), Vigencia Presupuestal (Actual), Valor Inicial (19.798.000,00), and Valor Total Operaciones (0,00).

TERCERO ORIGINAL

Table with 4 rows: Identificación: NIT (800237412), Razón Social (FERRICENTROS S.A.S), Medio de Pago, and Abono en cuenta.

CUENTA BANCARIA

Table with 4 rows: Número (5074384015), Banco (SCOTIABANK COLPATRIA SA), Tipo (Ahorro), and Estado (Activa).

ORDENADOR DEL GASTO

Table with 4 rows: Identificación (71212018), Nombre (RAUL ANDRES RODRIGUEZ GALLEGO), Cargo (DIRECTOR CENAC AVIACION), and Documento Soporte.

CAJA MENOR

VIÁTICOS

DOCUMENTO SOPORTE

Table with 4 rows: Identificación, Fecha de Registro, Genera Viáticos (No), Num. Solicitud de Comisión, Número (OC No 115083), Tipo (CONTRATO INTERADMINISTRATIVO), and Fecha (2023-08-29).

ÍTEM PARA AFECTACIÓN DE GASTO

Main table with 10 columns: DEPENDENCIA, POSICIÓN CATÁLOGO DE GASTO, FUENTE, RECURSO, SITUAC., FECHA OPERACIÓN, VALOR INICIAL, VALOR OPERACIÓN, VALOR ACTUAL, SALDO X OBLIGAR.

Objeto: ADQUISICION DE EQUIPO DE SONIDO PARA EL BASPA25

PLAN DE PAGOS

Table with 6 columns: DEPENDENCIA DE AFECTACION DE PAC, POSICION DEL CATALOGO DE PAC, FECHA, VALOR A PAGAR, SALDO POR OBLIGAR, LINEA DE PAGO.

Handwritten signature and stamp: Oficial del Ejército C.M. 80.850.517



**CENTRAL ADMINISTRATIVA Y
CONTABLE ESPECIALIZADA DE
AVIACION
N.I.T. 830039207
ORDEN DE COMPRA**

FERRICENTROS

N.I.T. 8002374121
Av caracas 74-25
Bogota, Cundinamarca
Atte: Yeferson Camilo Calderón Ramos
licitaciones2@ferricentro.com
Teléfono: +57 1 6511212 516

Número de Orden **115083** ✓
No de Instrumento **CCE-GS-2019-4**
Instrumento agregación **Grandes Superficies**
Fecha de Emisión **29/08/23** ✓
Fecha de Vencimiento **28/09/23** ✓
Comprador **Ruby Esperanza López Durán**
Ordenador del gasto **PIF 4Coupa**
Supervisor **CT. ZABALETA ECHEVERRY**
CARLOS
Teléfono **3103485627**
Detalle de Entrega
Gravámenes adicionales
Justificación **ADQUISICIÓN DE EQUIPO DE
SONIDO PARA EL BASPA25**

Enviar a

CENTRAL ADMINISTRATIVA Y
CONTABLE ESPECIALIZADA
DE AVIACION
AEROPUERTO EL DORADO
PUERTA 6 VIA CATAM -
BATALLON DE
ABASTECIMIENTOS ALMACEN
BOGOTA

Facturar a

CENTRAL ADMINISTRATIVA Y
CONTABLE ESPECIALIZADA
DE AVIACION
AEROPUERTO EL DORADO
PUERTA 6 VIA CATAM -
BATALLON DE
ABASTECIMIENTOS ALMACEN
BOGOTA

Línea Presupuesto	Descripción	Cant.	Unidad	Precio	Total
1	CDP 22923 gsf01- Sistema Parlante Bose L1 Pro 16 Bose L1 Pro 16B 09/28/2023 ✓	1.0	Unidad	13.499.000,00	13.499.000,00
2	CDP 22923 gsf01- Sistema Microfonos Shure Blx1288 / P31 Inalámbrico De Canal Dual Blx1288 / P31 09/28/2023 ✓	1.0	Unidad	6.299.000,00	6.299.000,00
					19.798.000,00 COP



MINISTERIO DE DEFENSA NACIONAL
COMANDO GENERAL DE LAS FUERZAS MILITARES
EJÉRCITO NACIONAL
BATALLÓN DE APOYO Y SERVICIOS PARA LA AVIACIÓN No. 25

Acta No. 2023665008421016 /

Lugar, fecha Bogotá D.C. 31 de agosto de 2023

Intervienen: **Capitán CARLOS ALBERTO ZABALETA ECHEVERRY**
Oficial SEGOP BASPA25
Supervisor Contrato OC 115083-CENACAVIACIÓN-2023
JOSE GREGORIO GIL QUINTERO
Representante Legal FERRICENTROS S.A.S
NIT N° 8002374121

Asunto: ACTA DE INICIO DEL ORDEN DE COMPRA No. 115083-CENACAVIACIÓN-2023 CUYO OBJETO ES "ADQUISICIÓN DE EQUIPOS DE SONIDO", CELEBRADO ENTRE EL MDN- EJÉRCITO NACIONAL - CENAC DE AVIACIÓN Y LA EMPRESA FERRICENTROS S.A.S.

ACTA DE INICIO ORDEN DE COMPRA N° 115083-CENACAVIACIÓN-2023 DE BIENES Y/O SERVICIOS	
CONTRATO No.	115083-CENACAVIACIÓN-2023
FECHA SUSCRIPCIÓN	29 de agosto de 2023
OBJETO DEL CONTRATO	"ADQUISICIÓN DE EQUIPOS DE SONIDO"
FORMA DE PAGO	<p>PAGO TOTAL CONTRA ENTREGA TOTAL equivalente a la recepción de los bienes adquiridos mediante giro directo dentro de los sesenta (60) días calendarios siguientes al recibo a satisfacción y previo cumplimiento de los siguientes requisitos:</p> <ol style="list-style-type: none">1. Cumplimiento de los trámites de perfeccionamiento, legalización y ejecución del contrato resultante.2. Elaboración, suscripción y cargue del acta de inicio a la plataforma del SECOP II por parte del supervisor.3. Informe del Supervisor del contrato.4. Presentación de factura en Original y/o electrónica, Resolución de facturación.5. Situación de recursos por parte del Ministerio de Hacienda y Crédito Público Dirección del Tesoro Nacional. (ASIGNACIÓN CUPO PAC).6. Que se ejecuten los demás trámites administrativos correspondientes.7. Verificación por parte del MDN- CENTRAL ADMINISTRATIVA Y CONTABLE ESPECIALIZADO DE AVIACIÓN del cumplimiento del contratista del pago de seguridad social integral y de aportes parafiscales y demás requerimiento de <p>Acta de recibo a entera satisfacción de los servicios, firmada por el supervisor y el contratista.</p> <p>NOTA 1: EN EL EVENTO DE PRÓRROGA EN LA ENTREGA DEL OBJETO DEL CONTRATO, SE POSTERGARÁ EL PAGO POR CUANTO ES CONTRA RECIBO A SATISFACCIÓN.</p>

EJÉRCITO NACIONAL
PATRIA HONOR LEALTAD
Fuerte Militar de Tolemaida- Nilo - Cundinamarca
baspa25@buzonejercito.mil.co

ACTA DE INICIO ORDEN DE COMPRA N° 115083-CENACAVIACIÓN-2023 DE BIENES Y/O SERVICIOS	
	<p>NOTA 2: EN EL EVENTO QUE EL PAGO SEA EN DÓLARES SE TENDRÁ EN CUENTA LA TRM FIJADA PARA EL DÍA DE PAGO.</p> <p>NOTA 3: SE REALIZARÁN LAS DEDUCCIONES CORRESPONDIENTES CONFORME A LA CONDICIÓN TRIBUTARIA DEL CONTRATISTA.</p> <p>NOTA 4: EL CONTRATISTA DEBERÁ TENER EN CUENTA LOS PARÁMETROS VIGENTES RESPECTO A LA FACTURACIÓN ELECTRÓNICA, SI LOS MISMOS APLICAN PARA LOS BIENES Y/O SERVICIOS OBJETO DE LA ADQUISICIÓN, ESTO A FIN DE DAR CUMPLIMIENTO AL DECRETO ÚNICO REGLAMENTARIO 1625 DEL 2016 ARTICULO 1.6.1.4.1.1 HASTA EL 1.6.1.4.120; ASÍ LAS COSAS, SI EL CONTRATISTA ES RESPONSABLE DE FACTURAR, DEBE HACERLO ELECTRÓNICAMENTE, LA OBLIGACIÓN DE FACTURAR LA ESTABLECE EL ARTÍCULO 615 DEL ESTATUTO TRIBUTARIO, DESARROLLADO POR EL ARTÍCULO 1.6.1.4.1 DEL DECRETO ÚNICO REGLAMENTARIO 1625 DE 2016, ASI MISMO DEBERA OBSERVAR EL PROCEDIMIENTO QUE SE DESCRIBE A CONTINUACION.</p> <p>PROCEDIMIENTO PARA FACTURACIÓN ELECTRÓNICA (Solo aplica para empresas nacionales o extranjeras con sucursal en Colombia)</p> <ol style="list-style-type: none"> 1. El supervisor del contrato debe tener usuario creado en el sistema OLIMPIA por intermedio del cual se realiza la aprobación de facturas para el EJERCITO NACIONAL, y este será tramitado por intermedio de la sección de contabilidad de la CENAC DE AVIACION. 2. El proveedor debe realizar el proceso descrito en el manual para proveedores y/o contratistas-tramites electrónicos a través de SIIF NACION (F-D1-14), para el cargue de facturas electrónicas en el sistema OLIMPIA, por el cual se hace el proceso de recepción y aceptación de facturación electrónica de la CENAC DE AVIACION. 3. El supervisor una vez sea cargada la factura en el sistema Olimpia por parte del proveedor debe realizar la aprobación de la misma teniendo en cuenta el proceso descrito en el manual de modulo recepción-gestión de documentos factura electrónica. 4. El supervisor una vez aprueba la factura debe realizar el seguimiento a fin de garantizar que esta se encuentre en estado aprobada en el sistema SIIF, para poder verificar el estado debe comunicarse con la sección de contabilidad para así se pueda viabilizar el pago, teniendo en cuenta que si la factura no se encuentra en el estado anteriormente descrito no se podrá gestionar su pago. 5. Si al momento de verificación de la factura se hace necesario elaborar una NOTA CREDITO o NOTA DEBITO, estas deben estar de igual manera en estado aprobado en el sistema SIIF para proceder al pago. 6. De no dar cumplimiento a cada uno de los puntos anteriores no se procesarán los pagos.
CONTRATISTA	SEÑOR JOSE GREGORIO GIL QUINTERO Representante Legal EMPRESA FERRICENTROS S.A.S. NIT N° 8002374121
SUPERVISOR	Capitán CARLOS ALBERTO ZABALETA ECHEVERRY Oficial SEGOP BASPA25 Supervisor Contrato No. 115083-CENACAVIACIÓN-2023

CONTINUACIÓN DEL ACTA DE INICIO N° 2023665008421016 / DEL ORDEN DE COMPRA No. 182-CENACAVIACIÓN-2023 CUYO OBJETO ES "ADQUISICIÓN DE EQUIPOS DE SONIDO", CELEBRADO ENTRE EL MDN-EJERCITO NACIONAL - CENAC DE AVIACIÓN Y LA EMPRESA FERRICENTROS S.A.S.

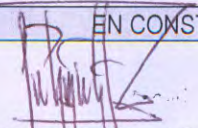
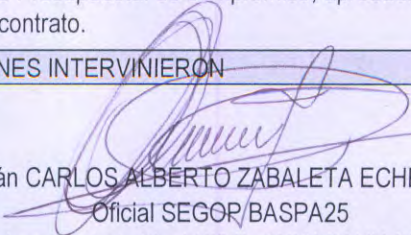
ACTA DE INICIO ORDEN DE COMPRA N° 115083-CENACAVIACIÓN-2023 DE BIENES Y/O SERVICIOS	
VALOR DEL CONTRATO	DIECINUEVE MILLONES SETECIENTOS NOVENTA Y OCHO MIL PESOS M/CTE (\$19.798.000,00)
CRP	108323 del 31 de agosto de 2023
PLAZO DE EJECUCIÓN	28 de septiembre de 2023.
LUGAR DE ENTREGA	LUGAR DE EJECUCIÓN. El lugar inicial de entrega de los elementos y objeto de adquisición será el almacén General de abastecimientos en el Batallón de Abastecimientos Aeronáuticos en Bogotá Puerta N°6 Aeropuerto el Dorado y luego de su traspaso Interno en SAP al almacén de comunicaciones del BASPA N°25 su entrega final y puesta en servicio se realizará en el fuerte Militar de Tolemaida en el Batallón de Apoyo y Servicios para la Aviación N°25 y las pruebas de funcionamiento en el aeródromo militar de Tolemaida TG. GUSTAVO ROJAS PINILLA.
CLÁUSULA DE CATALOGACIÓN	El contratista deberá suministrar un listado con los datos técnicos necesarios para la catalogación, a saber: el nombre del bien, los números de pieza, números de parte, número de plano de acuerdo al fabricante, si el bien esta normalizado suministrar el número de la norma o especificaciones técnicas de diseño, el nombre y la dirección del fabricante. El contratista proporcionará al MDN-EJC-CENAC AVIACION los siguientes documentos por intermedio del supervisor en el momento de realizar la entrega de los bienes contratados y entrega del primer paquete de pago, así: a) Formato Cláusula Contractual Catalogación en Excel FO-JEMPP-CEDE4-1473 b) Anexo Catalogación firmado c) Fichas técnicas fabricante d) Recomendaciones de vida útil, transporte, almacenamiento, destinación final e) Información fabricante f) Referencia o número de parte g) Cámara de comercio – RUT h) Copia de contrato - Entradas SAP.
COOPERACIÓN INDUSTRIAL Y SOCIAL -OFFSET	OMITIDO.
<p>En el Fuerte Militar de Tolemaida, el día 31 de agosto de 2023, se reunieron el señor: Capitán CARLOS ALBERTO ZABALETA ECHEVERRY, por parte del MINISTERIO DE DEFENSA NACIONAL – EJERCITO NACIONAL, en su calidad de supervisor del Contrato No. Supervisor Contrato No. 115083-CENACAVIACIÓN-2023. y el señor JOSE GREGORIO GIL QUINTERO quien actúa como Representante Legal de la EMPRESA FERRICENTROS S.A.S, en su calidad de contratista; con el fin de dejar constancia del inicio del contrato de acuerdo con el objeto descrito en la cláusula primera y de conformidad con los términos de iniciación y de ejecución relacionados anteriormente.</p> <p>Luego de verificar los documentos de perfeccionamiento del contrato que se encuentran disponibles en el aplicativo SECOP II, se procedió a firmar la presente acta.</p>	
CONSTANCIA	
El supervisor hace constar que se encuentra firmado el Registro Presupuestal de compromiso, aprobada la Póliza de garantía y publicado en el aplicativo SECOP II el respectivo contrato.	
EN CONSTANCIA, FIRMAN QUIENES INTERVINIERON	
 Señor JOSE GREGORIO GIL QUINTERO Representante Legal EMPRESA FERRICENTROS S.A.S. NIT N° 8002374121	 Capitán CARLOS ALBERTO ZABALETA ECHEVERRY Oficial SEGOR/BASPA25 Supervisor Contrato No.115083-CENACAVIACIÓN-2023



FERRICENTROS S.A.S
NIT. 800237412-1
AV CARACAS 74 25
TEL. 651 12 12
BOGOTA

REMISION
PENDIENTE POR FACTURAR

VENDIDO A: CENTRAL ADMINISTRATIVA Y CONTABLE ESPECIALIZADA AER EL DORADO P SEIS HANG DIEZ Y NUEVE NIT: 830039207 SEDE: 1 TEL: 3214673925 CIUDAD: BOGOTA DIRECCION DE ENTREGA: AER EL DORADO P SEIS HANG DIEZ ORDEN DE COMPRA: 115083	PEDIDO No. 254059
---	-------------------

No. 168174

FECHA REMISION			VENCIMIENTO		
12	09	2023	12	10	2023

CODIGO	DESCRIPCION	UN	REFERENCIA	CANTIDAD
XX003337	SISTEMA PARLANTE BOSE L1 PRO 16	UND	L1 PRO 16	1
XX003338	SISTEMA MICROFONO SHURE BIX1288 / P31 INALAMBRICO	UND	Bix1288 / P31	1

OBSERVACIONES:	PESO (Kg.): 0
AEROPUERTO EL DORADO PUERTA 6 VIA CATAM BOGOTA CARLOS ZABAleta 3103485627	

EL COMPRADOR DECLARA QUE POR EL SOLO HECHO DE LA FIRMA, ACEPTA LA PRESENTE FACTURA, PARA LO ANTERIOR SE AUTORIZA A QUIEN EN SU NOMBRE ESTÁ FIRMANDO LA MISMA Y QUIEN FIRMA BAJO AUTORIZACIÓN DEL COMPRADOR.

RESPONSABLE IVA, REGIMEN COMUN. RAD. 10-016-20 EN CASO DE MORA EN EL PAGO SE CAUSARAN INTERESES A LA TASA MAXIMA LEGAL, ARTS 65 LEY 45/90 Y 884 C. DE CO. ESTA FACTURA CAMBIARIA DE COMPRAVENTA SE ASIMILA EN TODOS SUS EFECTOS A LA LETRA DE CAMBIO Y CORRESPONDE A UNA VENTA EFECTIVA DE MERCANCIAS ENTREGADAS REAL Y MATERIALMENTE AL COMPRADOR. GRANDES CONTRIBUYENTES RESOL. 2509 DE 1993/12/03 Y AUTORETENEDORES RESOL. No. 3923 DE 1999/12/23 ; NO EFECTUAR RETEFUENTE NI RETEIVA RESOLUCION DIAN No. 100000034970 DE 2006 / 03 / 08 AUTORIZA DEL 672501 AL 792500 AUTORIZO SER REPORTADO A CUALQUIER BASE DE DATOS PUBLICA O PRIVADA AL INCUMPLIMIENTO DE PAGO DE ESTA OBLIGACION.

EL COMPRADOR
RECIBIDO Y ACEPTADO

FIRMA Y SELLO AUTORIZADO

FIRMA Y SELLO

VENDEDOR: brjc BARACALDO ROA JULIAN CAMILO

Ferricentro®

FERRICENTROS S.A.S
NIT: 800237412-1



SOMOS AUTORETENEDORES RES.09434 DE 14/08/2007, REGIMEN COMUN, NO GRANDES CONTRIBUYENTES. GRANDES CONTRIBUYENTES ICA SHD - DI BOGOTA RES.DDI-032117 DE 25/10/2019 n RESPONSABLE IVA. RAD.10-016-20 EN CASO DE MORA EN EL PAGO SE CAUSARAN INTERESES A LA TASA MAXIMA LEGAL, ARTS 65 LEY 45 / 90 Y 884 C. DE CO. ESTA FACTURA DE VENTA SE ASIMILA EN TODOS SUS EFECTOS A LA LETRA DE CAMBIO Y ES UN TITULO VALOR SEGUN LEY 1231 DE JULIO DE 2008 Y CORRESPONDE A UNA VENTA EFECTIVA DE MERCANCIAS ENTREGADAS REAL Y MATERIALMENTE AL COMPRADOR. AUTORIZO A SER REPORTADO A CUALQUIER BASE DE DATOS PUBLICA O PRIVADA AL INCUMPLIMIENTO DE PAGO DE ESTA OBLIGACION

FECHA VALIDACION DIAN: 2023-09-29 09:41:26

CUFE: 401ebce8e1c65e9c162d748d945118f7b79311cd4ac14089738915b02d787fe18217d309de4d8b692bcae86375ecca92

PÁGINAS: 1 de 1

SEÑOR(ES): CENTRAL ADMINISTRATIVA Y CONTABLE ESPECIALIZADA CENAC AVIACION				FACTURA ELECTRONICA DE VENTA No. 01CR-644385					
NIT: 830039207 SEDE: 1 TEL: 3214673925				DIRECCIÓN: AER EL DORADO P SEIS HANG DIEZ Y NUEVE					
				CIUDAD: 11001BOGOTA		PAIS: COLOMBIA			
FECHA FACTURA	FECHA	PEDIDO	ORDEN DE COMPRA	CONDICIONES	GUÍA	VEND.	REMISIÓN (ES)		
AÑO MES DIA 2023-09-29	AÑO MES DIA 2023-10-29	254059	115083	CREDITO		brjc			
Dirección entrega: AER EL DORADO P SEIS HANG DIEZ Y NUEVE				Datos de despacho: Peso: 0.00, Puerto: ., Bultos: null					
N°	CANT.	UN	CODIGO	DESCRIPCION	REFERENCIA	MARCA	IVA%	VR. UNITARIO	VR. TOTAL
1	1.00	UND	XX003338	SISTEMA MICROFONO SHURE BIX1288 / P31 INALAMBRICO	Bix1288 / P31	NACIONAL	19	5,293,277.31	5,293,277.00
2	1.00	UND	XX003337	SISTEMA PARLANTE BOSE L1 PRO 16	L1 PRO 16	NACIONAL	19	11,343,697.48	11,343,697.00

Total items: 2

Observaciones: #S15-01-03-064;OC115083;Carlos.Zabaleta@buzonejercito.mil.co#\$

Favor consignar a la cuenta corriente: BANCOLOMBIA 62300000303

Resolución: No.18764024018113 del 01CR-598301 al 01CR-700000 2022-01-12 Habilita-Vig 24 meses

Condiciones de pago: . FIRMA AUTORIZADA
Términos: .
Moneda: COP TRM: 1.0
Forma pago Crédito Medio 2023-10-29

En mi calidad de comprador y/o beneficiario de servicio, o encargado de éste, acepto el contenido de esta factura de venta y declaro que he recibido a satisfacción la totalidad de los bienes y/o servicios prestados relacionados con el cuerpo de la presente Como constancia suscribo la presente el día:

D M A
Nombre: _____
Firma: _____
C.C.: _____

DESCUENTO	\$ 0.00
SUBTOTAL	\$ 16,636,974.00
FLETES	\$ 0.00
SEGURO	\$ 0.00
VALOR NETO	\$ 16,636,974.00
IVA	\$ 3,161,025.00
RETEVA	-\$ 0.00

TOTAL → **\$ 19,797,999.00**

Hora y fecha de grabación: 2023-09-29 09:
Impreso por: FERRICENTROS S.A.S
Nit: 800237412-1
Nombre del Software: Jaivaná
Fabricante del Software: Jaivaná S.A.S
Nit: 816003448-1

Av Caracas # 74-25 Bogotá TEL: 6511212

NC.



OK

FERRICENTROS S.A.S
800237412-1

CUFE: 15063c240399e3cdc493b0a334cda4dd8146b60c36a75e88027324dd1e3e20c7e4adf1a75e5a1e7f81afe280e125ca2e
CUFE FACTURA: 401ebce8e1c65e9c162d748d945118f7b79311cd4ac14089738915b02d787fe18217d309de4d8b692bcae86375ecca92

SEÑOR(ES): CENTRAL ADMINISTRATIVA Y CONTABLE ESPECIALIZADA CENAC AVIACION	NOTA DEBITO <input checked="" type="checkbox"/> 0102-111	FACTURA N°: 01CR-644385
	FECHA: 2023-10-11 11:15:39	
DIRECCIÓN: AER EL DORADO P SEIS HANG DIEZ Y NUEVE		
CIUDAD: 11001 - BOGOTA PAÍS: 169 - COLOMBIA		
NIT: 830039207	SEDE: 1	TEL: 3214673925

Causal	0011 - MENOR VALOR VENTAS GRAVADAS CREDITO
Responsable	dplc

CANTIDAD	CODIGO	DESCRIPCIÓN	IVA%	VR. UNITARIO	VR. TOTAL
1	000000000	MENOR VALOR VENTAS GRAVADAS CREDITO	0	1.00	1.00

Observaciones: NOTA POR MENO VALOR COBRADO FACT 01CR-644385 DPLC

FIRMA Y AUTORIZADA	RECIBÍ CONFORME Y EN BUEN ESTADO	NOMBRE
_____	_____	C.C. No.
FIRMA EMISOR	FIRMA Y SELLO CLIENTE	FECHA RECIBIDO
		D M A

SUBTOTAL	\$ 1.00
IVA	\$ 0.00
RETEIVA	\$ 0.00
RETEFUENTE	\$ 0.00
TOTAL	\$ 1.00



JERCITO NACIONAL DE COLOMBIA

ENTRADA DE BIENES
POR CONCEPTO DE: EM Entr.mercancías

Doc. Material
5003221813-2023
MOVIMIENTO: 101

UNIDAD Batallón Abast. Aviacion EJC		NIT 830039207-8	CODIGO EBAA	ALMACEN	FECHA 23.10.2023	CIUDAD Bogotá D.C.
PROVEEDOR FERRICENTROS S.A.S.		NIT 0800237412	CODIGO	No. PEDIDO 4200313575	DESTINO BASPC No 25	

TRAZABILIDAD: FAC 01CR-644385 / E/M OC 115083 / E/M OC115083 ACTA00884751 / E/M OC115083 ACTA00884751 FACT 01CR-644385

MATNR	LOTE/UBIC	EQUIPO	No. PARTE	DESCRIPCION	IMPUTACN./SERIE	CANT	UD	VR.UNITARIO	VR.TOTAL
1390900	OC115083		00000000000139090	MICROFONO INALAMBRICO		1,00	UN	6.299.000,00	6.299.000,00
1819569	OC115083		ST2500B	SISTEMA DE SONIDO		1,00	UN	13.499.000,00	13.499.000,00

MONTO: DIECINUEVE MILLONES SETECIENTOS NOVENTA Y OCHO MIL PESOS CON CERO / 100 M. CTE



TOTALES

19.798.000,00



MINISTERIO DE DEFENSA NACIONAL
FUERZAS MILITARES DE COLOMBIA
EJERCITO NACIONAL
BATALLON DE ABASTECIMIENTOS Y SERVICIOS PARA LA AVIACION
"TE. ALEX TRUJILLO BUITRAGO"

ACTA N° **00884751** /: MDN-COGFM-COEJC-SECEJ-JEMOP-DAVAA-BRIAV32-BAAAS-S3-CP.ASPC-ALM.INTE-2.40

LUGAR Y FECHA : Bogota D.C., 26 de septiembre de 2023

INTERVIENEN : **MY. YEISON LEONARDO CASTILLO PEREZ**
Ejecutivo y Segundo Comandante BAAAS
MY. OSCAR CALDERON CARDENAS
Oficial S-4 BAAAS
CT. CARLOS ALBERTO ZABALETA ECHEVERRY
Supervisor Orden de Compra No. 115083
CP. BRAYAN QUINTERO HERNANDEZ
Almacenista Intendencia BAAAS

ASUNTO TRATA DE LA RECEPCIÓN Y VERIFICACION DE UN MATERIAL LLEGADO MEDIANTE ORDEN DE COMPRA No. 115083 CUYO OBJETO ES LA "ADQUISICION DE EQUIPO DE SONIDO PARA EL BASPA25" QUE HACE EL SEÑOR CP. BRAYAN QUINTERO HERNANDEZ ALMACENISTA DE INTENDENCIA DEL BAAAS Y EL SUPERVISOR DE LA ORDEN DE COMPRA, SEÑOR CT. CARLOS ALBERTO ZABALETA ECHEVERRY POR INTERMEDIO DE LA SECCIÓN DE ADMINISTRACIÓN Y LOGÍSTICA DE LA UNIDAD.

N°	DESCRIPCIÓN DEL MATERIAL	CANT	VR/ UNITARIO	VR/ TOTAL
1	SISTEMA PARLANTES BOSE L1 PRO 16	1	\$ 13.499.000,00	\$ 13.499.000,00
2	SISTEMA MICROFONOS SHURE BLX1288/P31 INALAMBRICO DE CANAL DUAL	1	\$ 6.299.000,00	\$ 6.299.000,00
VALOR TOTAL				19.798.000,00

No siendo otro el motivo se da por terminada y firman los que en ella intervienen

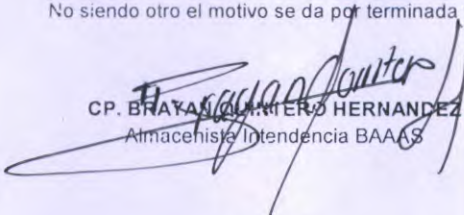
CP. BRAYAN QUINTERO HERNANDEZ
Almacenista Intendencia BAAAS

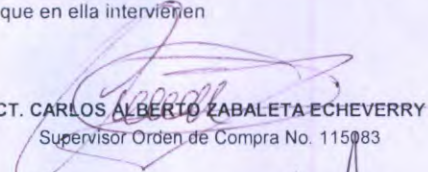
CT. CARLOS ALBERTO ZABALETA ECHEVERRY
Supervisor Orden de Compra No. 115083

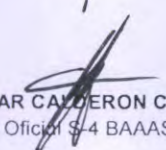
MY. OSCAR CALDERON CARDENAS
Oficial S-4 BAAAS

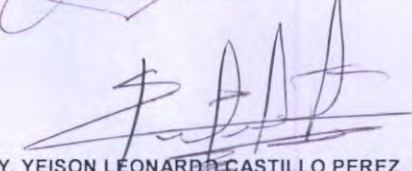
MY. YEISON LEONARDO CASTILLO PEREZ
Ejecutivo y Segundo Comandante BAAAS



MINISTERIO DE DEFENSA NACIONAL
COMANDO GENERAL DE LAS FUERZAS MILITARES
EJÉRCITO NACIONAL
BATALLÓN DE APOYO Y SERVICIOS PARA LA AVIACION No 25.

Acta N.º 2023665008975846

Lugar, fecha Bogotá D.C. 28 de septiembre de 2023

Intervienen: CT. ZABALETA ECHEVERRY CARLOS ALBERTO
Oficial Seguridad Operacional
Supervisor Contrato OC 115083-CENACAVIACIÓN-2023
Señor JOSE GREGORIO GIL GONZALES
Representante Legal FERRICENTRO S.A.S

Asunto: TRATA DEL ACTA DE RECIBO TOTAL A SATISFACCION DE LA ADQUISICIÓN DE EQUIPO DE SONIDO DE ACUERDO A LA ORDEN DE COMPRA No. 115083-CENACAVIACIÓN-2023, CELEBRADO ENTRE EL MDN-EJERCITO NACIONAL - CENAC DE AVIACIÓN Y LA EMPRESA FERRICENTRO S.A.S.

ACTA DE RECIBO A SATISFACCIÓN TOTAL DE BIENES Y/O SERVICIOS	
CONTRATO No.	ORDEN DE COMPRA No. 115083 - CENACAVIACIÓN-2023
FECHA SUSCRIPCIÓN	29 de agosto de 2023
OBJETO DEL CONTRATO	"ADQUISICIÓN DE EQUIPO DE SONIDO"
FORMA DE PAGO	<p>CLÁUSULA TERCERA. - FORMA Y CONDICIONES DE PAGO: EL MDN – EJERCITO NACIONAL – CENAC AVIACIÓN se compromete a cancelar el valor del presente contrato que asciende a la suma de DIECINUEVE MILLONES SETECIENTOS NOVENTA Y OCHO MIL PESOS MCTE (\$ 19.798.000,00) INCLUIDO IVA, mediante giro directo a la CUENTA AHORROS No. 5074384015 del Banco Colpatria Red Multibanca nombre de FERRICENTRO S A S, identificado(a) con NIT número 800.237.412-1 conforme a la información adjunta a la propuesta y los parámetros que se describen a continuación:</p> <p>EL MDN - EJERCITO NACIONAL - CENAC DE AVIACIÓN, se compromete a cancelar el valor total contra entrega total del presente contrato, mediante giro directo dentro de los sesenta (60) días calendario siguientes al recibo a satisfacción de los bienes y previo cumplimiento de los siguientes requisitos:</p> <ol style="list-style-type: none"> 1. Cumplimiento de los trámites de perfeccionamiento, legalización y ejecución del contrato resultante. 2. Elaboración, suscripción, y cargue del acta de inicio en la plataforma del SECOP II por parte del supervisor. 3. Informe del Supervisor del contrato. 4. Factura y/o cuenta de cobro. (Si es responsable de facturar, debe hacerlo electrónicamente, de conformidad con lo establecido en el Artículo 615 del Estatuto Tributario, desarrollado por el artículo 1.6.1.4.1 del Decreto Único Reglamentario 1625 de 2016). 5. Situación de recursos por parte del Ministerio de Hacienda y Crédito Público Dirección del Tesoro Nacional. (ASIGNACIÓN CUPO PAC). 6. Que se ejecuten los demás trámites administrativos correspondientes.

7. Verificación por parte del MDN- CENTRAL ADMINISTRATIVA Y CONTABLE ESPECIALIZADO DE AVIACIÓN del cumplimiento del contratista del pago de seguridad social integral y de aportes parafiscales y demás requerimiento de ley.
8. Elaboración, suscripción y cargue del acta de inicio en la plataforma SECOP II por parte del Supervisor del Contrato.
9. Acta de recibo a entera satisfacción de los servicios adquiridos.

PARÁGRAFO PRIMERO: En el evento de prórroga, por causa imputable al contratista, el pago se postergará en el mismo lapso de la prórroga.

PARÁGRAFO SEGUNDO: Para cumplir lo previsto en el artículo 23 de la Ley 1150 de 2007, que modificó el inciso segundo y el parágrafo 11 del artículo 41 de la Ley 80 de 1993, en el artículo 50 de la Ley 789 de 2002 y la Ley 1562 de 2012 y el Decreto 0723 de 2013, el contratista probará el cumplimiento de sus obligaciones frente al Sistema de Seguridad Social Integral (Salud, Pensión y Riesgos Laborales) y las de carácter parafiscal (Cajas de Compensación Familiar, Sena e ICBF) mediante certificación expedida por el revisor fiscal o representante legal, según corresponda. Dicho documento deberá certificar que se ha realizado el pago de los aportes correspondientes a los últimos seis (6) meses anteriores a la fecha cierre del Proceso de Selección.

PARÁGRAFO TERCERO: La Administración del SIIF Nación implemento el "Modelo de Recepción de Facturas de Venta, Débito y/o Notas Crédito"; el cual aplica de forma obligatoria a partir del 01 de abril de 2021 para todas las Entidades que hacen parte del Presupuesto General de la Nación (PGN), de conformidad con lo establecido en la Directiva Presidencial 09 de septiembre de 2020. Aquellos Proveedores o Contratistas que tengan identificado en el Registro Único Tributario (RUT) la responsabilidad 52 - Facturador Electrónico (emisor), deberán entregar factura electrónica de venta por los bienes y/o servicios ofrecidos a las entidades del ámbito SIIF Nación, como también las notas débito y/o notas crédito, a través del buzón dispuesto para el efecto por el Ministerio de Hacienda y Crédito Público, para lo cual la información tributaria de los terceros creados en el SIIF Nación se actualizará con base en los datos de la DIAN mediante un Servicio Web de acuerdo con la circular externa 016 de fecha 9 de marzo de 2021 emitida por el Ministerio de Hacienda y Crédito Público.

PROCEDIMIENTO PARA FACTURACIÓN ELECTRÓNICA

1. El supervisor del contrato debe tener usuario creado en el sistema OLIMPIA por intermedio del cual se realiza la aprobación de facturas para el EJERCITO NACIONAL, y este será tramitado por intermedio de la sección de contabilidad de la CENAC DE AVIACIÓN.
2. El proveedor debe realizar el proceso descrito en el manual para proveedores y/o contratistas trámites electrónicos a través de SIIF NACIÓN (F-D1-14), para el cargue de facturas electrónicas en el sistema OLIMPIA, por el cual se hace el proceso de recepción y aceptación de facturación electrónica de la CENAC DE AVIACIÓN.
3. El supervisor una vez sea cargada la factura en el sistema Olimpia por parte del proveedor debe realizar la aprobación de la misma teniendo en cuenta el proceso descrito en el manual de módulo recepción-gestión de documentos factura electrónica.
4. El supervisor una vez aprueba la factura debe realizar el seguimiento a fin de garantizar que esta se encuentre en estado aprobada en el sistema SIIF, para poder

	<p>verificar el estado debe comunicarse con la sección de contabilidad para así se pueda viabilizar el pago, teniendo en cuenta que si la factura no se encuentra en el estado anteriormente descrito no se podrá gestionar su pago.</p> <p>5. Si al momento de verificación de la factura se hace necesario elaborar una NOTA CREDITO o NOTA DEBITO, estas deben estar de igual manera en estado aprobado en el sistema SIIF para proceder al pago.</p> <p>6. De no dar cumplimiento a cada uno de los puntos anteriores no se procesarán los pagos.</p>
CONTRATISTA	Señor JOSE GREGORIO GIL QUINTERO C.C. 79.688.923 Representante Legal FERRICENTROS S.A.S
SUPERVISOR	Capitán ZABALETA ECHEVERRY CARLOS Oficial Seguridad Operacional Supervisor Contrato No. 115083-CENACAVIACIÓN-2023
VALOR INICIAL DEL CONTRATO	DIECINUEVE MILLONES SETECIENTOS NOVENTA Y OCHO MIL PESOS MCTE (\$ 19.798.000,00) INCLUIDO IVA.
PLAZO DE EJECUCIÓN	El plazo de ejecución, será a partir del cumplimiento de los requisitos establecidos en el artículo 41 de la Ley 80 de 1993 en concordancia con el artículo 2 de la ley 1150 de 2007 hasta el 28 de septiembre del 2023.
PLAZO DE VIGENCIA	La vigencia de la presente aceptación de oferta corresponde al plazo de ejecución y cuatro (4) meses más.
VALOR ADICIÓN	N/A
FECHA PRORROGA	N/A
VALOR FINAL CONTRATO	DIECINUEVE MILLONES SETECIENTOS NOVENTA Y OCHO MIL PESOS MCTE (\$ 19.798.000,00) INCLUIDO IVA.

En el Fuerte Militar de Tolemaida, el día 28 de septiembre de 2023, se reunieron el señor: Capitán CARLOS ALBERTO ZABALETA ECHEVERRY, por parte del MINISTERIO DE DEFENSA NACIONAL – EJERCITO NACIONAL, en su calidad de supervisor del Contrato No. Supervisor Contrato No. 115083-CENACAVIACIÓN-2023, y el señor JOSE GREGORIO GIL QUINTERO quien actúa como Representante Legal de la EMPRESA FERRICENTROS S.A.S, en su calidad de contratista; con el fin de dejar constancia del inicio del contrato de acuerdo con el objeto descrito en la cláusula primera y de conformidad con los términos de iniciación y de ejecución relacionados anteriormente.

A continuación, se describe de manera detallada los bienes y/o servicios así:

DESCRIPCIÓN DE BIENES O SERVICIOS ENTREGADOS

ENTREGA TOTAL MEDIANTE REMISION No. 168174 DE FECHA 12 DE SEPTIEMBRE 2023

ITEM	DESCRIPCIÓN	CANT.	REFERENCIA	VALOR OFERTADO UNITARIO	PRECIO TOTAL INCLUIDO IVA
1	SISTEMA MICROFONO SHURE BIX1288 / P31 INALAMBRICO	1	Bix1288 / P31	\$ 5.293.277,00	\$ 6.299.000,00
2	SISTEMA PARLANTE BOSE L1 PRO 16	1	L1 PRO 16	\$ 11.343.697,00	\$ 13.499.000,00
VALOR TOTAL					\$ 19.798.000,00

BALANCE BIENES Y/O SERVICIOS RECIBIDOS.

ENTREGAS	FECHA	VALOR EN PESOS O DOLARES
PRIMERA ENTREGA	28-09-2023	\$ 19.798.000,00
SEGUNDA ENTREGA	OMITIDO	\$0,0

TOTAL, BIENES Y/O SERVICIOS RECIBIDOS	OMITIDO	\$19.798.000,00
PENDIENTE POR RECIBIR		\$0,00
VALOR SOBRENTE EJECUCIÓN		\$0,00
VALOR INICIAL DEL CONTRATO		\$19.798.000,00
VALOR ADICION		\$0,0
TOTAL VALOR DEL CONTRATO		\$19.798.000,00

CONSTANCIAS

El supervisor hace constar que los bienes y/o servicios contratados han sido entregados de manera total por el contratista, de acuerdo con las especificaciones técnicas y las especificaciones técnicas adicionales de obligatorio cumplimiento. Se aclara que se recibieron los elementos mediante la remisión No.168174 se encuentra pendiente la emisión de la factura por parte de la empresa.

ANEXOS

REMISION No.168174 de fecha 12 de septiembre 2023
Certificado de pago de parafiscales

EN CONSTANCIA, FIRMAN QUIENES INTERVINIERON

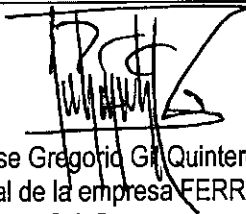
Señor Jose Gregorio G. Quintero
Representante Legal de la empresa FERRICENTROS
S.A.S

CT. Carlos Alberto Zabaleta Echeverry
Oficial Seguridad Operacional
Supervisor Contrato No. 115083-CENACAVIACIÓN-2023

 MINISTERIO DE DEFENSA NACIONAL COMANDO GENERAL DE LAS FUERZAS MILITARES EJÉRCITO NACIONAL BATALLÓN DE APOYO Y SERVICIOS PARA LA AVIACIÓN No 25	INFORME DE SUPERVISIÓN No. 01 (29 DE AGOSTO AL 28 DE SEPTIEMBRE 2023)
	FECHA DEL INFORME: 28 DE SEPTIEMBRE DEL 2023
CONTRATO Y/O ACUERDO No. 115083-CENACAVIACIÓN-2023	FECHA FIRMA CONTRATO: 29 AGOSTO DE 2023

1. OBJETO DE ORDEN DE COMPRA: "ADQUISICIÓN DE EQUIPOS DE SONIDO".

1.1. CONTRATOS ADICIONALES Y/O MODIFICATORIOS:

TIPO	FECHA	OBJETO
OMITIDO	OMITIDO	OMITIDO

1.2. RELACION DE BIENES Y/O SERVICIOS OBJETO DEL CONTRATO

ITEM	DESCRIPCIÓN	CANT.	REFERENCIA	VALOR OFERTADO UNITARIO	PRECIO TOTAL
1	SISTEMA MICROFONO SHURE BIX1288 / P31 INALAMBRICO	1	Bix1288 / P31	6.299.000,00	6.299.000,00
2	SISTEMA PARLANTE BOSE L1 PRO 16	1	L1 PRO 16	13.499.000,00	13.499.000,00
VALOR TOTAL CON IVA INCLUIDO					19.798.000,00

2. VALOR DEL ORDEN DE COMPRA:

VALOR TOTAL: DIECINUEVE MILLONES SETECIENTOS NOVENTA Y OCHO MIL PESOS MCTE (\$ 19.798.000,00).

2.1. DISCRIMINACIÓN DEL VALOR (PESOS O DOLARES)

TIPO DE CONTRATO	VALOR EN (PESOS O DOLARES)	VALOR EN USD GASTOS DE NACIONALIZACIÓN	VALOR TOTAL (PESOS O DOLARES)
PRINCIPAL	\$ 19.798.000,00	-----	\$ 19.798.000,00
ADICIÓN Y/O REDUCCION	N/A		N/A
VALOR TOTAL	\$ 19.798.000,00	-----	\$ 19.798.000,00

2.2. SITUACIÓN FORMA DE PAGO POR VIGENCIAS

EN PESOS

CONTRATADO			PAGADO					PENDIENTE POR CANCELAR
TIPO DE PAGO	VIGENCIA	VALOR EN PESOS	OBLIGACIÓN No	FECHA OBLIGACIÓN	ORDEN DE PAGO No.	FECHA ORDEN DE PAGO	VALOR PAGADO	
PAGO TOTAL	2023	\$ 19.798.000,00					\$0,00	
TOTAL SALDO ACUERDO		\$ 19.798.000,00						\$19.798.000,00
TOTAL ADICION		\$0,0						
TOTAL		\$ 19.798.000,00					\$0,00	\$19.798.000,00

2.3. RESUMEN DE DOCUMENTOS PRESUPUESTALES

CONCEPTO	VIGENCIA PPTAL	CDP No.	FECHA CDP	CRP No.	FECHA CRP	VALOR
ADQUISICIÓN EQUIPOS DE SONIDO	2023	22923	Agosto/31/2023	108323	31/agosto/2023	\$ 19.798.000,00
VALOR TOTAL EN PESOS						\$ 19.798.000,00

3. SITUACIÓN DE ENTREGAS:

El plazo máximo de ejecución de la orden de compra es hasta el 28 septiembre del año 2023

ITEM	DESCRIPCIÓN	CANT.	REFERENCIA	VALOR OFERTADO UNITARIO	PRECIO TOTAL INCLUIDO IVA
1	SISTEMA MICROFONO SHURE BIX1288 / P31 INALAMBRICO	1	Bix1288 / P31	\$ 5.293.277,00	\$ 6.299.000,00
2	SISTEMA PARLANTE BOSE L1 PRO 16	1	L1 PRO 16	\$ 11.343.697,00	\$ 13.499.000,00
VALOR TOTAL					\$ 19.798.000,00

BALANCE DE BIENES Y/O SERVICIOS RECIBIDOS POR RUBROS Y POR RECURSOS

RUBRO / DESCRIPCIÓN	RECURSO	SITUAC	VALOR DEL RUBRO (CRP)	VALOR ACUMULADO RECIBIDO ANTERIOR	VALOR A PAGAR ENTREGA ACTUAL	VALOR PENDIENTE POR RECIBIR
A-02-01-01-004-007 (EQUIPO Y APARATOS DE RADIO, TELEVISIÓN Y COMUNICACIONES)	10	CSF	\$ 19.798.000,00	\$ 0,0	\$ 19.798.000,00	\$ 0,00
TOTAL, RUBRO CRP			\$ 19.798.000,00	\$ 0,0	\$ 19.798.000,00	\$ 0,00

3.2 BALANCE DE BIENES Y/O SERVICIOS RECIBIDOS

ENTREGAS	FECHA	VALOR EN PESOS O DOLARES
PRIMERA ENTREGA	28 SEPTIEMBRE 2023	\$19.798.000,00
SEGUNDA ENTREGA		\$0,00
TOTAL, BIENES Y/O SERVICIOS RECIBIDOS		\$19.798.000,00
PENDIENTE POR RECIBIR (SOBRANTE DE EJECUCIÓN)		\$0,00
VALOR INICIAL DEL CONTRATO		\$ 19.798.000,00
VALOR ADICION		\$0,0
TOTAL, VALOR DEL CONTRATO		\$ 19.798.000,00

4. RESUMEN DE PÓLIZAS

N/A

5. TRABAJOS Y/O ACTIVIDADES REALIZADAS:

- Se realizó acta de inicio del orden de compra N° 115083 de la adquisición del equipo de sonido y se recibió a satisfacción.

6. AVANCE TOTAL DEL PROYECTO:

VALOR TOTAL EJECUTADO	% EJECUCIÓN FÍSICA	%EJECUCION FINANCIERA
\$ 19.798.000,00	100,0 %	0,00 %

7. CRONOGRAMA DE EJECUCION

OMITIDO

8. NOVEDADES Y/O INFORMACIÓN DE IMPORTANCIA

- Se aclara que los elementos fueron recibidos a satisfacción de acuerdo a la orden de compra dentro del plazo de ejecución, mediante remisión **No.168174** aportada por la empresa y acta de inspección de bienes **No.00884751** realizada por el almacén de intendencia BAAAS, quedando pendiente la facturación electrónica por parte del contratista.

9. ANEXOS AL INFORME

Acta de inspección **No.00884751**
REMISION **No 168174**

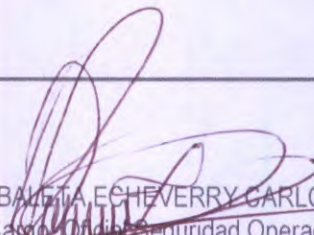

CT. ZABALITA ECHEVERRY CARLOS ALBERTO
Cargo: ~~Oficial~~ Seguridad Operacional
Supervisor Contrato OC No. 115083-CENACAVIACIÓN-2023
Celular:3103485627

 MINISTERIO DE DEFENSA NACIONAL COMANDO GENERAL DE LAS FUERZAS MILITARES EJÉRCITO NACIONAL BATALLÓN DE APOYO Y SERVICIOS PARA LA AVIACIÓN No 25	INFORME DE SUPERVISIÓN No. 02 (28 DE SEPTIEMBRE AL 13 DE OCTUBRE 2023)
	FECHA DEL INFORME: 13 DE OCTUBRE DEL 2023
CONTRATO Y/O ACUERDO No. 115083-CENACAVIACIÓN-2023	FECHA FIRMA CONTRATO: 29 AGOSTO DE 2023

1. OBJETO DE ORDEN DE COMPRA: "ADQUISICIÓN DE EQUIPOS DE SONIDO".

1.1. CONTRATOS ADICIONALES Y/O MODIFICATORIOS:

TIPO	FECHA	OBJETO
OMITIDO	OMITIDO	OMITIDO

1.2. RELACION DE BIENES Y/O SERVICIOS OBJETO DEL CONTRATO

ITEM	DESCRIPCIÓN	CANT.	REFERENCIA	VALOR OFERTADO UNITARIO	PRECIO TOTAL
1	SISTEMA MICROFONO SHURE BIX1288 / P31 INALAMBRICO	1	Bix1288 / P31	6.299.000,00	6.299.000,00
2	SISTEMA PARLANTE BOSE L1 PRO 16	1	L1 PRO 16	13.499.000,00	13.499.000,00
VALOR TOTAL CON IVA INCLUIDO					19.798.000,00

2. VALOR DEL ORDEN DE COMPRA:

VALOR TOTAL: DIECINUEVE MILLONES SETECIENTOS NOVENTA Y OCHO MIL PESOS MCTE (\$ 19.798.000,00).

2.1. DISCRIMINACIÓN DEL VALOR (PESOS O DOLARES)

TIPO DE CONTRATO	VALOR EN (PESOS O DOLARES)	VALOR EN USD GASTOS DE NACIONALIZACIÓN	VALOR TOTAL (PESOS O DOLARES)
PRINCIPAL	\$ 19.798.000,00	-----	\$ 19.798.000,00
ADICIÓN Y/O REDUCCION	N/A		N/A
VALOR TOTAL	\$ 19.798.000,00	-----	\$ 19.798.000,00

2.2. SITUACIÓN FORMA DE PAGO POR VIGENCIAS

EN PESOS

CONTRATADO			PAGADO					PENDIENTE POR CANCELAR
TIPO DE PAGO	VIGENCIA	VALOR EN PESOS	OBLIGACIÓN No	FECHA OBLIGACIÓN	ORDEN DE PAGO No.	FECHA ORDEN DE PAGO	VALOR PAGADO	
PAGO TOTAL	2023	\$ 19.798.000,00					\$0,00	
TOTAL SALDO ACUERDO		\$ 19.798.000,00						\$19.798.000,00
TOTAL ADICION		\$0,0						
TOTAL		\$ 19.798.000,00					\$0,00	\$19.798.000,00

2.3. RESUMEN DE DOCUMENTOS PRESUPUESTALES

CONCEPTO	VIGENCIA PPTAL	CDP No.	FECHA CDP	CRP No.	FECHA CRP	VALOR
ADQUISICIÓN EQUIPOS DE SONIDO	2023	22923	Agosto/31/2023	108323	31/agosto/2023	\$ 19.798.000,00
VALOR TOTAL EN PESOS						\$ 19.798.000,00

3. SITUACIÓN DE ENTREGAS:

Recibido Mediante remisión **No.168174** de fecha 12 de septiembre 2023

Facturado mediante Factura Electrónica N°**01CR-644385** de fecha 29 de septiembre 2023

El plazo máximo de ejecución de la orden de compra es hasta el 28 septiembre del año 2023

ITEM	DESCRIPCIÓN	CANT.	REFERENCIA	VALOR OFERTADO UNITARIO	PRECIO TOTAL
1	SISTEMA MICROFONO SHURE BIX1288 / P31 INALAMBRICO	1	Bix1288 / P31	\$ 5.293.277,31	\$ 5.293.277,00
2	SISTEMA PARLANTE BOSE L1 PRO 16	1	L1 PRO 16	\$ 11.343.697,48	\$ 11.343.697,00
VALOR SUBTOTAL					\$ 16.636.974,00
VALOR IVA					\$ 3.161.025,00
VALOR TOTAL FACTURADO					\$ 19.797.999,00
NOTA DEBITO					\$ 1,00
VALOR TOTAL					\$ 19.798.000,00

BALANCE DE BIENES Y/O SERVICIOS RECIBIDOS POR RUBROS Y POR RECURSOS

RUBRO / DESCRIPCIÓN	RECURSO	SITUAC	VALOR DEL RUBRO (CRP)	VALOR ACUMULADO RECIBIDO ANTERIOR	VALOR A PAGAR ENTREGA ACTUAL	VALOR PENDIENTE POR RECIBIR
A-02-01-01-004-007 (EQUIPO Y APARATOS DE RADIO, TELEVISIÓN Y COMUNICACIONES)	10	CSF	\$ 19.798.000,00	\$ 0,0	\$ 19.798.000,00	\$ 0,00
TOTAL, RUBRO CRP			\$ 19.798.000,00	\$ 0,0	\$ 19.798.000,00	\$ 0,00

3.2 BALANCE DE BIENES Y/O SERVICIOS RECIBIDOS

ENTREGAS	FECHA	VALOR EN PESOS O DOLARES
PRIMERA ENTREGA	28 SEPTIEMBRE DE 2023	\$19.798.000,00
SEGUNDA ENTREGA		\$0,00
TOTAL, BIENES Y/O SERVICIOS RECIBIDOS		\$19.797.999,00
NOTA DEBITO	11 OCTUBRE DE 2023	\$ 1,00
PENDIENTE POR RECIBIR (SOBRANTE DE EJECUCIÓN)		\$0,00
VALOR INICIAL DEL CONTRATO		\$ 19.798.000,00
VALOR ADICION		\$0,0
TOTAL, VALOR DEL CONTRATO		\$ 19.798.000,00

4. RESUMEN DE PÓLIZAS

N/A

5. TRABAJOS Y/O ACTIVIDADES REALIZADAS:

OMITIDO

6. AVANCE TOTAL DEL PROYECTO:

VALOR TOTAL EJECUTADO	% EJECUCIÓN FÍSICA	%EJECUCION FINANCIERA
\$ 19.798.000,00	100,0 %	0,00 %

7. CRONOGRAMA DE EJECUCION

OMITIDO

8. NOVEDADES Y/O INFORMACIÓN DE IMPORTANCIA

- El día **28 de septiembre 2023** los elementos fueron recibidos a satisfacción de acuerdo a la orden de compra dentro del plazo de ejecución, mediante remisión **No.168174** aportada por la empresa y acta de inspección de bienes **No.00884751** realizada por el almacén de intendencia BAAAS.
- Se aclara que el día de emisión de la factura el sistema contable de la empresa facturo por un valor de **\$ 19.797.999,00** razón por la cual el valor queda \$ 1.00 por debajo del valor total de la orden de compra, el día **11 de octubre 2023** la empresa realiza la nota debito por valor de \$ 1.00 completando así el valor total del contrato.
- El día **13 de octubre 2023** la empresa manifiesta que debido a fallas técnicas en la plataforma JAIVANA, las cuales solo pudieron ser solucionadas el día siguiente en horario hábil se expide la factura No. **01CR-644385** con fecha **29 de septiembre 2023**, por tal motivo la factura se encuentra fuera del plazo de ejecución.
- Se informa que Teniendo en cuenta los tiempos que se requieren para realizar el trámite administrativo y las novedades presentadas durante el mismo, el paquete de pago se tramita con fecha posterior a la recepción de los bienes, postergando a su vez el documento de entrada de bienes en sistema SAP.

9. ANEXOS AL INFORME

- **Factura electrónica 01CR-644385 de fecha 29 de septiembre 2023**
- **Nota debito de fecha 11 de octubre de 2023**
- **oficio por parte de empresa de fecha 13 de octubre 2023**

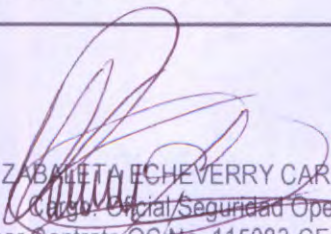
 CT. ZABATETA ECHEVERRY CARLOS ALBERTO
 Cargo: Oficial Seguridad Operacional
 Supervisor Contrato OC No. 115083-CENACAVIACIÓN-2023
 Celular:3103485627

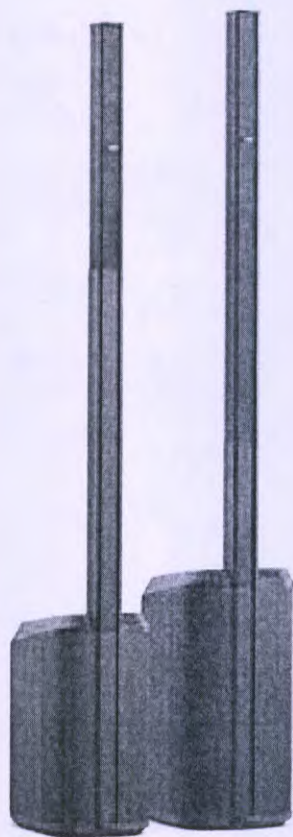

L1 Pro8 y L1 Pro16

Portable Line Array System

Guía del propietario

Lea y conserve todas las instrucciones de uso, protección y seguridad.

Instrucciones importantes de seguridad

CE Por la presente, Bose Corporation declara que este producto cumple con los requisitos esenciales y con otras cláusulas relevantes de la Directiva 2014/53/EU y con todos los demás requisitos de directivas correspondientes de la UE. La declaración de conformidad completa se puede encontrar en www.bose.com/compliance.

UK CA Este producto cumple con todas las regulaciones aplicables de compatibilidad electromagnética de 2016 y todas las demás regulaciones aplicables del Reino Unido. La declaración de conformidad completa se puede encontrar en: www.bose.com/compliance.

Por la presente, Bose Corporation declara que este producto cumple con los requisitos esenciales de las Regulaciones de equipos de radio de 2017 y todas las demás regulaciones aplicables del Reino Unido. La declaración de conformidad completa se puede encontrar en: www.bose.com/compliance.

1. Lea estas instrucciones.
2. Guarde estas instrucciones.
3. Preste atención a las advertencias.
4. Siga todas las instrucciones.
5. No use este aparato cerca del agua.
6. Límpielo solamente con un paño seco.
7. No obstruya ninguna abertura de ventilación. Realice la instalación conforme a las instrucciones del fabricante.
8. No lo instale cerca de una fuente de calor, como radiadores, rejillas de calefacción, estufas u otros aparatos (incluidos los amplificadores) que produzcan calor.
9. No anule el propósito de seguridad del enchufe con conexión a tierra o polarizado. Un enchufe polarizado tiene dos clavijas, una más ancha que la otra. Un enchufe con conexión a tierra tiene dos clavijas planas y un tercer conector a tierra. La clavija plana más ancha o el tercer conector son para su seguridad. Si el enchufe suministrado no encaja en la toma de corriente, consulte con un electricista para cambiar la toma de corriente obsoleta.
10. Proteja el cable de alimentación para que nadie lo pise o lo perforo, especialmente en enchufes, receptáculos de tomas múltiples y en el punto donde sale del dispositivo.
11. Utilice solamente los accesorios especificados por el fabricante.
12.  Use solamente con el carro, el soporte de piso, el trípode, el soporte o la mesa especificados por el fabricante o vendidos con el dispositivo. Cuando se usa un carro, tenga precaución al moverlo con el dispositivo para evitar lesiones por tropiezos.
13. Desenchufe este aparato durante tormentas eléctricas o cuando no lo utilice durante períodos prolongados.
14. Derive todas las tareas de mantenimiento a personal calificado. Se requieren tareas de mantenimiento si el aparato se daña de alguna manera; por ejemplo, si se daña el enchufe o el cable de alimentación, si se derrama líquido o si caen objetos dentro del aparato, si se expone el aparato a la lluvia o la humedad, si no funciona normalmente o si se ha caído.

ADVERTENCIAS/PRECAUCIONES

 Este símbolo en el producto significa que existe tensión peligrosa y sin aislamiento dentro de la carcasa del producto que puede presentar un riesgo de descarga eléctrica.

 Este símbolo en el producto indica que en esta guía se incluyen instrucciones de mantenimiento y funcionamiento importantes.

 Contiene piezas pequeñas que pueden representar un riesgo de asfixia. No se recomienda para niños menores de 3 años.

 Este producto contiene material magnético. Consulte con su médico si esto podría llegar a afectar un dispositivo médico implantado.

 Use solo a una altitud inferior a 2000 metros.

- NO realice alteraciones no autorizadas en este producto.
- NO lo use en vehículos o embarcaciones.
- NO coloque el producto en espacios reducidos, como una cavidad de pared o un gabinete cerrado, cuando esté en uso.
- NO instale ni coloque el soporte ni el producto cerca de fuentes de calor, como chimeneas, radiadores, rejillas de calefacción u otros aparatos (incluidos amplificadores) que produzcan calor.

- Mantenga el producto lejos del fuego y de fuentes de calor. NO coloque encima ni cerca del producto fuentes de llamas expuestas, como velas encendidas.
- Para reducir el riesgo de incendio o descarga eléctrica, NO exponga el producto a la lluvia, líquidos o humedad.
- NO exponga el producto a goteos o salpicaduras, y no coloque encima ni cerca del producto objetos llenos de líquido; por ejemplo, floreros.
- NO use un convertidor de corriente con este producto.
- Proporcione una conexión a tierra o asegúrese de que la toma de corriente incorpore una conexión a tierra protegida antes de conectar el enchufe a la toma de corriente de la red eléctrica.
- Si se utiliza la clavija de conexión de red eléctrica o un acoplador del artefacto como el dispositivo de desconexión, el dispositivo de desconexión deberá permanecer listo para funcionar.

Información normativa

Tabla del estado de corriente del producto

El producto, de acuerdo con la directiva europea de Diseño ecológico de productos relacionados con la energía 2009/125/EC y el reglamento de Diseño ecológico para productos relacionados con la energía e información energética (enmienda) (salida de la UE) de 2020, cumple con las siguientes normas o documentos: Regulación (EC) No. 1275/2008, modificada por la Regulación (EU) No. 801/2013.

Información de estado de corriente requerida	Modos de potencia	
	Modo de espera	Modo de espera de red
Consumo de energía en el modo de potencia especificado, a una entrada de 230 V/50 Hz.	≤ 0.5 W	No disponible*
Tiempo después del cual el equipo se cambia automáticamente de modo.	4 horas	No disponible*
El consumo de energía está en modo de espera de red si todos los puertos de la red con cable están conectados y todos los puertos de red inalámbricos están activados, a una entrada de 230 V/50 Hz.	No disponible*	
Procedimientos de desactivación/activación del puerto de red. La desactivación de todas las redes activará el modo de espera.	*Este producto no utiliza un modo de espera de red para una conexión Bluetooth® ni cuenta con la capacidad de configurarse en una red a través de Wi-Fi® o Ethernet.	

	L1 Pro8	L1 Pro16
Dimensiones (Al. x An. x Pr.)	200.5 x 31.8 x 44 cm (78.9" x 12.5" x 17.3")	201.2 x 35.5 x 45.6 cm (79.2" x 14.0" x 18.0")
Peso neto	17.3 kg (38.2 lb)	22.9 kg (50.6 lb)
Potencia de entrada	De 100 a 240 V CA, 1 A, 50/60 Hz	De 100 a 240 V CA, 3 A, 50/60 Hz
Corriente de irrupción inicial en encendido	15.8 A a 120 V; 30.1 A a 230 V	15.7 A a 120 V; 28.4 A a 230 V
Corriente de irrupción después de interrupción de la red eléctrica de CA de 5 segundos	1.2 A a 120 V; 19.4 A a 230 V	2.4 A a 120 V; 8.1 A a 230 V

Este equipo debe instalarse y operarse a una distancia mínima de 20 cm entre el radiador y el cuerpo de quien lo instala u opera.

La etiqueta del producto se encuentra en la parte inferior.

Modelo: 431389L8/431389L16. La CMIT ID se encuentra en la parte inferior del producto.

CAN ICES-3 (B)/NMB-3(B)

Información acerca de productos que generan ruido eléctrico (aviso de cumplimiento de la FCC para EE. UU.)

NOTA: Este equipo ha sido sometido a pruebas y se ha comprobado que cumple con los límites de un dispositivo digital Clase B en virtud de lo estipulado en la Parte 15 de las reglas de la FCC. Estos límites están diseñados para ofrecer una protección razonable contra la interferencia perjudicial en una instalación residencial. Este equipo genera, usa y puede irradiar energía de radiofrecuencia y, si no se instala y se usa conforme a lo indicado en las instrucciones, podría causar una interferencia perjudicial a las comunicaciones de radio. Sin embargo, no hay

garantía de que no se produzcan interferencias en una instalación particular. Si este equipo causa interferencias perjudiciales a la recepción de radio o televisión, que se puede determinar apagando y preñdiendo el equipo, se aconseja al usuario intentar corregir la interferencia tomando una o más de las siguientes medidas:

- Reorientar o reubicar la antena receptora.
- Aumentar la separación entre el equipo y el receptor.
- Conectar el equipo a un enchufe en un circuito diferente al que está conectado el receptor.
- Consulte al distribuidor o a un técnico experimentado en radio o televisión para obtener ayuda.

Los cambios o las modificaciones no aprobados expresamente por Bose Corporation podrían invalidar la autoridad del usuario para operar el equipo.

Este dispositivo cumple con la parte 15 de las reglas de la FCC y con las normas RSS sin licencia de ISED Canadá. El funcionamiento está sujeto a las siguientes 2 condiciones: (1) este dispositivo no debe provocar interferencias dañinas y (2) este dispositivo debe aceptar cualquier interferencia recibida, incluida la interferencia que puede causar un funcionamiento no deseado.

Para Europa:

Banda de frecuencias de operación de 2400 a 2483.5 MHz.

Potencia máxima de transmisión inferior a 20 dBm EIRP.

La potencia de transmisión máxima está por debajo de los límites normativos, por lo que la de la prueba SAR no es necesaria y está exenta en función de las normativas vigentes.



Este símbolo indica que el producto no debe desecharse como residuo doméstico y que debe entregarse a un centro de recolección apropiado para reciclaje. Una eliminación y un reciclado adecuados ayudan a proteger los recursos naturales, la salud humana y el medioambiente. Para obtener más información acerca de la eliminación y el reciclado de este producto, comuníquese con su municipalidad local, un centro de servicios de desecho o la tienda donde compró este producto.

Normas de gestión para dispositivos de radiofrecuencia de baja potencia

Artículo XII

Según las "Normas de gestión para dispositivos de radiofrecuencia de baja potencia", sin el permiso concedido por la NCC, ninguna empresa, ninguna compañía ni ningún usuario puede cambiar la frecuencia, mejorar la potencia de transmisión ni alterar las características originales ni el desempeño de los dispositivos aprobados de radiofrecuencia de baja potencia.

Artículo XIV

Los dispositivos de radiofrecuencia de baja potencia no deben afectar la seguridad de aeronaves ni interferir en las comunicaciones legales; si se determinara una interferencia, el usuario deberá dejar de operarlo de inmediato hasta que no se perciba interferencia. Dichas comunicaciones legales significan comunicaciones de radio conforme con la Ley de Telecomunicaciones.

Los dispositivos de radiofrecuencia de baja potencia deben ser susceptibles a la interferencia de las comunicaciones legales o de los dispositivos de ondas de radio ISM.

Tabla de sustancias peligrosas restringidas en China

Nombres y contenido de elementos o sustancias tóxicas o peligrosas						
Elementos o sustancias tóxicas o peligrosas						
Nombre de la pieza	Plomo (Pb)	Mercurio (Hg)	Cadmio (Cd)	Cromo hexavalente (CR(VI))	Bifenilo polibromado (PBB)	Difenil éter polibromado (PBDE)
PCB	X	0	0	0	0	0
Piezas metálicas	X	0	0	0	0	0
Piezas plásticas	0	0	0	0	0	0
Altavoces	X	0	0	0	0	0
Cables	X	0	0	0	0	0

Esta tabla se preparó conforme a las cláusulas de SJ/T 11364.
 0: indica que dicha sustancia peligrosa contenida en todos los materiales homogéneos de esta pieza se encuentra por debajo del requisito límite de GB/T 26572.
 X: indica que esta sustancia tóxica o peligrosa que está presente en al menos uno de los materiales homogéneos utilizados para esta parte se encuentra por encima del requisito de límite de GB/T 26572.

Tabla de sustancias peligrosas restringidas en Taiwán

Nombre del equipo: L1 Pro8/L1 Pro16		Designación de tipo: 431389L8/431389L16				
Sustancias restringidas y símbolos químicos						
Unidad	Plomo (Pb)	Mercurio (Hg)	Cadmio (Cd)	Cromo hexavalente (Cr+6)	Bifenilos polibromados (PBB)	Eteres difenil polibromados (PBDE)
PCB	-	0	0	0	0	0
Piezas metálicas	-	0	0	0	0	0
Piezas plásticas	0	0	0	0	0	0
Altavoces	-	0	0	0	0	0
Cables	-	0	0	0	0	0

Nota 1: "0" indica que el contenido porcentual de la sustancia restringida no excede el porcentaje de valor de referencia de presencia.
Nota 2: El "-" indica que la sustancia restringida corresponde a la exención.



Fecha de fabricación: El octavo dígito del número de serie indica el año de fabricación; "0" es 2010 o 2020.

Importador en China: Bose Electronics (Shanghai) Company Limited, Level 6, Tower D, No. 2337 Gudai Rd. Minhang District, Shanghai 201100, China

Importador de la UE: Bose Products B.V., Gorslaan 60, 1441 RG Purmerend, Países Bajos

Importador para México: Bose de México, S. de R.L. de C.V., Paseo de las Palmas 405-204, Lomas de Chapultepec, 11000 México, D.F. Para obtener información del servicio o del importador, llame al +5255 (5202) 3545.

Importador en Taiwán: Bose Taiwan Branch, 9F-A1, N° 10, Section 3, Minsheng East Road, Taipei City 104, Taiwán. Número telefónico: +886-2-2514 7676

Importador en el Reino Unido: Bose Limited, Bose House, Quayside Chatham Maritime, Chatham, Kent, ME4 4QZ, Reino Unido

Oficinas centrales de Bose Corporation: 1-877-230-5639

Apple y el logotipo de Apple son marcas comerciales de Apple Inc., registradas en los Estados Unidos y en otros países. App Store es una marca de servicio de Apple Inc.

La marca y los logotipos de Bluetooth® son marcas comerciales registradas de Bluetooth SIG, Inc. y cualquier uso de estas marcas por parte de Bose Corporation se efectúa bajo licencia.

Google Play es una marca registrada de Google LLC.

Wi-Fi es una marca comercial registrada de Wi-Fi Alliance®.

Bose, Bose Music, el logotipo Bose Music, L1 y ToneMatch son marcas comerciales de Bose Corporation.

Todas las demás marcas comerciales son propiedad de sus respectivos propietarios.

La **Política de privacidad de Bose** está disponible en worldwide.bose.com/privacypolicy

©2023 Bose Corporation. No se puede reproducir, modificar, distribuir, o usar de otra manera ninguna parte de este trabajo sin previo consentimiento por escrito.

Complete y conserve para referencia futura.

Los números de serie y de modelo se encuentran en la etiqueta del producto en la parte inferior de este.

Número de serie: _____

Número de modelo: _____

Información de la garantía

Este producto está cubierto por una garantía limitada de Bose, disponible en worldwide.Bose.com/Warranty

Descripción general	5
Contenido de la caja	5
Accesorios opcionales.....	5
Configuración del sistema	6
Conexiones y controles.....	6
Montaje del sistema.....	7
Conexión a la alimentación	8
Apagado automático/modo de espera de bajo consumo	8
Conexión de fuentes	8
Controles de los canales 1 y 2.....	8
Controles del canal 3.....	9
Controlar la aplicación Bose Music.....	9
Ajustes adicionales	10
Silenciamiento del canal	10
Alimentación phantom	10
EQ del sistema	10
Escenarios de configuración del sistema	11
Músico solista	11
Músico con dispositivo móvil.....	12
Banda.....	12
Músico con mezclador T8S.....	13
Músico en estéreo con mezclador T4S.....	13
DJ en estéreo.....	14
DJ con Sub1.....	14
Músico en dual mono	15
Músico con monitor S1 Pro.....	15
Cuidado y mantenimiento	16
Limpieza del L1 Pro.....	16
Solución de problemas	16

Descripción general

Contenido de la caja

L1 Pro8

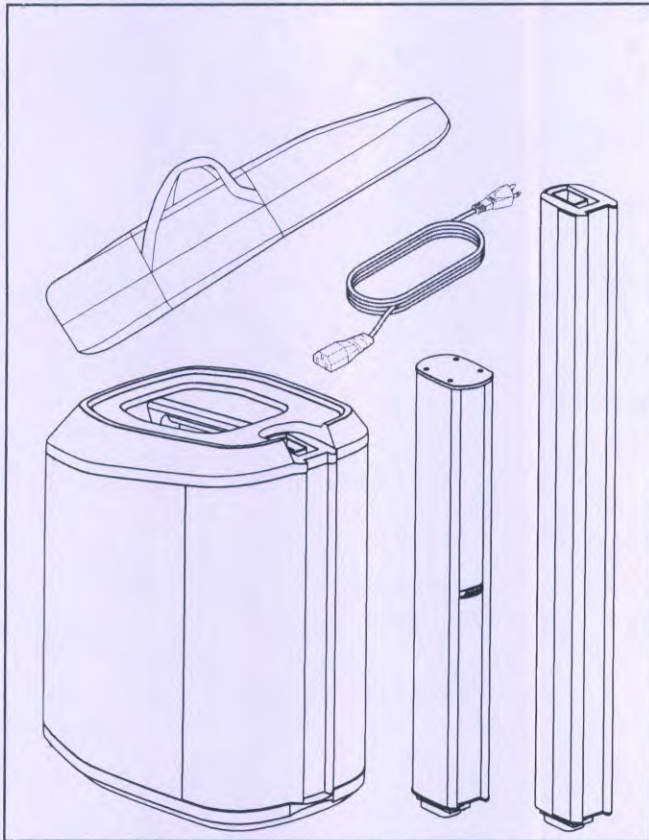

L1 Pro16

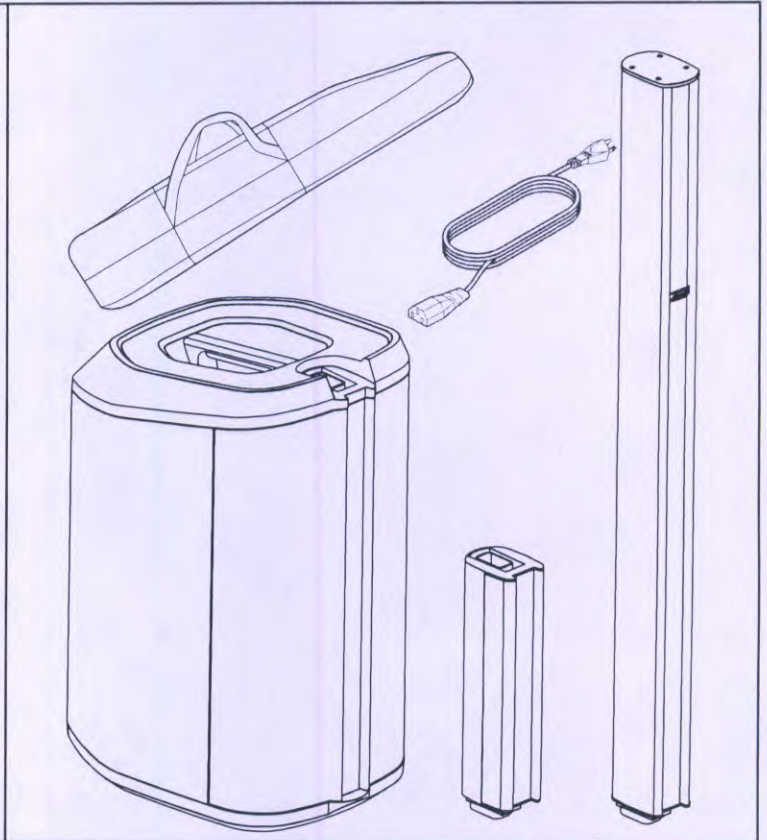

Accesorios opcionales

- Bolso del sistema L1 Pro8.
- Bolso con ruedas del sistema L1 Pro16.
- Funda protectora para el L1 Pro8/Pro16.

Para obtener información adicional sobre los accesorios del L1 Pro, visite PRO.BOSE.COM.

Configuración del sistema

Conexiones y controles

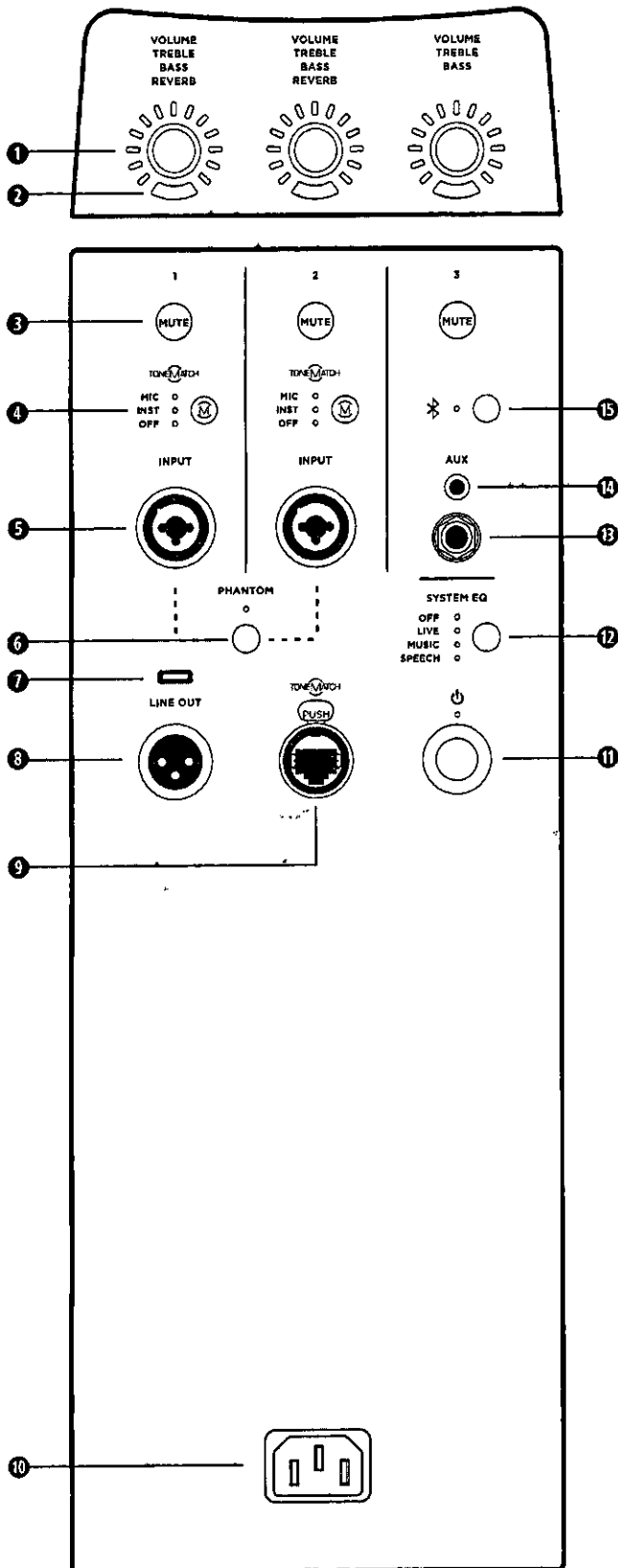

- 1 **Control de parámetro de canal:** ajuste el nivel de volumen, los agudos, los graves o la reverberación para el canal deseado. Presione el control para cambiar entre los parámetros; gire el control para ajustar el nivel del parámetro seleccionado.
 - 2 **Indicador de señal/saturación:** el LED se ilumina en verde cuando hay señal y se ilumina en rojo cuando la señal indica saturación o el sistema se está limitando. Reduzca el volumen del canal o de la señal para evitar la saturación o limitación de la señal.
 - 3 **Silenciamiento del canal:** silencie la salida de un canal individual. Presione el botón para silenciar el canal. Cuando está silenciado, el botón se ilumina en blanco.
 - 4 **Botón ToneMatch del canal:** seleccione el preajuste ToneMatch para un canal individual. Utilice **MIC** para micrófonos e **INST** para guitarra acústica. El LED correspondiente se ilumina en blanco cuando está seleccionado.
 - 5 **Entrada de canal:** entrada analógica para conectar cables de micrófono (XLR), de instrumento (TS no balanceado) o de nivel de línea (TRS balanceados).
 - 6 **Alimentación phantom:** presione el botón para aplicar alimentación de 48 voltios a los canales 1 y 2. El LED se ilumina en blanco cuando se aplica la alimentación phantom.
 - 7 **Puerto USB:** conector USB-C para uso de servicio de Bose.
Nota: Este puerto no es compatible con los cables Thunderbolt 3.
 - 8 **Salida de línea XLR:** utilice un cable XLR para conectar la salida de nivel de línea a Sub1/Sub2 u otro módulo de graves.
 - 9 **Puerto ToneMatch:** conecte el L1 Pro a un mezclador ToneMatch T4S ó T8S mediante un cable ToneMatch.
- PRECAUCIÓN:** No lo conecte a una computadora o red telefónica.
- 10 **Entrada de alimentación:** conexión del cable de alimentación IEC.
 - 11 **Botón de espera:** presione el botón para encender el L1 Pro. El LED se ilumina en blanco cuando el sistema está encendido.
 - 12 **EQ del sistema:** presione el botón para desplazarse y seleccionar un ecualizador maestro adecuado para el caso de uso. El LED correspondiente se ilumina en blanco cuando está seleccionado.
 - 13 **Entrada de línea TRS:** utilice un cable TRS de 6.35 mm (1/4") para conectar fuentes de audio de nivel de línea.
 - 14 **Entrada de línea auxiliar:** utilice un cable TRS de 3.5 mm (1/8") para conectar fuentes de audio de nivel de línea.
 - 15 **Botón de emparejamiento Bluetooth®:** para el emparejamiento con dispositivos compatibles con Bluetooth. El LED se enciende intermitentemente en azul cuando el L1 Pro es detectable y se ilumina en blanco fijo cuando un dispositivo se empareja para la transmisión.

Montaje del sistema

Antes de conectar el sistema a una fuente de alimentación, móntelo usando la extensión de arreglo y el arreglo de medios/altos.

1. Inserte la extensión del arreglo en el soporte de alimentación del subwoofer.
2. Inserte el arreglo de medios/altos en la extensión del arreglo.

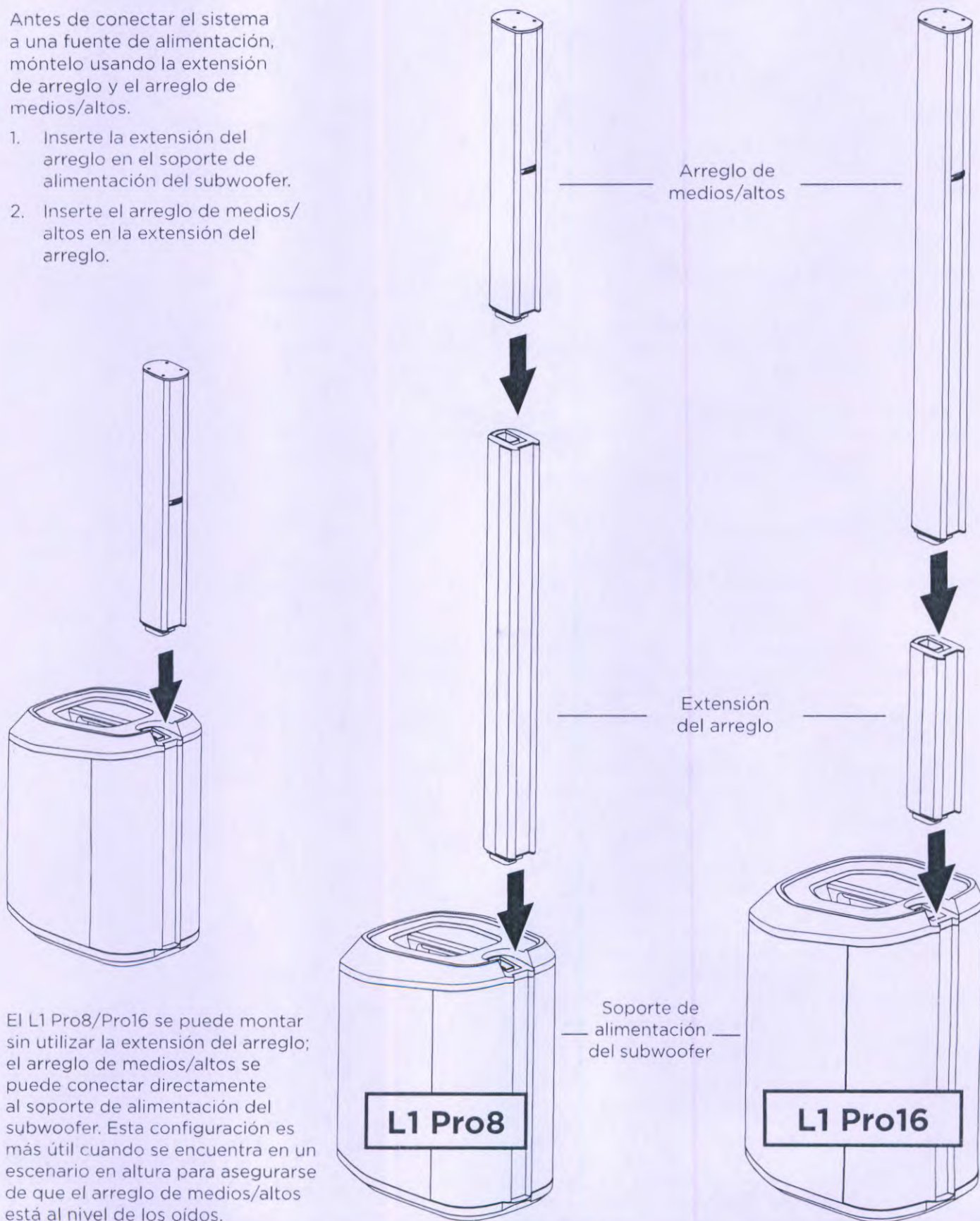

El L1 Pro8/Pro16 se puede montar sin utilizar la extensión del arreglo; el arreglo de medios/altos se puede conectar directamente al soporte de alimentación del subwoofer. Esta configuración es más útil cuando se encuentra en un escenario en altura para asegurarse de que el arreglo de medios/altos está al nivel de los oídos.

Conexión a la alimentación

1. Enchufe el cable de alimentación a la **entrada de alimentación** del L1 Pro.
2. Enchufe el otro extremo del cable de alimentación en una toma de alimentación eléctrica activa.

Nota: No encienda el sistema hasta después de haber conectado las fuentes. Consulte la sección **Conexión de fuentes** que aparece a continuación.

3. Presione el **botón de espera**. El LED se ilumina en blanco cuando el sistema está encendido.

Nota: Mantenga presionado el **botón de espera** durante 10 segundos para restablecer el sistema a los ajustes de fábrica.

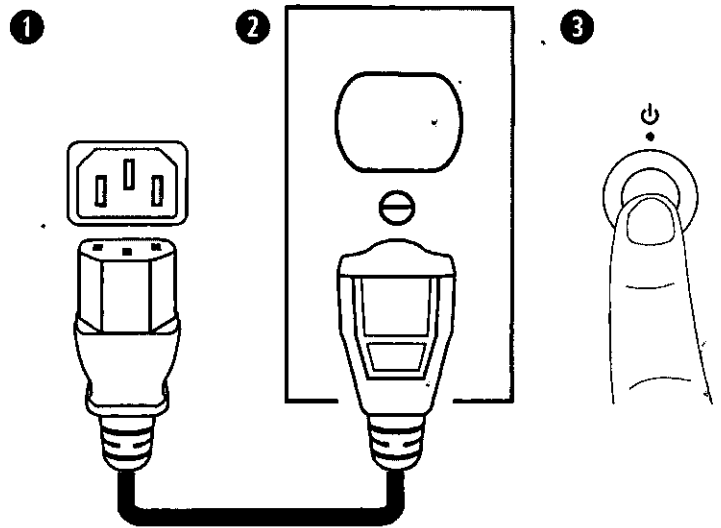

Apagado automático/modo de espera de bajo consumo

Después de cuatro horas sin uso, el L1 Pro entra en el apagado automático/modo de espera de bajo consumo para ahorrar energía. Para activar el sistema desde el apagado automático/modo de espera de bajo consumo, presione el **botón de espera**.

Nota: Desactive el apagado automático/modo de espera de bajo consumo, manteniendo presionado los tres **controles de parámetros de canal** durante 10 segundos, o a través de la página Configuración en la aplicación Bose Music. Active el apagado automático/modo de espera de bajo consumo, repitiendo este paso. Si se desactiva el apagado automático/modo de espera de bajo consumo provocará un mayor consumo de energía cuando el L1 Pro no esté en uso.

Conexión de fuentes

Controles de los canales 1 y 2

Los canales 1 y 2 están diseñados para utilizarlos con micrófonos, guitarras, teclados u otros instrumentos. Las entradas de canal son adecuadas para una amplia variedad de tipos de entrada y tendrán la ganancia adecuada para minimizar el ruido cuando el volumen del canal se ajuste para el nivel de salida deseado.

1. Conecte la fuente de sonido a la **entrada de canal** con el cable correspondiente.
2. Aplique un preajuste ToneMatch para optimizar el sonido del micrófono o instrumento, presionando el **botón ToneMatch del canal** hasta que se ilumine el LED del preajuste seleccionado. Utilice **MIC** para micrófonos e **INST** para guitarras acústicas y otros instrumentos. Utilice **OFF** si no desea aplicar un preajuste.

Nota: Use la aplicación Bose Music para seleccionar ajustes predefinidos personalizados de la biblioteca ToneMatch. El indicador LED correspondiente se iluminará de color verde cuando se seleccione un ajuste predefinido personalizado.

3. Presione el **control de parámetro de canal** para elegir un parámetro a fin de modificarlo. El nombre del parámetro se iluminará en blanco cuando esté seleccionado.
4. Gire el **control de parámetro de canal** para ajustar el nivel del parámetro seleccionado. El LED del parámetro indicará el nivel del parámetro seleccionado.

Nota: Cuando **Reverb** esté seleccionado, mantenga presionado el control durante 2 segundos para silenciar la reverberación. Cuando la reverberación esté en silenciamiento, **Reverb** se iluminará intermitentemente en blanco. Para activar el sonido de la reverberación, mantenga presionado durante 2 segundos cuando **Reverb** esté seleccionado. La función de silenciamiento de la reverberación se restablecerá cuando el sistema se apague.

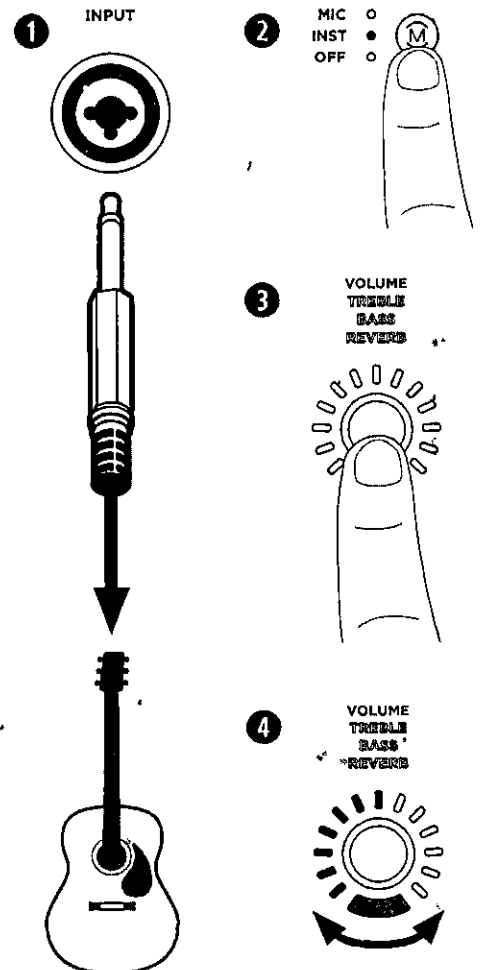

Controles del canal 3

El canal 3 está diseñado para el uso de dispositivos con *Bluetooth** y entradas de audio de nivel de línea.

Emparejamiento *Bluetooth*

En los siguientes pasos, se describe cómo conectar manualmente un dispositivo con *Bluetooth* para transmitir audio.

Puede usar la aplicación Bose Music para acceder a un control adicional del dispositivo. Para obtener más información sobre la aplicación Bose Music, vea **Controlar la aplicación Bose Music** a continuación.

1. Encienda la función *Bluetooth* en el dispositivo móvil.
2. Mantenga presionado el **botón de emparejamiento *Bluetooth*** durante 2 segundos. Cuando esté listo para emparejar, el LED se encenderá intermitentemente en azul.



3. El L1 Pro estará visible en la lista de dispositivos en su dispositivo móvil. Seleccione L1 Pro en la lista de dispositivos. Cuando el dispositivo se empareje correctamente, el LED se iluminará en blanco fijo.



Nota: Es posible que algunas notificaciones se escuchen a través del sistema cuando está en uso. Para evitar esto, desactive las notificaciones en el dispositivo conectado. Habilite el modo avión para evitar que las notificaciones de llamadas/mensajes interrumpan el audio.

Entrada de línea TRS

Es una entrada mono. Utilice un cable TRS de 6.35 mm (¼") para conectar fuentes de audio de nivel de línea, como mezcladores o efectos de instrumento.

Entrada de línea auxiliar

Es una entrada estéreo. Utilice un cable TRS de 3.5 mm (⅛") para conectar fuentes de audio de nivel de línea, como dispositivos móviles o computadoras portátiles.

Controlar la aplicación Bose Music

Descargue la aplicación Bose Music para un control adicional del dispositivo y la transmisión de audio. Una vez descargada, siga las instrucciones de la aplicación para conectar el L1 Pro. Para obtener información específica sobre cómo usar la aplicación Bose Music, consulte la sección de ayuda en la aplicación.



Características

- Permite ajustar el volumen de canal.
- Permite ajustar los parámetros del mezclador de canales.
- Permite ajustar la ecualización del sistema.
- Permite activar el silenciamiento del canal.
- Permite activar el silenciamiento de la reverberación.
- Permite activar la alimentación phantom.
- Permite acceder a la biblioteca de preajustes ToneMatch.
- Permite guardar escenas.

Ajustes adicionales

Silenciamiento del canal

Presione el botón de **silenciamiento del canal** para silenciar el audio de un canal individual. Cuando un canal está en silenciamiento, el botón se ilumina en blanco. Vuelva a presionar el botón para activar el sonido del canal.

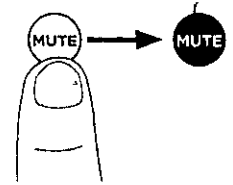

Alimentación phantom

Presione el botón de **alimentación phantom** para aplicar alimentación de 48 voltios a los canales 1 y 2. El LED se ilumina en blanco cuando se aplica la alimentación phantom. Aplique la alimentación phantom cuando utilice un micrófono que la requiera. Vuelva a presionar el botón para apagar la alimentación phantom.

Nota: La alimentación phantom solo afectará a las fuentes conectadas a una **entrada de canal** que usa un cable XLR.

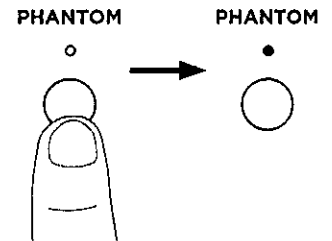

EQ del sistema

Seleccione el ecualizador de sistema presionando el botón **System EQ** hasta que el LED correspondiente para el ecualizador deseado se ilumine en blanco. Elija entre **OFF**, **LIVE**, **MUSIC** y **SPEECH**. El ecualizador elegido se mantendrá seleccionado cuando apague y prenda el L1 Pro.

Nota: El ecualizador del sistema solo afecta al arreglo de medios/altos o subwoofer. No afecta el audio de **salida de línea XLR**.

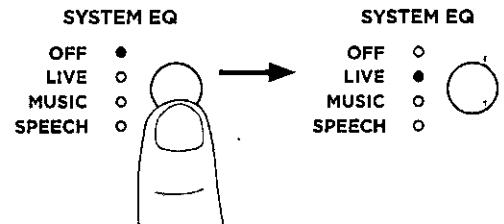

Escenarios de configuración del sistema

El L1 Pro8/Pro16 se puede colocar en el piso o en un escenario en altura. Cuando utilice el sistema en un escenario en altura, móntelo sin la extensión del arreglo (consulte la sección "Montaje del sistema" en la página 7).



ADVERTENCIA: Nunca coloque el equipo en una superficie inestable. El equipo podría volverse inestable, lo que puede ocasionar situaciones de peligro que podrían causar lesiones.

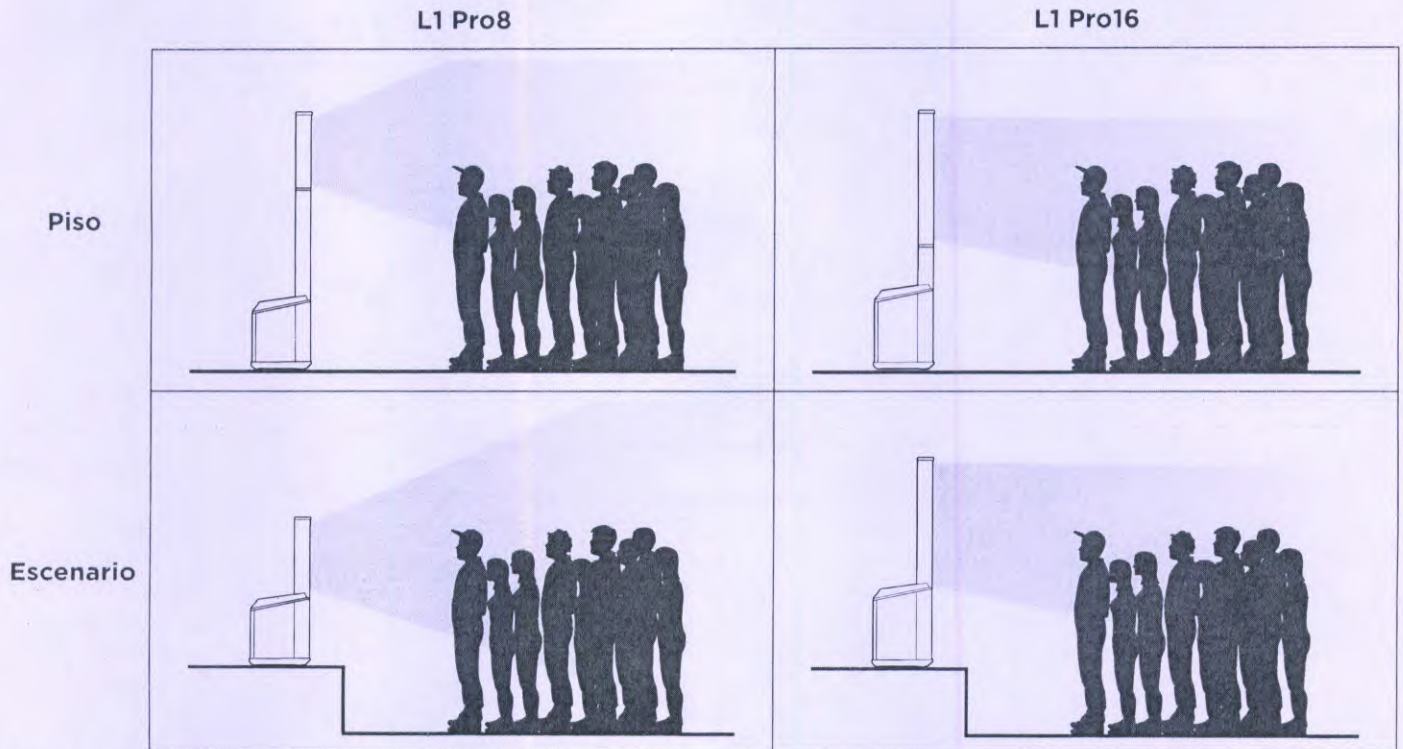
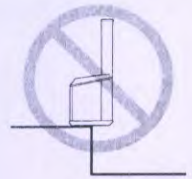

Músico solista

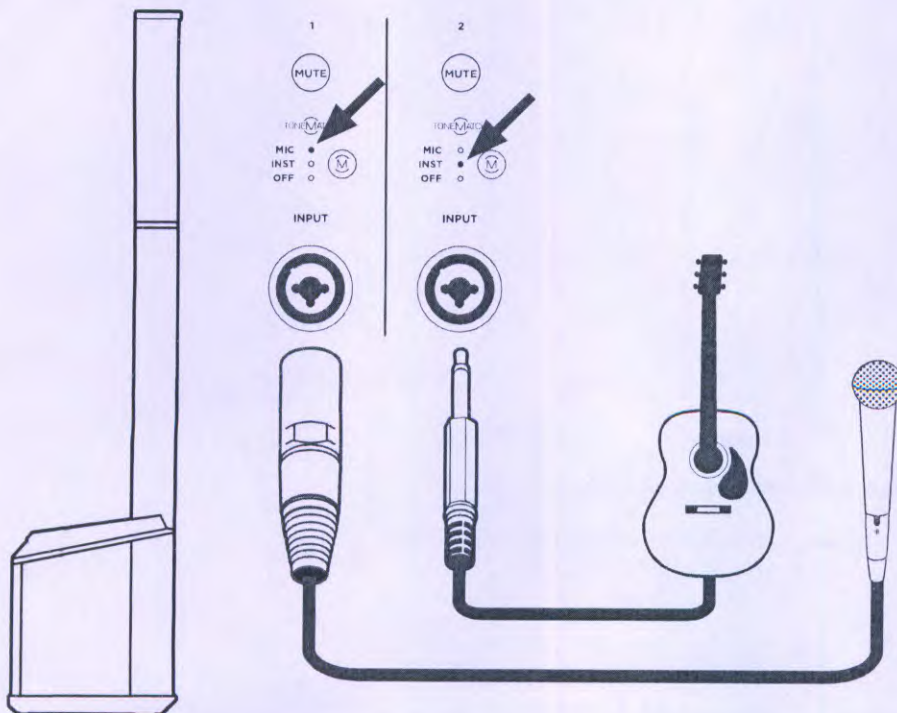

Músico con dispositivo móvil

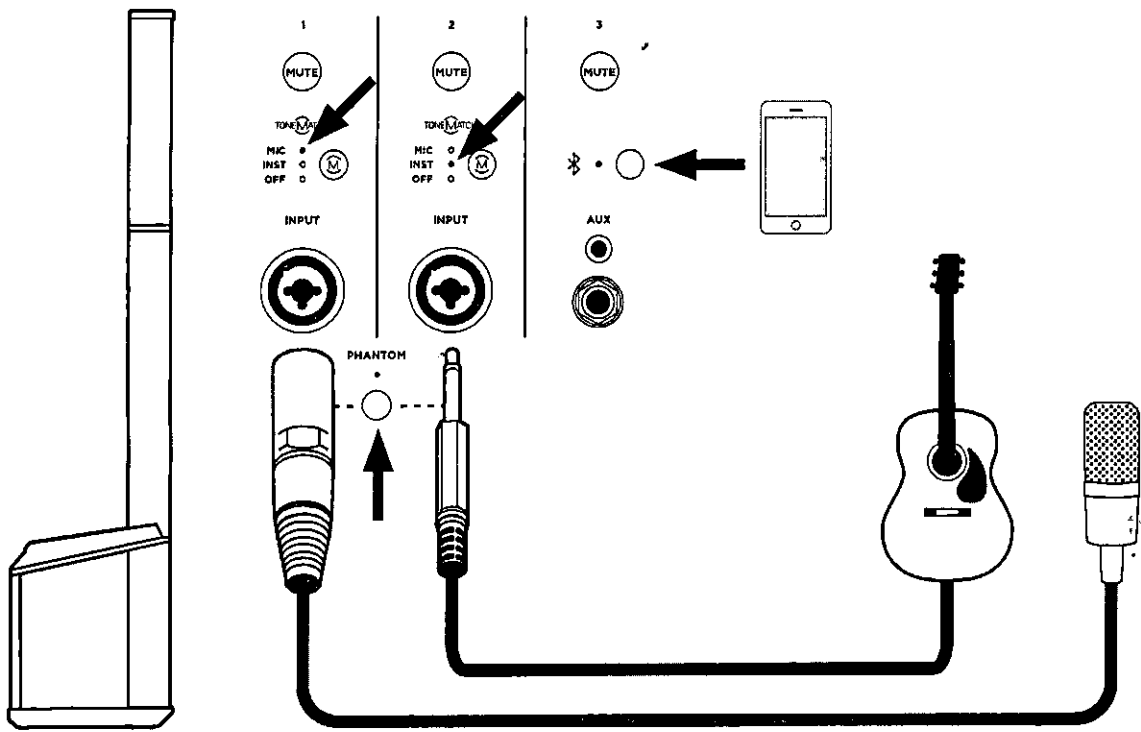

Banda

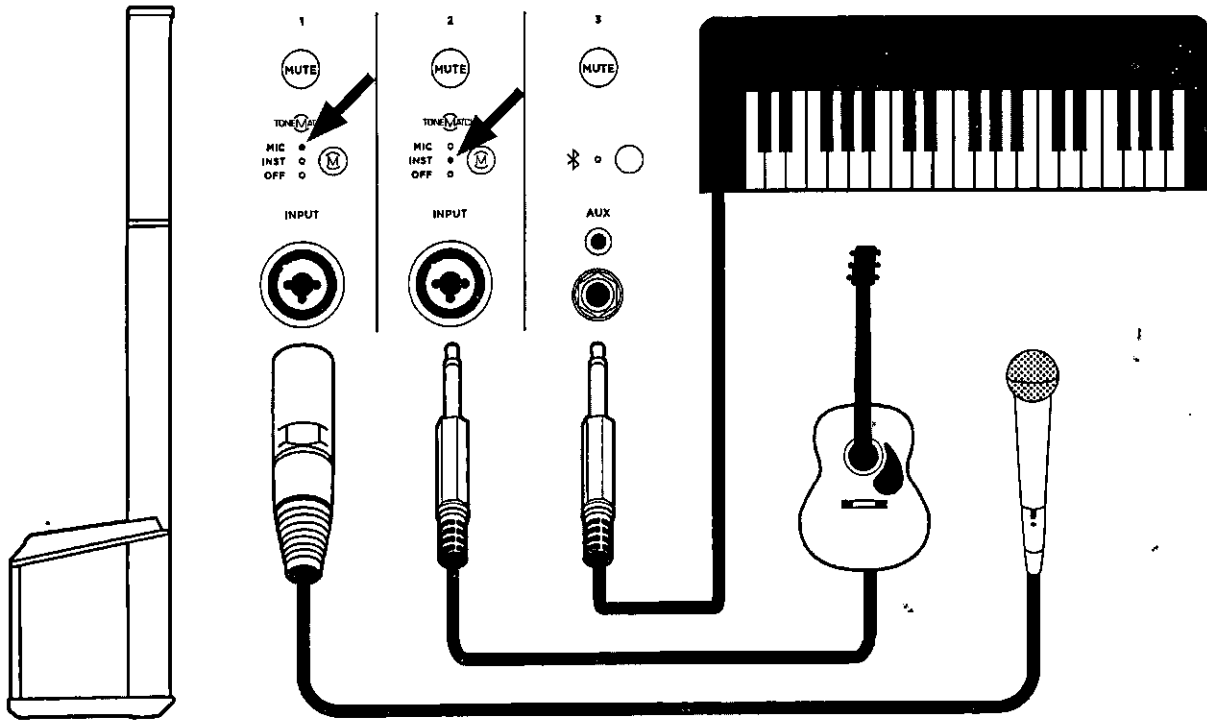

Músico con mezclador T8S

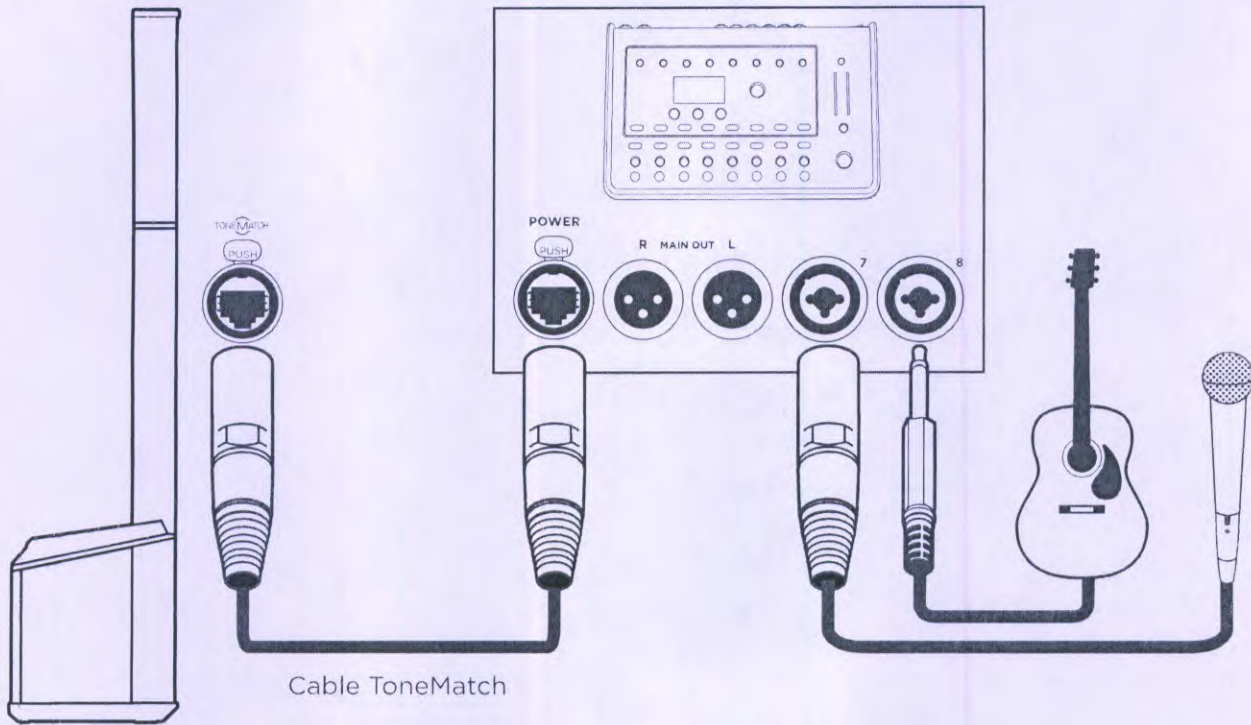

Nota: Solo se proporciona audio del canal izquierdo del T8S.

Músico en estéreo con mezclador T4S

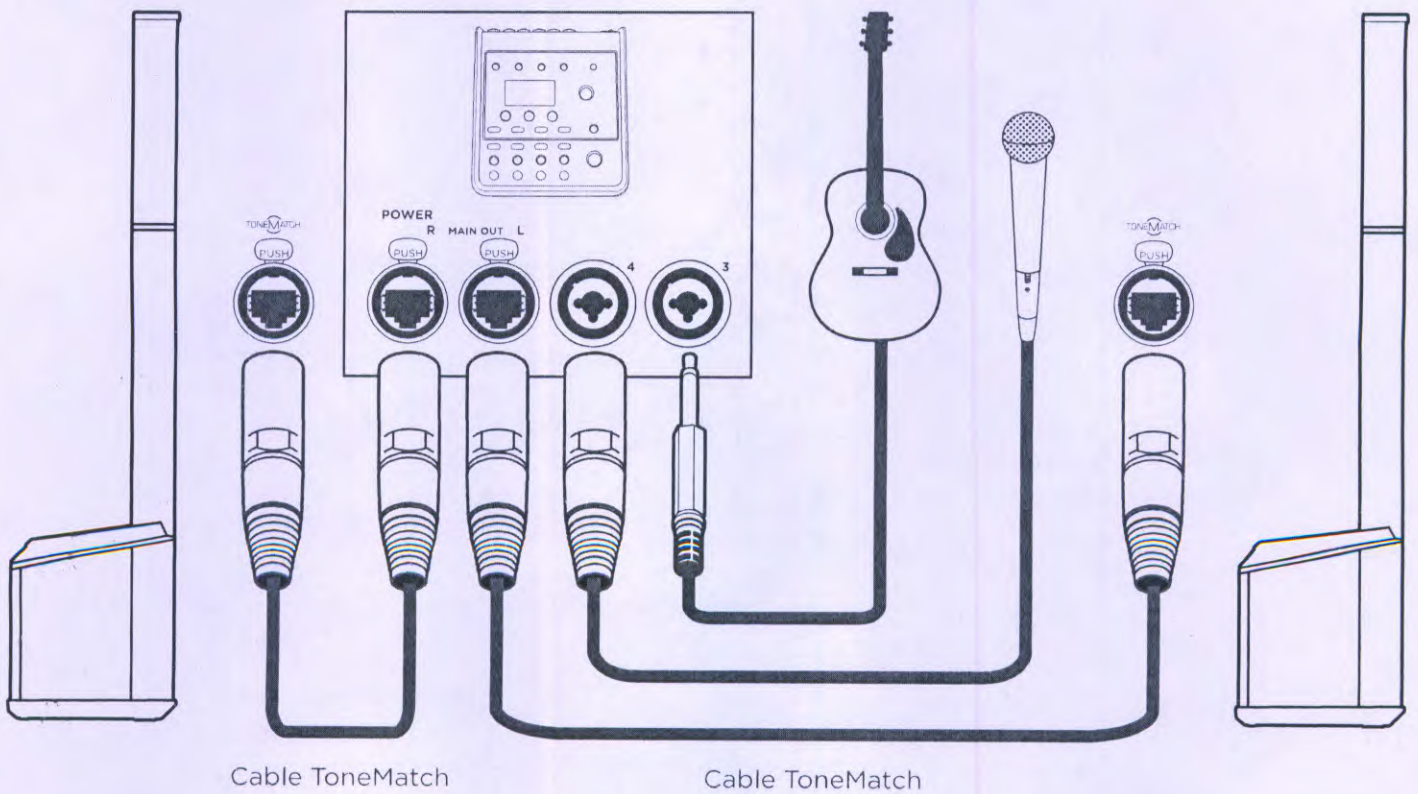

DJ en estéreo

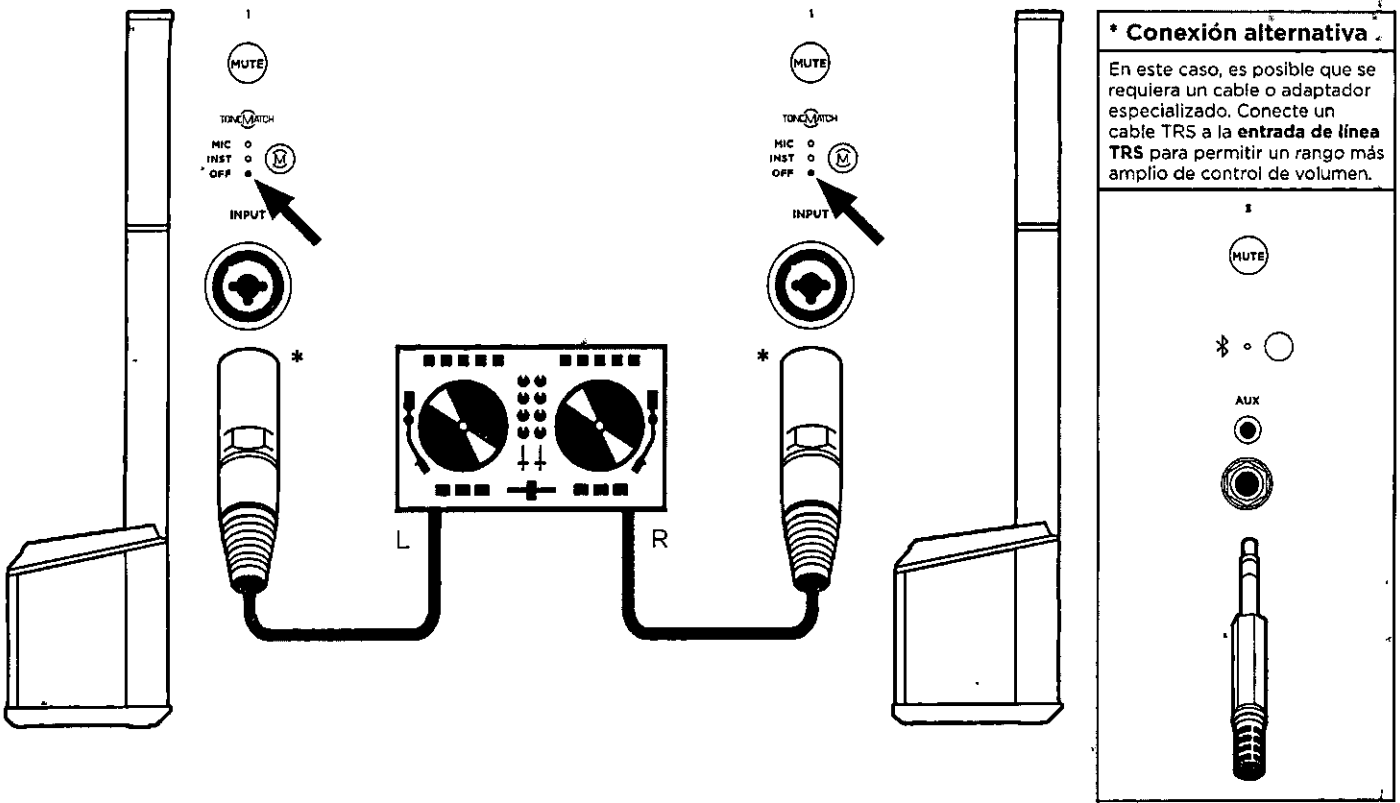

DJ con Sub1

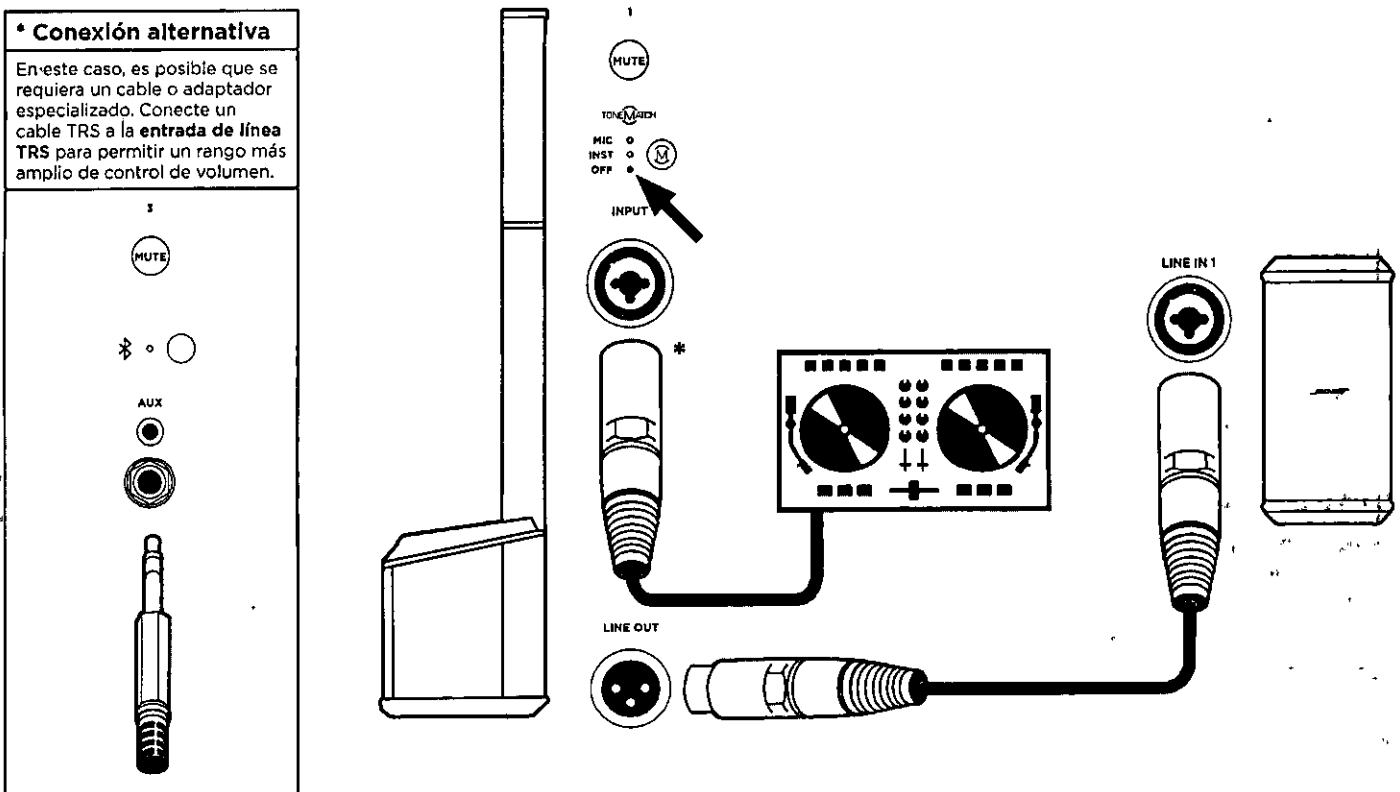

Nota: Para obtener información acerca de la configuración adecuada de Sub1/Sub2, consulte la guía del propietario de Sub1/Sub2 en PRO.BOSE.COM.

Música en dual mono

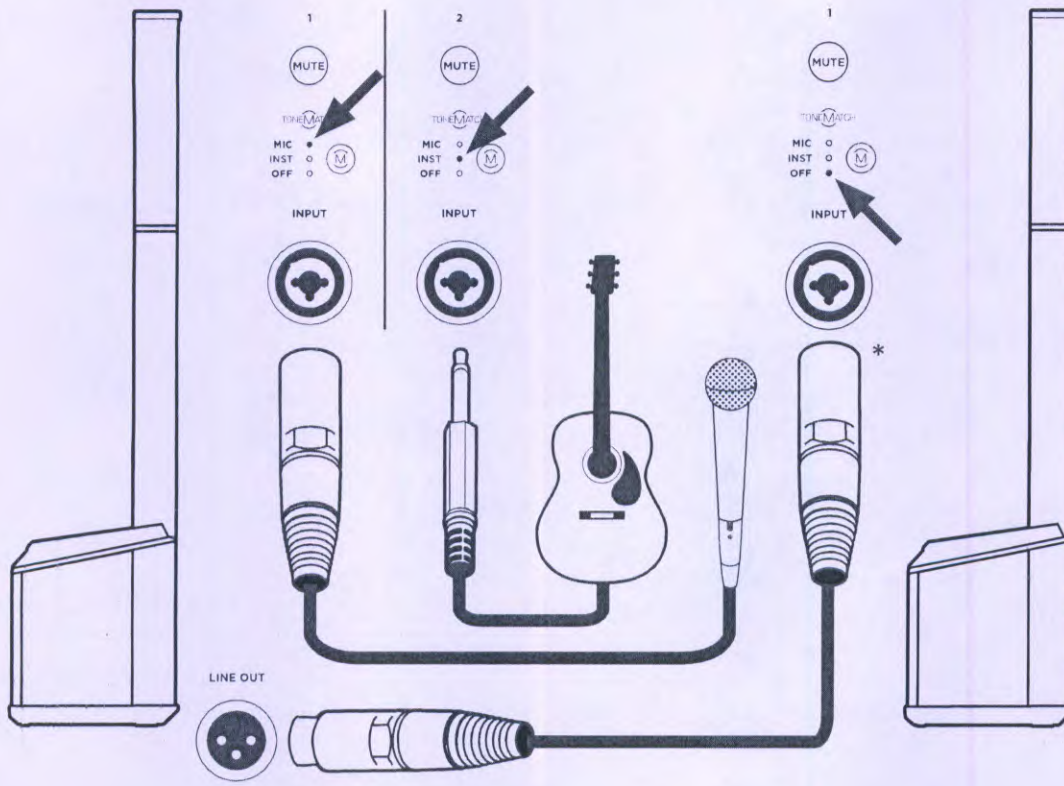

*** Conexión alternativa**
 En este caso, se requiere un cable o adaptador especializado. Conecte un cable TRS a la **entrada de línea TRS** para permitir un rango más amplio de control de volumen.

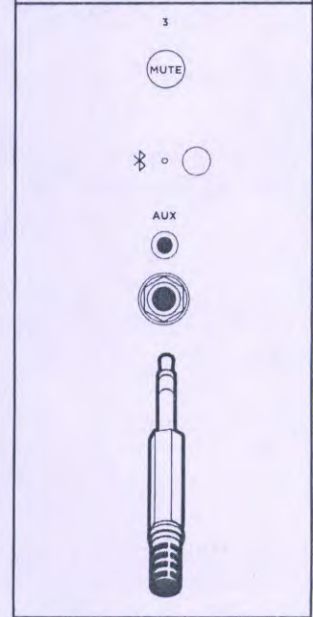

Música con monitor S1 Pro

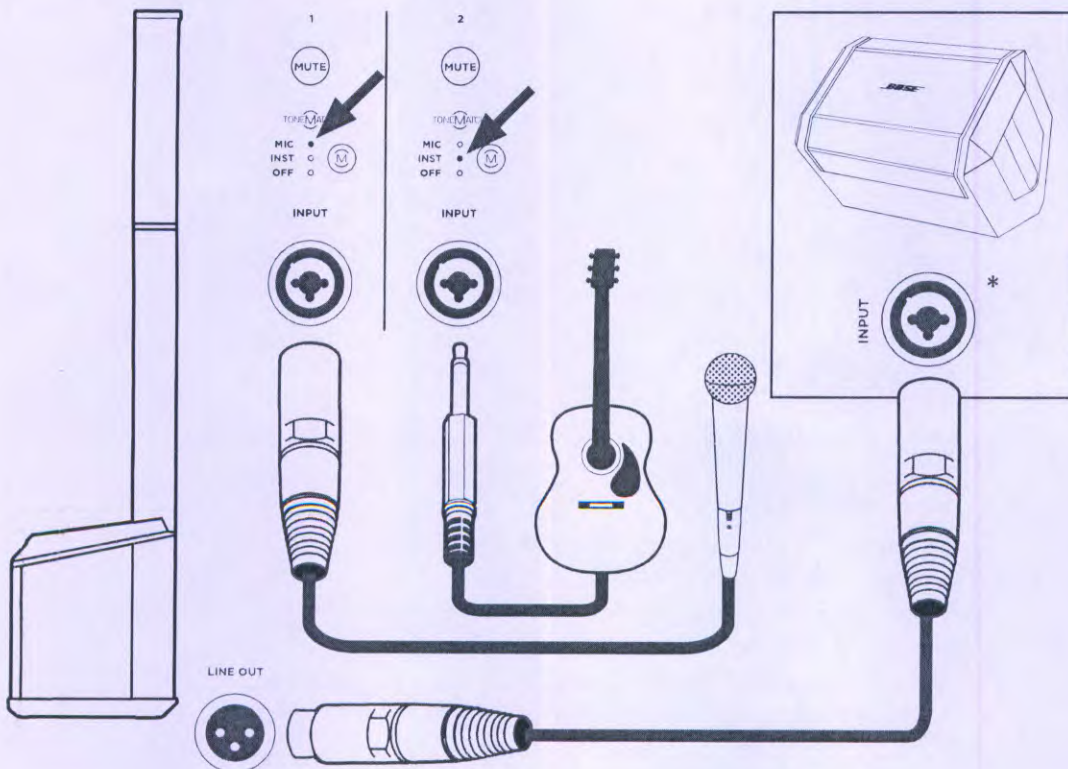

*** Conexión alternativa**
 En este caso, se requiere un cable o adaptador especializado. Conecte un cable TRS para permitir un rango más amplio de control de volumen.

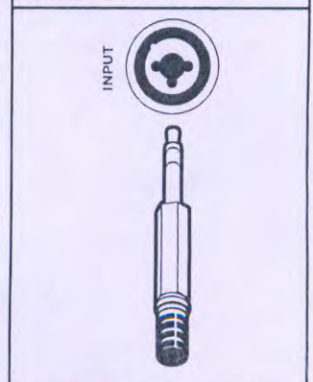

Cuidado y mantenimiento

Limpieza del L1 Pro

Limpie la carcasa del producto utilizando únicamente un paño suave y seco. Si es necesario, aspire con cuidado la rejilla del L1 Pro.



PRECAUCIÓN: No utilice solventes, productos químicos ni soluciones de limpieza que contengan alcohol, amoníaco o abrasivos.

PRECAUCIÓN: No utilice aerosoles cerca del producto ni permita que se viertan líquidos en las aberturas.

Solución de problemas

Problema	Qué hacer
No hay alimentación	<ul style="list-style-type: none"> Asegúrese de que la toma de CA reciba alimentación. Pruebe conectar y utilizar una lámpara u otro dispositivo en la misma toma de CA, o bien examine la toma con un tester para comprobar la salida de CA.
No hay sonido	<ul style="list-style-type: none"> Asegúrese de que el L1 Pro esté encendido. Asegúrese de que el instrumento esté conectado a la entrada de canal. Asegúrese de que el volumen de la fuente esté alto. Asegúrese de que el volumen del L1 Pro esté alto. Asegúrese de que el L1 Pro no esté en modo de apagado automático/ modo de espera de bajo consumo. Conecte el instrumento a otro amplificador para asegurarse de que la fuente esté funcionando. Asegúrese de que el botón de silenciamiento del canal no esté activado.
El LED de modo de espera se ilumina intermitentemente en rojo (falla térmica)	<ul style="list-style-type: none"> Apague el L1 Pro y espere 30 minutos antes de volver a encenderlo. Mueva el L1 Pro a una ubicación más fría. Mueva el L1 Pro a una ubicación que tenga más ventilación.
El LED de modo de espera se ilumina en rojo fijo (falla del sistema)	<ul style="list-style-type: none"> Comuníquese con el servicio al cliente de Bose. Visite worldwide.bose.com/contact.
Cuando no hay nada conectado al L1 Pro, se escucha un leve zumbido	<ul style="list-style-type: none"> Use un tester para comprobar la salida de CA de la toma a la que está conectado el L1 Pro y revise si hay contactos invertidos o abiertos (vivo, neutro o a tierra). Si está utilizando un cable alargador, enchufe el L1 Pro directamente a la toma.
El sonido del instrumento o de la fuente de audio se escucha distorsionado	<ul style="list-style-type: none"> Baje el volumen en la fuente. Baje el volumen del canal. Pruebe un instrumento o una fuente diferente.
El micrófono está recibiendo retroalimentación	<ul style="list-style-type: none"> Baje el volumen del canal. Oriente el micrófono de modo que no apunte directamente al L1 Pro. Pruebe utilizar otro micrófono. Pruebe cambiar la ubicación del L1 Pro o del vocalista en el escenario. Aumente la distancia entre el L1 Pro y el micrófono. Si está utilizando un procesador de efectos vocales, asegúrese de que no esté contribuyendo al problema de retroalimentación.

Problema	Qué hacer
<p>El dispositivo <i>Bluetooth</i>[®] emparejado no se conecta al altavoz</p>	<ul style="list-style-type: none"> • Si el dispositivo emparejado requiere una contraseña, verifique que haya ingresado la correcta. • Asegúrese de que la función <i>Bluetooth</i>[®] esté activada o habilitada en el dispositivo fuente. • El dispositivo <i>Bluetooth</i> puede estar fuera del rango; intente acercarlo al L1 Pro. • Si es posible, apague todos los demás dispositivos <i>Bluetooth</i> cercanos o desactive la función <i>Bluetooth</i> en ellos. • Borre la memoria del altavoz o empareje otro dispositivo manteniendo presionado el botón de emparejamiento <i>Bluetooth</i> durante 10 segundos. Elimine el sistema L1 Pro de la memoria del dispositivo <i>Bluetooth</i>. Vuelva a emparejar el dispositivo <i>Bluetooth</i> con el L1 Pro. • Apague y vuelva a encender el dispositivo e intente emparejarlo de nuevo.
<p>Hay un exceso de zumbido cuando se conectan en cadena varias unidades</p>	<ul style="list-style-type: none"> • Asegúrese de que el volumen de las unidades de conexión en cadena no esté ajustado demasiado alto.



RS-7135 0020 A

©2023 Bose Corporation. Todos los derechos reservados.
Framingham, MA 01701-9168 EE. UU.
PRO.BOSE.COM
AM857135 Rev. 03
Abril de 2023





**MINI GUÍA DE PRODUCTOS
POR APLICACIÓN**
para voces e instrumentos

SHURE

SHURE

FAMILIA PG ALTA

La familia PG ALTA, con un elegante diseño industrial metálico de color negro y con un patrón polar cardioide que reduce el ruido de fondo, ofrece un sonido muy fiable que marca un referente en cuanto a equipo accesible y de calidad profesional para actuaciones y grabaciones.

DALE CLIC
A LA IMAGEN
PARA SABER MÁS







































	PGA48	PGA58	PGA57	PGA52	PGA56	PGA98D	PGA98H	PGA81	PGA181	PGA27
PATRÓN POLAR	Cardioide	Cardioide	Cardioide	Cardioide	Cardioide	Cardioide	Cardioide	Cardioide	Cardioide	Cardioide
PRINCIPIO OPERATIVO	Dinámico	Dinámico	Dinámico	Dinámico	Dinámico	Condensador	Condensador	Condensador	Condensador	Condensador
BOMBO DE BATERIA										
REDOBLANTE DE BATERIA										
TAMBORES DE BATERIA										
PLATOS DE BATERIA										
PERCUSIÓN										
PIANO										
INSTRUMENTOS ACÚSTICOS										
INSTRUMENTOS CLÁSICOS										
VOZ										
AMPLIFICADOR DE GUITARRA										
INSTRUMENTOS DE VIENTO										

Imágenes ilustrativas



DALE CLIC
A LA IMAGEN
PARA SABER MÁS 

	SM27	SM35	SM57	SM58	SM86	SM81	SM137	SM7B
PATRÓN POLAR	Cardioide	Cardioide	Cardioide	Cardioide	Cardioide	Cardioide	Cardioide	Cardioide
PRINCIPIO OPERATIVO	Condensador	Condensador	Dinámico	Dinámico	Condensador	Condensador	Condensador	Dinámico
 BOMBO DE BATERIA								
 REDOBLANTE DE BATERIA								
 TAMBORES DE BATERIA								
 PLATOS DE BATERIA								
 PERCUSIÓN								
 PIANO								
 INSTRUMENTOS ACUSTICOS								
 INSTRUMENTOS CLASICOS								
 VOZ								
 AMPLIFICADOR DE GUITARRA								
 INSTRUMENTOS DE VIENTO								

Imágenes ilustrativas

SHURE

FAMILIA BETA

Los micrófonos Beta se han convertido en la primera opción de los principales artistas del mundo. Además por su calidad, presencia y sensibilidad con los detalles por las posibilidades de la familia Beta y las ayudas de respuesta cuidadosamente personalizadas, este micrófono distingue al artista que lo elige.

DALE CLIC
A LA IMAGEN
PARA SABER MÁS



	BETA27	BETA52	BETA56A	BETA57A	BETA58	BETA87A y C	BETA91A	BETA181	BETA98AD/C	BETA98H/C	BETA98AMP/C
PATRÓN POLAR	Supercardioides	Supercardioides	Supercardioides	Supercardioides	Supercardioides	Cardioides	Semicardioides	Multipatrón	Cardioides	Cardioides	Cardioides
PRINCIPIO OPERATIVO	Condensador	Dinámico	Dinámico	Dinámico	Dinámico	Condensador	Condensador	Condensador	Condensador	Condensador	Condensador
BOMBO DE BATERÍA											
REDOBLANTE DE BATERÍA											
TAMBORES DE BATERÍA											
PLATOS DE BATERÍA											
PERCUSIÓN											
PIANO											
INSTRUMENTOS ACÚSTICOS											
INSTRUMENTOS CLÁSICOS											
VOZ											
AMPLIFICADOR DE GUITARRA											
INSTRUMENTOS DE VIENTO											

Imágenes ilustrativas

SHURE

FAMILIA KSM

Los micrófonos KSM toman el mejor sonido a partir de la tecnología y el diseño electroacústico más elaborado. Fabricados con componentes de la máxima calidad, estos micrófonos están diseñados para captar y controlar los matices de sonido de las actuaciones en el estudio, a la vez que soportan los rigores de las presentaciones más exigentes.

DALE CLIC
A LA IMAGEN
PARA SABER MÁS



	KSM8	KSM9	KSM9HS	KSM32	KSM313	KSM141	KSM137	KSM42	KSM44A
PATRÓN POLAR	Cardioide	Supercardioide	Hipercardioide	Bidireccional	Bidireccional		Cardioide	Cardioide	Multipatrón
PRINCIPIO OPERATIVO	Dinamico	Condensador	Condensador	De cinta	De cinta	Dual		Condensador	Condensador
BOMBO DE BATERIA									
REDOBLANTE DE BATERIA									
TAMBORES DE BATERIA									
PLATOS DE BATERIA									
PERCUSIÓN									
PIANO									
INSTRUMENTOS ACÚSTICOS									
INSTRUMENTOS CLÁSICOS									
VOZ									
AMPLIFICADOR DE GUITARRA									
INSTRUMENTOS DE VIENTO									

Imágenes ilustrativas

SHURE

FAMILIA CLASICA

La colección de clásicos de Shure está formada por un conjunto de micrófonos emblemáticos, de diseño elegante y famoso, con la calidad de sonido de Shure. El estilo atemporal y el sentido cultural de la colección de clásicos encarnan el rock & roll y el rhythm & blues que los hicieron famosos.



SUPER 55

DALE CLIC
A LA IMAGEN
PARA SABER MÁS



- ① Dinámico | Supercardioides
- ② Para voces

El Super 55 brinda el más alto grado de calidad vocal al escenario, en un micrófono vintage con soporte. El patrón direccional supercardioides captura el sonido exacto que deseas, independientemente del entorno acústico. Así que es perfecto para presentaciones en vivo en una gran variedad de lugares.



55 SH

- ① Dinámico | Supercardioides
- ② Para voces

El 55SH Series II, es un micrófono que ha sido usado por leyendas durante décadas. El patrón direccional cardioides captura el sonido exacto que deseas, independientemente del entorno acústico. Así que es perfecto para presentaciones en vivo en una gran variedad de lugares.



MVi La Interfaz digital de audio MVi permite conectar una salida profesional de micrófono por XLR o de instrumento a una computadora o dispositivo móvil.

MV51 El MV51 es lo máximo. Su audio sin comparación dentro de una construcción totalmente metálica, hacen de este micrófono la elección perfecta. Quita la distorsión y disfruta de la excelencia en cualquier entorno.

MV5 & MV5C Los micrófonos condensadores MV5 y MV5c son increíbles para crear.

Con una grabación de sonido impecable y controles intuitivos en la aplicación, solo se tiene que conectar a una computadora o a un teléfono.

MV88+ El kit portátil de grabación de audio y video que te brinda todas las herramientas que necesitas. Incluye un tripode Manfrotto® PIXI, abrazadera y soporte para celular, así como cables iOS y USB-C.

DALE CLIC
A LA IMAGEN
PARA SABER MÁS



MVL

Microfono de solapa omnidireccional de tipo condensador para uso con dispositivos portátiles para grabación de entrevistas y producciones de video, con un sonido nitido.

SHURE FAMILIA MOTIV

Diseñados específicamente para la captura de sonido plug-and-play portátil mediante la conexión directa a un dispositivo Apple iOS, MAC o PC, los **micrófonos digitales MOTIV** ofrecen un funcionamiento sencillo y optimizado, sin sacrificar la alta calidad de Shure.

MICRÓFONO MV7

INSPIRADO EN EL LENGENDARIO SM7B, EL MV7 ES UN MICROFONO DIAMICO, CON ENTRADA USB Y XLR PARA USO CON COMPUTADORA E INTERFAZ PROFESIONAL CONECTA POR USB Y EXPLORA LOS SET-UPS Y OPCIONES CON TAN SOLO UN TOQUE. CUENTA CON MODO AUTO LEVEL POR MEDIO DE LA APP SHUREPLUS™ MOTIV, Y CONTROLA FUNCIONES COMO TU TONO VOCAL, Y LA DISTANCIA DEL MICROFONO.

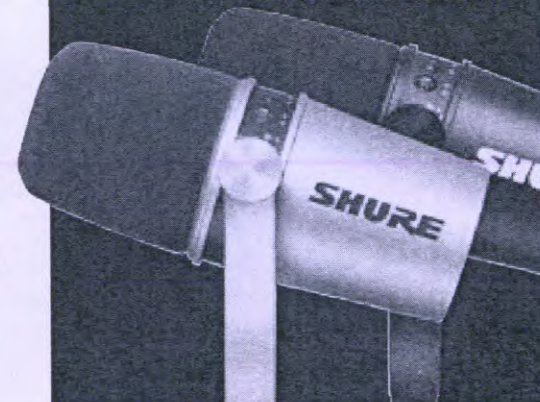

SHURE

SISTEMAS INALÁMBRICOS





TABLA COMPARATIVA

SISTEMA		BLX	GLX-D	GLX-D ADVANCED	PGX-D	SLX-D	QLX-D
TIPO		Analógico	Digital	Digital	Digital	Digital	Digital
SISTEMAS SIMULTÁNEOS (condiciones ideales)		12 por banda	1	4 <small>(Usando distribuidor y antenas externas)</small>	4	32	60 por banda
CAMBIO DE CÁPSULA		No	No	No	Si	Si	Si
BATERIA RECARGABLE		No	Si	Si	No	Si	Si
ALCANCE APROXIMADO (M)		91	30	30	60	100	100
SINCRONIZACIÓN Tx / Rx		Manual	Manual	Manual	IR	IR	IR
TIPO	SINCRONIZACIÓN DE FRECUENCIA	Auto	Auto	Auto	Auto	Auto	Auto
Transmisor de mano	PG58	⊗			⊗		
Transmisor de mano	SM58	⊗	⊗	⊗	⊗	⊗	⊗
Transmisor de mano	SM86		⊗	⊗	⊗	⊗	⊗
Transmisor de mano	SM87A						
Transmisor de mano	BETA58A	⊗	⊗	⊗	⊗	⊗	⊗
Transmisor de mano	BETA87A		⊗	⊗	⊗	⊗	⊗
Transmisor de mano	BETA87C					⊗	⊗
Transmisor de mano	VP68						
Transmisor de mano	KSM8						⊗
Transmisor de mano	KSM9						⊗
Transmisor de mano	KSM9HS						⊗
Solapa	CVL	⊗					
Solapa	WL93	⊗	⊗	⊗	⊗	⊗	⊗
Solapa	WL183					⊗	⊗
Solapa	WL184					⊗	⊗
Solapa	WL185	⊗	⊗	⊗	⊗	⊗	⊗
Diadema	MX150					⊗	⊗
Diadema	PGA31	⊗	⊗	⊗	⊗		
Diadema	SM31FH	⊗	⊗	⊗	⊗		
Diadema	SM35	⊗	⊗	⊗	⊗	⊗	⊗
Diadema	BETA53					⊗	
Diadema	BETA54						
Diadema	MX153	⊗	⊗	⊗			⊗
Diadema	WB98H/C	⊗	⊗	⊗	⊗		⊗
Diadema	PGA98H						⊗

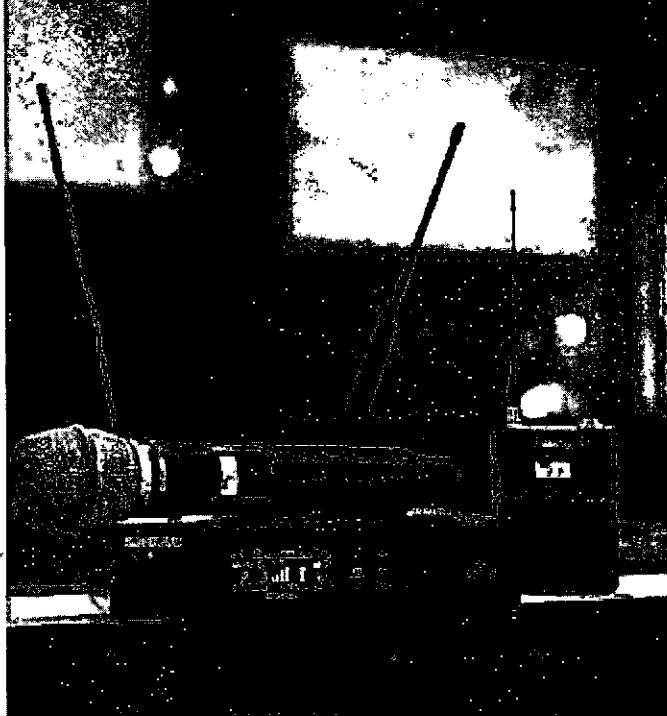

SHURE

ENCUENTRE EL MICRÓFONO CORRECTO

Existe un micrófono Shure para cada aplicación. Incluimos una breve explicación de las características que le ayudarán a encontrar el micrófono que mejor se adapte a sus necesidades.

Principio Operativo

Como el micrófono transforma el sonido en una señal eléctrica. Esto se determina por el tipo de transductor dentro del micrófono. Los tipos más comunes son:



Dinámico
Diafragma/bobina simples y reforzadas. Acepta niveles extremos de volumen sin distorsión.



Condensador
Diafragma leve y sensible. Captura matices del sonido con precisión y suavidad. Energizado por batería o fuente de Phantom Power.

Cinta (Ribbon)
Ofrece la mejor calidad de audio con soluciones innovadoras en SPL y durabilidad.

Patrón Polar

El patrón polar de un micrófono es la representación de su direccionalidad. La direccionalidad describe cómo responde un micrófono al sonido proveniente de diferentes direcciones.



Omnidireccional
Capta con la misma intensidad sonidos provenientes de todas las direcciones, pero no se puede "apuntar" para aislar un área.



Bidireccional
Capta con la misma intensidad sonidos que provienen de atrás y adelante de la capsula.



Cardioide
Capta principalmente el sonido que proviene de adelante de la capsula y algo del sonido que proviene de los laterales. Menos susceptible a las microfónicas en ambientes de alto volumen.



Lobar
El patrón polar Lobar tiene la más alta direccionalidad posible. Por lo general, este patrón se utiliza en los micrófonos de cañón.



Supercardioide
Elimina fuentes sonoras no deseadas. Ideal para instrumentos individuales en aplicaciones con múltiples micrófonos, o para fuentes individuales en ambientes ruidosos.



Hipercardioide
Proporciona el máximo de aislamiento contra ruidos ambientes y sonidos cercanos, como instrumentos musicales, altavoces y otros músicos.



Semi Cardioide
Capta principalmente el sonido que proviene de encima de la capsula montada a nivel y algo del sonido que proviene de los laterales.



Subcardioide
Para uso en escenarios silenciosos, especialmente donde la pérdida y el ambiente mejoran la presencia sonora del artista o músico.

Curva de Respuesta de Frecuencia

La respuesta de frecuencia determina el sonido básico del micrófono. Se determina por el rango de sonido (de las frecuencias más bajas hasta las más altas) que un micrófono puede reproducir, y cómo ese sonido varía en diferentes frecuencias.



Plana
Respuesta amplia, uniforme. Sensibilidad consistente a lo largo del espectro de frecuencias.



Modelada
Respuesta suave y extendida. Ajustada para acentuar tipos específicos de instrumentos o voces.



Ajustable
A través de capas intercambiables de respuesta de frecuencia, para refuerzo de suave a intenso.

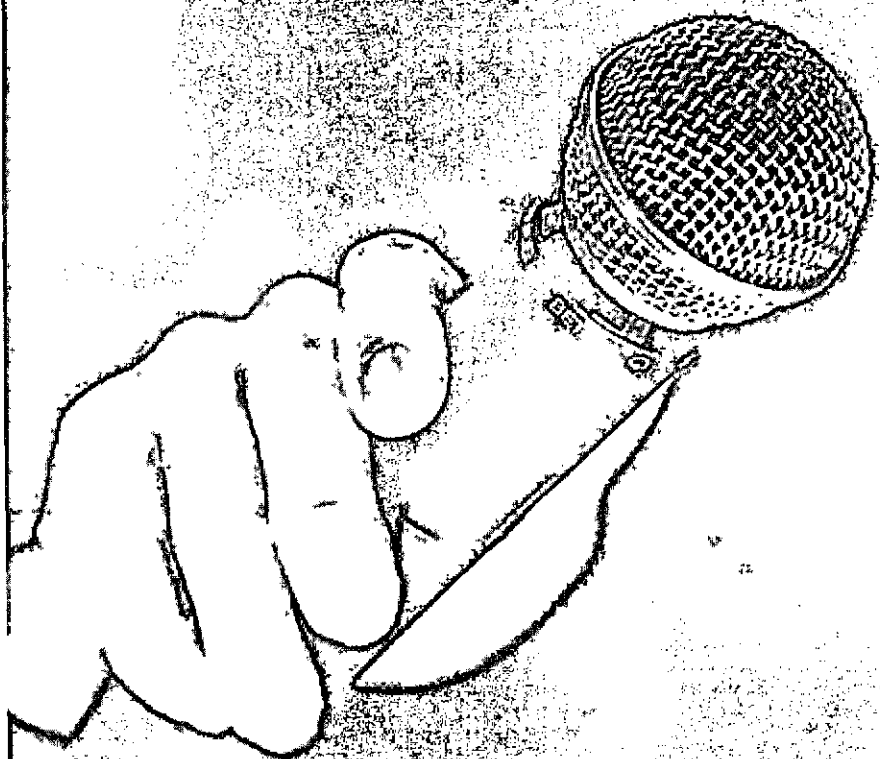

SHURE

Soporte: suporte@shure.com
Servicio: servicio@shure.com

Visite nuestra página:

es.shure.com

 [YouTube](#)  [LinkedIn](#)

[/ShureEnEspanol](#)

Bogotá, octubre 13 de 2023

Señores
CENTRAL ADMINISTRATIVA Y CONTABLE ESPECIALIZADA
CENAC AVIACION
Bogotá

REF: FACTURACION OC. 115083

Por medio de la presente nos permitimos informar a ustedes que la facturación correspondiente a la OC. Del asunto fue efectuada el día 29 de septiembre del año en curso debido a que el 28 de septiembre en horas de la tarde cuando recibimos los datos requeridos para efectuar la misma; en este caso, el código PCI y el email registrado en Olimpia, Jaivana que es nuestro sistema contable y de facturación; presento fallas de tipo técnico que solo pudieron ser solucionadas hasta el día siguiente en horario hábil.

Teniendo en cuenta lo anterior solicitamos comedidamente se continúe con el trámite respectivo a la factura 01CR-644385.

Agradecemos su atención y comprensión.

Atentamente,

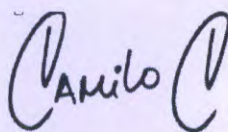

CAMILO CALDERÓN R.
Asesor de Licitaciones
FERRICENTROS SAS.

BM&A-DA:1880:2023

LA SUSCRITA REVISORA FISCAL DE

FERRICENTROS S.A.S

NIT. 800.237.412-1

CERTIFICA QUE

De acuerdo con pruebas selectivas efectuadas consecuentemente con la Norma Internacional de Aseguramiento 3000 "Trabajos para atestiguar distintos de Auditoría" aceptada en Colombia; y una vez validados los soportes mensuales de autoliquidación de aportes al sistema de seguridad social integral, correspondiente al mes de septiembre de 2023 para pensión y octubre de 2023 para salud; la sociedad ha cumplido con efectuar los pagos al sistema de seguridad social integral por concepto de aportes al sistema de salud, riesgos laborales, pensiones y aportes a las Cajas de Compensación Familiar, Instituto Colombiano de Bienestar Familiar y Servicio Nacional de Aprendizaje del personal vinculado por nómina, lo anterior en cumplimiento de lo dispuesto en el artículo 50 de la ley 789 del 27 de diciembre de 2002, modificado por la Ley 828 de 2003, la ley 1562 de 2012 y su Decreto reglamentario No. 723 del 15 de abril de 2013.

Los registros contables relacionados con los aportes al sistema de salud, riesgos laborales, fondos de pensiones y aportes a las Cajas de Compensación Familiar, a la fecha de emisión de esta certificación, no han sido auditados, por lo cual, esta certificación se emite en relación con la oportunidad de pago, conforme a lo estipulado en el artículo 50 de la ley 789 del 2002.

La presente se expide a solicitud de la Administración en Bogotá D.C., a los cinco (5) días del mes de octubre de 2023.

Atentamente,

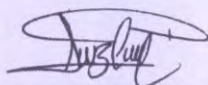

JENNY LIZETH CALDAS MATTA
C.P Revisora Fiscal con T.P. 186-250-T
En representación de **NEXIA M&A S.A.S.**

Elaborado por: KJMB
Revisado por: AYLM
Aprobado por: AYLM
Impreso por: CDVB

14

LA SUSCRIPTO PERIODICA

PERIODICO

TITULO

PRECIO

1
2
3
4
5
6
7
8
9
10

...

...

...

...

...

...

...

DATOS GENERALES DEL APORTANTE

Identificación	dv	Razon Social	Clase Aportante	Sucursal Principal	Direccion	Ciudad-Departamento	Teléfono	Exonerado SENA e ICBF
NIT 800237412	1	FERRICENTROS S.A.S	B - MENOS DE 200 COTIZANTES	FERRICENTROS SAS	AV CARACAS 74 25	BOGOTA-BOGOTA D.E.	6511212	SI

DATOS GENERALES DE LA LIQUIDACION

Periodo		Clave		Tipo	Fecha		Pago		
Penstón	Salud	Pago	Planilla	Planilla	Limite	Pago	Banco	Dias Mora	Valor
2023-09	2023-10	200404982	9457345142	E	2023/10/04	2023/10/04	BANCO_DMBIA	0	\$90,061,900

LIQUIDACION DETALLADA DE APORTES

EMPLEADO				PENSION				SALUD				CCF				RIESGOS				PARAFISCALES		
No.	Identificación	Nombres	Codigo	Dias	IBC	Aporte	Codigo	Dias	IBC	Aporte	Codigo	Dias	IBC	Aporte	Codigo	Dias	IBC	Aporte	Dias	IBC	Aporte	
Sucursal: FERRICENTROS SAS (119 Afiliados)					\$132,402,281	\$54,455,200			\$340,580,281	\$18,306,900			\$337,834,419	\$13,130,800			\$338,260,281	\$1,705,900		\$49,254,303	\$2,463,100	
Centro de Trabajo: CENTRO TRABAJO 0 (3 Afiliados)					\$1,210,000	\$193,600			\$3,530,000	\$338,400			\$1,210,000	\$0			\$1,210,000	\$0		\$0	\$0	
Ciudad: BOGOTA Depto: BOGOTA D.E. (2 Afiliados)					\$0	\$0			\$2,320,000	\$290,000			\$0	\$0			\$0	\$0		\$0	\$0	
1	CC	1063152163	MORELO YOLY	0	\$0	\$0	EPS037	30	\$1,160,000	\$145,000	0		\$0	\$0	0		\$0	\$0	0	\$0	\$0	
2	CC	1000462460	ORTEGA DAVID	0	\$0	\$0	EPS017	30	\$1,160,000	\$145,000	0		\$0	\$0	0		\$0	\$0	0	\$0	\$0	
Ciudad: SOACHA Depto: CUNDINAMARCA (1 Afiliados)					\$1,210,000	\$193,600			\$1,210,000	\$48,400			\$1,210,000	\$0			\$1,210,000	\$0		\$0	\$0	
3	CC	1073668436	NIETO KAROL	231001	30	\$1,210,000	\$193,600	EPS017	30	\$1,210,000	\$48,400	CCF24	30	\$1,210,000	\$0	14-11	30	\$1,210,000	\$0	30	\$0	\$0
Centro de Trabajo: CENTRO TRABAJO 17001 (136 Afiliados)					\$331,192,281	\$54,261,600			\$337,050,281	\$17,968,500			\$336,624,419	\$13,130,800			\$337,050,281	\$1,705,900		\$49,254,303	\$2,463,100	
Ciudad: BARRANQUILLA Depto: ATLANTICO (2 Afiliados)					\$6,125,227	\$980,100			\$6,125,227	\$245,100			\$6,125,227	\$245,100			\$6,125,227	\$32,100		\$0	\$0	
4	CC	1140819763	LOPEZ YURANIS	231001	30	\$3,725,227	\$596,100	EPS002	30	\$3,725,227	\$149,100	CCF07	30	\$3,725,227	\$149,100	14-11	30	\$3,725,227	\$19,500	30	\$0	\$0
5	CC	8568979	PARDO JACK S	231001	30	\$2,400,000	\$384,000	EPS010	30	\$2,400,000	\$96,000	CCF07	30	\$2,400,000	\$96,000	14-11	30	\$2,400,000	\$12,600	30	\$0	\$0
Ciudad: BOGOTA Depto: BOGOTA D.E. (113 Afiliados)					\$320,307,054	\$52,472,300			\$326,165,054	\$17,533,000			\$325,739,192	\$12,695,300			\$326,165,054	\$1,648,900		\$49,254,303	\$2,463,100	
6	CC	79860871	AGUIRRE FREDY	25-14	30	\$2,380,000	\$380,800	EPS005	30	\$2,380,000	\$95,200	CCF24	30	\$2,380,000	\$95,200	14-11	30	\$2,380,000	\$12,500	30	\$0	\$0
7	CC	79095292	AGUIRRE JUAH	230301	30	\$3,090,418	\$494,500	EPS002	30	\$3,090,418	\$123,700	CCF24	30	\$3,090,418	\$123,700	14-11	30	\$3,090,418	\$16,200	30	\$0	\$0
8	CC	1018413312	ALONSO TATIANA	230301	30	\$2,600,000	\$416,000	EPS005	30	\$2,600,000	\$104,000	CCF24	30	\$2,600,000	\$104,000	14-11	30	\$2,600,000	\$13,600	30	\$0	\$0
9	CC	80878943	ANGULO HERNANDO	231001	30	\$1,300,000	\$208,000	EPS002	30	\$1,300,000	\$52,000	CCF24	30	\$1,300,000	\$52,000	14-11	30	\$1,300,000	\$6,800	30	\$0	\$0
10	CC	52446289	ARENAS NANCY	230301	30	\$1,368,373	\$219,000	EPS017	30	\$1,368,373	\$54,800	CCF24	30	\$1,368,373	\$54,800	14-11	30	\$1,368,373	\$7,200	30	\$0	\$0
11	CC	79405756	ARIAS WILMER	25-14	30	\$3,252,041	\$520,400	EPS008	30	\$3,252,041	\$130,100	CCF24	30	\$3,252,041	\$130,100	14-11	30	\$3,252,041	\$17,000	30	\$0	\$0
12	CC	1033768138	ARIZA YESSICA	231001	28	\$1,680,000	\$268,800	EPS005	28	\$1,680,000	\$67,200	CCF24	28	\$1,680,000	\$67,200	14-11	28	\$1,680,000	\$8,800	28	\$0	\$0
13	CC	1033768168	ARIZA YESSICA	231001	2	\$120,000	\$19,200	EPS005	2	\$120,000	\$4,800	CCF24	2	\$120,000	\$0	14-11	2	\$120,000	\$0	2	\$0	\$0
14	CC	80139595	AYA JOHN	230301	30	\$2,700,000	\$432,000	EPS017	30	\$2,700,000	\$108,000	CCF24	30	\$2,700,000	\$108,000	14-11	30	\$2,700,000	\$14,100	30	\$0	\$0
15	CC	80004623	BALLEN WILSON	230301	30	\$7,853,478	\$1,335,200	EPS008	30	\$7,853,478	\$314,200	CCF24	30	\$7,853,478	\$314,200	14-11	30	\$7,853,478	\$41,000	30	\$0	\$0
16	CC	1032384299	BAQUERO JONATHAN	231001	30	\$5,186,717	\$881,900	EPS017	30	\$5,186,717	\$207,500	CCF24	30	\$5,186,717	\$207,500	14-11	30	\$5,186,717	\$27,100	30	\$0	\$0
17	CC	1015413398	BARACALDO JULIAN	230301	30	\$13,468,000	\$2,289,700	EPS005	30	\$13,468,000	\$1,683,500	CCF24	30	\$13,468,000	\$538,300	14-11	30	\$13,468,000	\$70,400	30	\$13,468,000	\$673,500
18	CC	1012230014	BARON DIEGO	230301	30	\$2,360,182	\$377,700	EPS005	30	\$2,360,182	\$94,500	CCF24	30	\$2,360,182	\$94,500	14-11	30	\$2,360,182	\$12,400	30	\$0	\$0
19	CC	1005418801	BARRIOS JOSE	230301	1	\$57,012	\$9,200	EPS010	1	\$57,012	\$2,300	CCF24	1	\$1,143,540	\$45,800	14-11	1	\$57,012	\$300	1	\$0	\$0
20	CC	1010084655	BAUTISTA DIANA	230201	30	\$1,780,000	\$284,800	EPS017	30	\$1,780,000	\$71,200	CCF24	30	\$1,780,000	\$71,200	14-11	30	\$1,780,000	\$9,300	30	\$0	\$0
21	CC	79912251	BERMUDEZ JHOW	25-14	30	\$1,460,000	\$233,600	EPS005	30	\$1,460,000	\$58,400	CCF24	30	\$1,460,000	\$58,400	14-11	30	\$1,460,000	\$7,700	30	\$0	\$0
22	CC	93127277	BRINEZ JESUS	25-14	30	\$1,830,000	\$292,800	EPS008	30	\$1,830,000	\$73,200	CCF24	30	\$1,830,000	\$73,200	14-11	30	\$1,830,000	\$9,600	30	\$0	\$0
23	CC	1024469731	BUITRAGO ERESBEYDI	230201	30	\$1,500,000	\$240,000	EPS037	30	\$1,500,000	\$60,000	CCF24	30	\$1,500,000	\$60,000	14-11	30	\$1,500,000	\$7,900	30	\$0	\$0
24	CC	79654338	CABALLERO LEONEL	231001	30	\$1,555,000	\$248,800	EPS008	30	\$1,555,000	\$62,200	CCF24	30	\$1,555,000	\$62,200	14-11	30	\$1,555,000	\$8,200	30	\$0	\$0
25	CC	1026271695	CADENA LUIS	230301	30	\$9,050,280	\$1,538,700	EPS002	30	\$9,050,280	\$362,100	CCF24	30	\$9,050,280	\$362,100	14-11	30	\$9,050,280	\$47,300	30	\$0	\$0
26	CC	1022352443	CALDERON YEFERSON	230301	30	\$13,468,000	\$2,289,700	EPS005	30	\$13,468,000	\$1,683,500	CCF24	30	\$13,468,000	\$538,800	14-11	30	\$13,468,000	\$70,400	30	\$13,468,000	\$673,500
27	PT	3428225	CAMACHO MOISES	230301	30	\$1,300,000	\$208,000	EPS010	30	\$1,300,000	\$52,000	CCF24	30	\$1,300,000	\$52,000	14-11	30	\$1,300,000	\$6,800	30	\$0	\$0
28	CC	98549414	CARDENAS HECTOR	25-14	30	\$1,810,000	\$289,600	EPS008	30	\$1,810,000	\$72,400	CCF24	30	\$1,810,000	\$72,400	14-11	30	\$1,810,000	\$9,500	30	\$0	\$0
29	CC	79876290	CARDENAS OSCAR	230201	30	\$1,555,000	\$248,800	EPS002	30	\$1,555,000	\$62,200	CCF24	30	\$1,555,000	\$62,200	14-11	30	\$1,555,000	\$8,200	30	\$0	\$0
30	CC	1012361709	CARDONA CARLOS	230201	30	\$1,580,000	\$252,800	EPS005	30	\$1,580,000	\$63,200	CCF24	30	\$1,580,000	\$63,200	14-11	30	\$1,580,000	\$8,300	30	\$0	\$0
31	CC	79952570	CARDOZO EMMANUEL	230301	30	\$1,250,000	\$200,000	EPS034	30	\$1,250,000	\$50,000	CCF24	30	\$1,250,000	\$50,000	14-11	30	\$1,250,000	\$6,600	30	\$0	\$0
32	CC	1022333185	CARMONA ANGELICA	230201	2	\$100,000	\$16,000	EPS017	2	\$100,000	\$4,000	CCF24	2	\$100,000	\$0	14-11	2	\$100,000	\$0	2	\$0	\$0

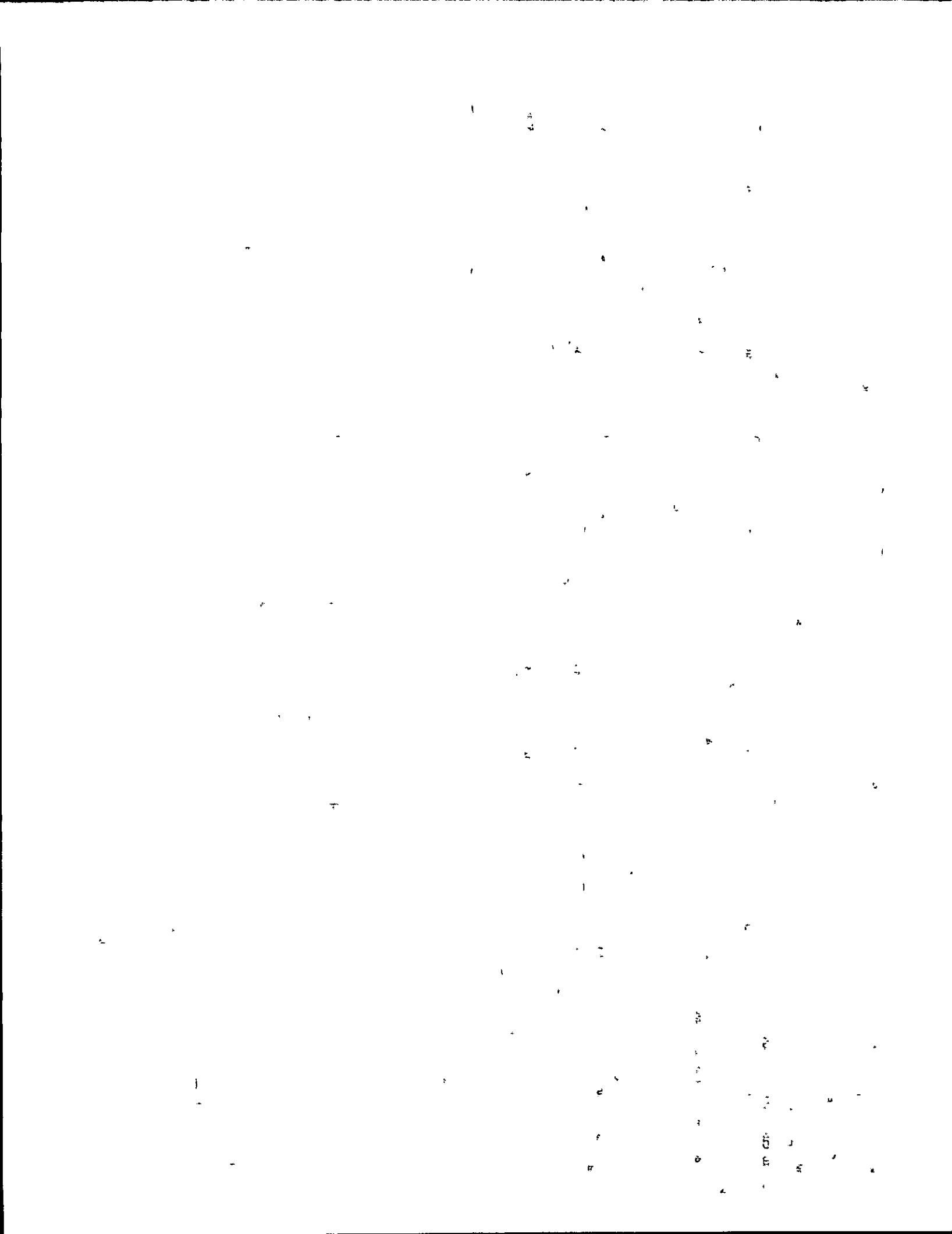

Resumen General de Pago

EMPLEADO				PENSION			SALUD			CCF			RIESGOS			PARAFISCALES						
No.	Identificación	Nombres	Codigo	Días	IBC	Aporte	Codigo	Días	IBC	Aporte	Codigo	Días	IBC	Aporte	Codigo	Días	IBC	Aporte	Días	IBC	Aporte	
33	CC	1022333195	CARHONA ANGELICA	230201	28	\$1,400,000	\$224,000	EPS017	28	\$1,400,000	\$56,000	CCF24	28	\$1,400,000	\$56,000	14-11	28	\$1,400,000	\$7,400	28	\$0	\$0
34	CC	1012415788	CASTIBLANCO PAULA	230201	30	\$2,751,618	\$440,300	EPS005	30	\$2,751,618	\$110,100	CCF24	30	\$2,751,618	\$110,100	14-11	30	\$2,751,618	\$14,400	30	\$0	\$0
35	CC	1018467495	CASTILLO JOSE	230301	30	\$1,280,000	\$204,800	EPS017	30	\$1,280,000	\$51,200	CCF24	30	\$1,280,000	\$51,200	14-11	30	\$1,280,000	\$6,700	30	\$0	\$0
36	CC	80093516	CIFUENTES IVAN	230201	30	\$2,120,000	\$339,200	EPS008	30	\$2,120,000	\$84,800	CCF24	30	\$2,120,000	\$84,800	14-11	30	\$2,120,000	\$11,100	30	\$0	\$0
37	CC	1033747071	CLAVIJO LUZ	230201	30	\$3,600,000	\$576,000	EPS017	30	\$3,600,000	\$144,000	CCF24	30	\$3,600,000	\$144,000	14-11	30	\$3,600,000	\$18,800	30	\$0	\$0
38	CC	51959664	CORREAL MARY	25-14	30	\$1,940,026	\$310,500	EPS005	30	\$1,940,026	\$77,700	CCF24	30	\$1,940,026	\$77,700	14-11	30	\$1,940,026	\$10,200	30	\$0	\$0
39	CC	1082856106	FAILLACE WILDER	231001	30	\$2,300,000	\$368,000	EPS008	30	\$2,300,000	\$92,000	CCF24	30	\$2,300,000	\$92,000	14-11	30	\$2,300,000	\$12,100	30	\$0	\$0
40	CC	39819608	FERNANDEZ ANGELICA	230301	30	\$8,008,745	\$1,361,600	EPS002	30	\$8,008,745	\$320,400	CCF24	30	\$8,008,745	\$320,400	14-11	30	\$8,008,745	\$41,900	30	\$0	\$0
41	PT	1370987	FERRER JESUS	230301	30	\$1,366,028	\$218,600	EPS002	30	\$1,366,028	\$54,700	CCF24	30	\$1,366,028	\$54,700	14-11	30	\$1,366,028	\$7,200	30	\$0	\$0
42	CC	1033689739	FIERRO JAIME	230301	30	\$2,439,301	\$390,300	EPS017	30	\$2,439,301	\$97,600	CCF24	30	\$2,439,301	\$97,600	14-11	30	\$2,439,301	\$12,800	30	\$0	\$0
43	CC	1023369233	FINO ANGIE		0	\$0	\$0	EPS034	30	\$1,160,000	\$145,000		0	\$0	\$0	14-11	30	\$1,160,000	\$6,100	0	\$0	\$0
44	CC	1033780830	FORERO LIZETH	230301	30	\$1,630,000	\$260,800	EPS008	30	\$1,630,000	\$65,200	CCF24	30	\$1,630,000	\$65,200	14-11	30	\$1,630,000	\$8,600	30	\$0	\$0
45	CC	1023362343	GAFFAN CRISTIAN	230301	30	\$1,280,000	\$204,800	EPS005	30	\$1,280,000	\$51,200	CCF24	30	\$1,280,000	\$51,200	14-11	30	\$1,280,000	\$6,700	30	\$0	\$0
46	CC	1023366188	GALYAH NATALYA	230301	30	\$2,446,487	\$391,500	EPS008	30	\$2,446,487	\$97,900	CCF24	30	\$2,446,487	\$97,900	14-11	30	\$2,446,487	\$12,800	30	\$0	\$0
47	CC	80749069	GARCIA SERGIO	230301	30	\$1,884,830	\$301,600	EPS002	30	\$1,884,830	\$75,400	CCF24	30	\$1,884,830	\$75,400	14-11	30	\$1,884,830	\$9,900	30	\$0	\$0
48	CC	79688923	GIL JOSE	25-14	30	\$10,556,000	\$1,794,600	EPS005	30	\$10,556,000	\$1,319,500	CCF24	30	\$10,556,000	\$422,300	14-11	30	\$10,556,000	\$55,200	30	\$10,556,000	\$327,900
49	CC	79879699	GIL SERGIO	25-14	10	\$1,410,846	\$225,800	EPS008	10	\$1,410,846	\$56,500	CCF24	10	\$1,373,086	\$55,000	14-11	10	\$1,410,846	\$0	10	\$0	\$0
50	CC	79879699	GIL SERGIO	25-14	20	\$3,134,834	\$501,600	EPS008	20	\$3,134,834	\$125,400	CCF24	20	\$3,134,834	\$125,400	14-11	20	\$3,134,834	\$16,400	20	\$0	\$0
51	CC	19306390	GÓMEZ RICARDO	25-14	1	\$48,333	\$7,800	EPS008	1	\$48,333	\$2,000	CCF24	1	\$48,333	\$0	14-11	1	\$48,333	\$0	1	\$0	\$0
52	CC	19306390	GÓMEZ RICARDO	25-14	29	\$1,401,667	\$224,300	EPS008	29	\$1,401,667	\$56,100	CCF24	29	\$1,401,667	\$56,100	14-11	29	\$1,401,667	\$7,400	29	\$0	\$0
53	CC	1018404438	GONZALEZ JOHAN	25-14	30	\$1,750,000	\$280,000	EPS017	30	\$1,750,000	\$70,000	CCF24	30	\$1,750,000	\$70,000	14-11	30	\$1,750,000	\$9,200	30	\$0	\$0
54	CC	1015404534	GONZALEZ LEIDY	230201	30	\$1,300,000	\$208,000	EPS005	30	\$1,300,000	\$52,000	CCF24	30	\$1,300,000	\$52,000	14-11	30	\$1,300,000	\$6,800	30	\$0	\$0
55	CC	51835301	GONZALEZ LUZ		0	\$0	\$0	EPS010	22	\$2,378,000	\$95,200	CCF24	22	\$4,008,694	\$160,400	14-11	22	\$2,378,000	\$12,500	22	\$0	\$0
56	CC	1001086144	GRANADOS OSCAR	230301	30	\$1,800,000	\$288,000	EPS005	30	\$1,800,000	\$72,000	CCF24	30	\$1,800,000	\$72,000	14-11	30	\$1,800,000	\$9,400	30	\$0	\$0
57	CC	1104704348	GUTIERREZ HERLEY	230301	30	\$1,335,000	\$213,600	EPS005	30	\$1,335,000	\$53,400	CCF24	30	\$1,335,000	\$53,400	14-11	30	\$1,335,000	\$7,000	30	\$0	\$0
58	CC	19462150	GUTIERREZ OCTAVIO	25-14	30	\$2,324,552	\$372,000	EPS037	30	\$2,324,552	\$93,000	CCF24	30	\$2,324,552	\$93,000	14-11	30	\$2,324,552	\$12,200	30	\$0	\$0
59	CC	79373203	HERNANDEZ JAIRO	230301	30	\$10,093,865	\$1,716,100	EPS008	30	\$10,093,865	\$403,800	CCF24	30	\$10,093,865	\$403,800	14-11	30	\$10,093,865	\$52,700	30	\$0	\$0
60	CC	1005195845	JEREZ SAHID	230201	30	\$1,673,508	\$267,800	EPS005	30	\$1,673,508	\$67,000	CCF24	30	\$1,673,508	\$67,000	14-11	30	\$1,673,508	\$8,800	30	\$0	\$0
61	CC	1051819079	LAMBIS JORGE	231001	30	\$2,551,498	\$408,300	EPS005	30	\$2,551,498	\$102,100	CCF24	30	\$2,551,498	\$102,100	14-11	30	\$2,551,498	\$13,400	30	\$0	\$0
62	CC	52982766	LEON CINDY	230301	30	\$3,246,271	\$519,500	EPS005	30	\$3,246,271	\$129,900	CCF24	30	\$3,246,271	\$129,900	14-11	30	\$3,246,271	\$17,000	30	\$0	\$0
63	CC	79862921	LEON MIGUEL	231001	30	\$1,800,000	\$288,000	EPS017	30	\$1,800,000	\$72,000	CCF24	30	\$1,800,000	\$72,000	14-11	30	\$1,800,000	\$9,400	30	\$0	\$0
64	CC	52284605	LOPEZ DIANA	25-14	28	\$1,521,334	\$243,900	EPS017	28	\$1,521,334	\$60,900	CCF24	28	\$1,521,333	\$60,900	14-11	28	\$1,521,334	\$8,000	28	\$0	\$0
65	CC	52284605	LOPEZ DIANA	25-14	2	\$108,667	\$17,400	EPS017	2	\$108,667	\$4,400	CCF24	2	\$108,667	\$0	14-11	2	\$108,667	\$0	2	\$0	\$0
66	CC	80227115	LOPEZ EDWIN	230201	30	\$1,818,249	\$291,000	EPS017	30	\$1,818,249	\$72,800	CCF24	30	\$1,818,249	\$72,800	14-11	30	\$1,818,249	\$9,500	30	\$0	\$0
67	CC	1000383160	LOZANO JULIAN	230201	30	\$1,673,508	\$267,800	EPS008	30	\$1,673,508	\$67,000	CCF24	30	\$1,673,508	\$67,000	14-11	30	\$1,673,508	\$8,800	30	\$0	\$0
68	CC	1022971173	MACIAS JOHN	230301	30	\$1,366,028	\$218,600	EPS005	30	\$1,366,028	\$54,700	CCF24	30	\$1,366,028	\$54,700	14-11	30	\$1,366,028	\$7,200	30	\$0	\$0
69	CC	72339593	MAESTRE JOHN	230201	30	\$6,000,000	\$1,020,000	EPS002	30	\$6,000,000	\$240,000	CCF24	30	\$6,000,000	\$240,000	14-11	30	\$6,000,000	\$31,400	30	\$0	\$0
70	CC	52087605	MANTILLA PAUBLA	25-14	1	\$58,333	\$9,400	EPS017	1	\$58,333	\$2,400	CCF24	1	\$58,333	\$0	14-11	1	\$58,333	\$0	1	\$0	\$0
71	CC	52087605	MANTILLA PAUBLA	25-14	29	\$1,691,667	\$270,700	EPS017	29	\$1,691,667	\$67,700	CCF24	29	\$1,691,667	\$67,700	14-11	29	\$1,691,667	\$8,900	29	\$0	\$0
72	CC	1022965371	MARTINEZ CRISTIAN	230301	9	\$792,068	\$126,800	EPS002	9	\$792,068	\$31,700	CCF24	9	\$792,068	\$0	14-11	9	\$792,068	\$0	9	\$0	\$0
73	CC	1022965371	MARTINEZ CRISTIAN	230301	21	\$2,026,818	\$324,300	EPS002	21	\$2,026,818	\$81,100	CCF24	21	\$2,026,818	\$81,100	14-11	21	\$2,026,818	\$10,600	21	\$0	\$0
74	CC	1003076721	MARTINEZ JEAN	230301	30	\$1,366,028	\$218,600	EPS010	30	\$1,366,028	\$54,700	CCF24	30	\$1,366,028	\$54,700	14-11	30	\$1,366,028	\$7,200	30	\$0	\$0
75	CC	1119891103	MARTINEZ PAULA	230301	30	\$5,437,517	\$924,900	EPS002	30	\$5,437,517	\$217,600	CCF24	30	\$5,437,517	\$217,600	14-11	30	\$5,437,517	\$28,400	30	\$0	\$0
76	CC	1108639576	MEDINA MARY		0	\$0	\$0	EPS037	30	\$1,160,000	\$145,000		0	\$0	\$0	14-11	30	\$1,160,000	\$6,100	0	\$0	\$0
77	CC	1010175094	MEJIA DIEGO	230301	30	\$1,423,941	\$227,900	EPS002	30	\$1,423,941	\$57,000	CCF24	30	\$1,423,941	\$57,000	14-11	30	\$1,423,941	\$7,500	30	\$0	\$0
78	CC	1192804502	MELLIZO LAURA	230201	30	\$2,500,000	\$400,000	EPS017	30	\$2,500,000	\$100,000	CCF24	30	\$2,500,000	\$100,000	14-11	30	\$2,500,000	\$13,100	30	\$0	\$0
79	CC	79833303	MONROY LUIS	25-14	30	\$1,919,731	\$307,200	EPS008	30	\$1,919,731	\$76,800	CCF24	30	\$1,919,731	\$76,800	14-11	30	\$1,919,731	\$10,100	30	\$0	\$0
80	CC	19496802	MONROY TARCISIO	25-14	30	\$2,568,342	\$411,000	EPS008	30	\$2,568,342	\$102,800	CCF24	30	\$2,568,342	\$102,800	14-11	30	\$2,568,342	\$13,500	30	\$0	\$0
81	CC	5861768	MORALES JOSE	25-14	30	\$2,080,000	\$332,800	EPS008	30	\$2,080,000	\$83,200	CCF24	30	\$2,080,000	\$83,200	14-11	30	\$2,080,000	\$10,900	30	\$0	\$0
82	CC	1019124841	MORENO CRISTIAN	230301	30	\$3,300,036	\$528,100	EPS008	30	\$3,300,036	\$132,100	CCF24	30	\$3,300,036	\$132,100	14-11	30	\$3,300,036	\$17,300	30	\$0	\$0

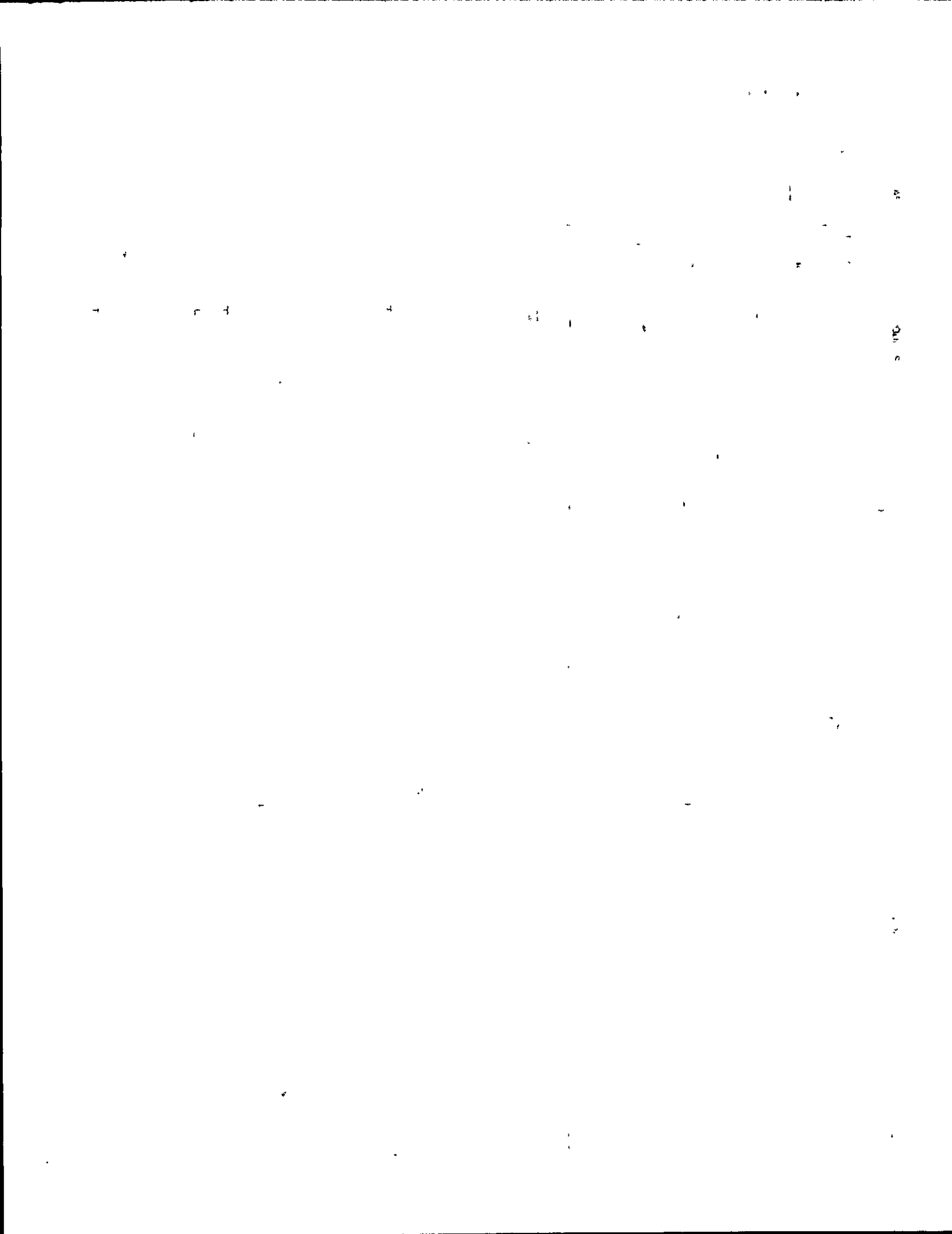

Resumen General de Pago

EMPLEADO			PENSION				SALUD				CCF				RIESGOS				PARAFISCALES		
No.	Identificación	Nombres	Codigo	Días	IBC	Aporte	Codigo	Días	IBC	Aporte	Codigo	Días	IBC	Aporte	Codigo	Días	IBC	Aporte	Días	IBC	Aporte
83	CC 52283125	MORENO JENNY	231001	30	\$2,381,829	\$381,100	EPS008	30	\$2,381,829	\$95,300	CCF24	30	\$2,381,829	\$95,300	14-11	30	\$2,381,829	\$12,500	30	\$0	\$0
84	CC 7249863	MORENO WILSON	25-14	30	\$2,446,871	\$391,500	EPS002	30	\$2,446,871	\$97,900	CCF24	30	\$2,446,871	\$97,900	14-11	30	\$2,446,871	\$12,800	30	\$0	\$0
85	CC 80174685	MURCIA LEONARDO	230301	30	\$3,028,020	\$484,900	EPS008	30	\$3,028,020	\$121,200	CCF24	30	\$3,028,020	\$121,200	14-11	30	\$3,028,020	\$15,900	30	\$0	\$0
86	CC 12352559-0	ORELLANO ISABEL	230201	30	\$1,563,366	\$250,200	EPS008	30	\$1,563,366	\$62,600	CCF24	30	\$1,563,366	\$62,600	14-11	30	\$1,563,366	\$8,200	30	\$0	\$0
87	CC 1022973015	PALOMO JULIAN	25-14	26	\$5,943,333	\$1,010,600	EPS008	26	\$5,943,333	\$237,800	CCF24	26	\$5,943,333	\$237,800	14-11	26	\$5,943,333	\$31,100	26	\$0	\$0
88	CC 1022973015	PALOMO JULIAN	25-14	2	\$268,013	\$45,700	EPS008	2	\$268,013	\$10,800	CCF24	2	\$268,013	\$0	14-11	2	\$268,013	\$0	2	\$0	\$0
89	CC 1022973015	PALOMO JULIAN	25-14	2	\$397,111	\$67,600	EPS008	2	\$397,111	\$15,900	CCF24	2	\$397,111	\$0	14-11	2	\$397,111	\$0	2	\$0	\$0
90	CC 1071987630	PERALTA SEBASTIAN	230201	30	\$1,822,983	\$291,700	EPS017	30	\$1,822,983	\$73,000	CCF24	30	\$1,822,983	\$73,000	14-11	30	\$1,822,983	\$9,600	30	\$0	\$0
91	CC 79873005	PEREZ JESUS	230201	30	\$2,092,588	\$334,900	EPS017	30	\$2,092,588	\$83,800	CCF24	30	\$2,092,588	\$83,800	14-11	30	\$2,092,588	\$11,000	30	\$0	\$0
92	CC 79313663	PEREZ RODRIGO	25-14	29	\$1,503,167	\$240,600	EPS037	29	\$1,503,167	\$60,200	CCF24	29	\$1,503,167	\$60,200	14-11	29	\$1,503,167	\$7,900	29	\$0	\$0
93	CC 79313663	PEREZ RODRIGO	25-14	1	\$56,146	\$9,000	EPS037	1	\$56,146	\$2,300	CCF24	1	\$56,146	\$0	14-11	1	\$56,146	\$0	1	\$0	\$0
94	CC 52913981	PINZON SONIA	230301	30	\$2,896,829	\$463,900	EPS017	30	\$2,896,829	\$115,900	CCF24	30	\$2,896,829	\$115,900	14-11	30	\$2,896,829	\$15,200	30	\$0	\$0
95	CC 1087985306	POSADA JOHN	230301	26	\$2,534,252	\$405,500	EPS008	26	\$2,534,252	\$101,400	CCF24	26	\$2,534,252	\$116,500	14-11	26	\$2,534,252	\$13,300	26	\$0	\$0
96	CC 1010222677	PRIETO CAROL	230301	16	\$1,056,000	\$169,000	EPS008	16	\$1,056,000	\$42,300	CCF24	16	\$1,056,000	\$42,300	14-11	16	\$1,056,000	\$5,600	16	\$0	\$0
97	CC 1010222677	PRIETO CAROL	230301	14	\$924,000	\$147,900	EPS008	14	\$924,000	\$37,000	CCF24	14	\$924,000	\$37,000	14-11	14	\$924,000	\$0	14	\$0	\$0
98	CC 80215483	QUINTERO JIMMY	230301	2	\$100,861	\$16,200	EPS002	2	\$100,861	\$4,100	CCF24	2	\$100,861	\$0	14-11	2	\$100,861	\$0	2	\$0	\$0
99	CC 80215483	QUINTERO JIMMY	230301	28	\$1,648,737	\$263,800	EPS002	28	\$1,648,737	\$66,000	CCF24	28	\$1,648,737	\$66,000	14-11	28	\$1,648,737	\$8,700	28	\$0	\$0
100	CC 53120357	RAMIREZ ADRIANA	25-14	30	\$4,000,000	\$640,000	EPS005	30	\$4,000,000	\$160,000	CCF24	30	\$4,000,000	\$160,000	14-11	30	\$4,000,000	\$20,900	30	\$0	\$0
101	CC 51569309	RAMIREZ FLOR	25-14	2	\$93,333	\$15,000	EPS008	2	\$93,333	\$3,800	CCF24	2	\$93,333	\$0	14-11	2	\$93,333	\$0	2	\$0	\$0
102	CC 51569309	RAMIREZ FLOR	25-14	28	\$1,306,667	\$209,100	EPS008	28	\$1,306,667	\$52,300	CCF24	28	\$1,306,667	\$52,300	14-11	28	\$1,306,667	\$6,900	28	\$0	\$0
103	CC 1073599452	RAMIREZ JENIFFER	25-14	30	\$1,200,000	\$192,000	EPS037	30	\$1,200,000	\$48,000	CCF24	30	\$1,200,000	\$48,000	14-11	30	\$1,200,000	\$6,300	30	\$0	\$0
104	CC 1025060212	RAMIREZ KENNY		0	\$0	\$0	EPS017	30	\$1,160,000	\$145,000		0	\$0	\$0	14-11	30	\$1,160,000	\$6,100	0	\$0	\$0
105	CC 1015426216	RAMIREZ MARIA	231001	30	\$2,400,000	\$384,000	EPS037	30	\$2,400,000	\$96,000	CCF24	30	\$2,400,000	\$96,000	14-11	30	\$2,400,000	\$12,600	30	\$0	\$0
106	CC 80538916	REY CAMILO	25-14	30	\$1,470,000	\$235,200	EPS017	30	\$1,470,000	\$58,800	CCF24	30	\$1,470,000	\$58,800	14-11	30	\$1,470,000	\$7,700	30	\$0	\$0
107	CC 1023957417	REYES ALEXIS	230301	30	\$4,280,476	\$684,900	EPS017	30	\$4,280,476	\$171,300	CCF24	30	\$4,280,476	\$171,300	14-11	30	\$4,280,476	\$22,400	30	\$0	\$0
108	CC 1102833702	RICO YINA	230201	30	\$1,300,000	\$208,000	EPS008	30	\$1,300,000	\$52,000	CCF24	30	\$1,300,000	\$52,000	14-11	30	\$1,300,000	\$6,800	30	\$0	\$0
109	CC 80921041	RINCON JULIAN	230201	30	\$3,025,000	\$484,000	EPS005	30	\$3,025,000	\$121,000	CCF24	30	\$3,025,000	\$121,000	14-11	30	\$3,025,000	\$15,800	30	\$0	\$0
110	CC 80179885	RIVEROS JORGE	231001	30	\$4,893,431	\$832,000	EPS008	30	\$4,893,431	\$195,800	CCF24	30	\$4,893,431	\$195,800	14-11	30	\$4,893,431	\$25,600	30	\$0	\$0
111	CC 79646634	RODRIGUEZ ALBERTO	230201	30	\$1,790,000	\$286,400	EPS017	30	\$1,790,000	\$71,600	CCF24	30	\$1,790,000	\$71,600	14-11	30	\$1,790,000	\$9,400	30	\$0	\$0
112	CC 1000135013	RODRIGUEZ LAURA	230301	30	\$1,332,339	\$213,200	EPS017	30	\$1,332,339	\$53,300	CCF24	30	\$1,332,339	\$53,300	14-11	30	\$1,332,339	\$7,000	30	\$0	\$0
113	CC 1233898944	RODRIGUEZ LUIS	230301	30	\$2,460,435	\$393,700	EPS017	30	\$2,460,435	\$98,500	CCF24	30	\$2,460,435	\$98,500	14-11	30	\$2,460,435	\$12,900	30	\$0	\$0
114	CC 7120842	RODRIGUEZ OMAR	25-14	30	\$1,899,974	\$304,000	EPS017	30	\$1,899,974	\$76,000	CCF24	30	\$1,899,974	\$76,000	14-11	30	\$1,899,974	\$10,000	30	\$0	\$0
115	CC 1030526892	RODRIGUEZ OSCAR	231001	30	\$2,390,112	\$382,900	EPS008	30	\$2,390,112	\$95,700	CCF24	30	\$2,390,112	\$95,700	14-11	30	\$2,390,112	\$12,500	30	\$0	\$0
116	CC 1000217727	SANCHEZ WILSON	230301	30	\$1,886,545	\$301,900	EPS002	30	\$1,886,545	\$75,500	CCF24	30	\$1,886,545	\$75,500	14-11	30	\$1,886,545	\$9,900	30	\$0	\$0
117	CC 1014228138	SERRANO JUAN	230301	8	\$533,333	\$85,400	EPS008	8	\$533,333	\$21,400	CCF24	8	\$533,333	\$21,400	14-11	8	\$533,333	\$0	8	\$0	\$0
118	CC 1014228138	SERRANO JUAN	230301	22	\$1,520,000	\$243,200	EPS008	22	\$1,520,000	\$60,800	CCF24	22	\$1,520,000	\$60,800	14-11	22	\$1,520,000	\$8,000	22	\$0	\$0
119	CC 3185672	SIERRA VICTOR	230301	30	\$4,421,871	\$707,500	EPS005	30	\$4,421,871	\$176,900	CCF24	30	\$4,421,871	\$176,900	14-11	30	\$4,421,871	\$23,100	30	\$0	\$0
120	CC 72287901	SUAREZ JUAN	231001	30	\$11,762,303	\$1,999,800	EPS010	30	\$11,762,303	\$1,470,300	CCF24	30	\$11,762,303	\$470,500	14-11	30	\$11,762,303	\$61,400	30	\$11,762,303	\$388,200
121	CC 1020755157	TORRES JULIETH	25-14	20	\$1,200,000	\$192,000	EPS001	20	\$1,200,000	\$48,000	CCF24	20	\$1,200,000	\$48,000	14-11	20	\$1,200,000	\$6,300	20	\$0	\$0
122	CC 1020755157	TORRES JULIETH	25-14	8	\$320,016	\$51,300	EPS001	8	\$320,016	\$12,900	CCF24	8	\$320,016	\$0	14-11	8	\$320,016	\$0	8	\$0	\$0
123	CC 1020755157	TORRES JULIETH	25-14	2	\$120,000	\$19,200	EPS001	2	\$120,000	\$4,800	CCF24	2	\$120,000	\$0	14-11	2	\$120,000	\$0	2	\$0	\$0
124	CC 1010133753	TRIVINO LAURA	25-14	30	\$1,280,000	\$204,800	EPS005	30	\$1,280,000	\$51,200	CCF24	30	\$1,280,000	\$51,200	14-11	30	\$1,280,000	\$6,700	30	\$0	\$0
125	CC 52966028	UMBARLA MIRYAM	231001	30	\$2,758,279	\$441,400	EPS008	30	\$2,758,279	\$110,400	CCF24	30	\$2,758,279	\$110,400	14-11	30	\$2,758,279	\$14,400	30	\$0	\$0
126	CC 1003359254	URANGO EDONIS	230301	30	\$2,296,092	\$367,400	EPS008	30	\$2,296,092	\$91,900	CCF24	30	\$2,296,092	\$91,900	14-11	30	\$2,296,092	\$12,000	30	\$0	\$0
127	CC 39528843	URIBE ELVIRA	25-14	30	\$1,480,000	\$236,800	EPS008	30	\$1,480,000	\$59,200	CCF24	30	\$1,480,000	\$59,200	14-11	30	\$1,480,000	\$7,800	30	\$0	\$0
128	CC 53070413	USSA JOHANNA	230301	10	\$3,606,042	\$613,200	EPS010	10	\$3,606,042	\$144,300	CCF24	10	\$3,606,042	\$144,300	14-11	10	\$3,606,042	\$18,900	10	\$0	\$0
129	CC 53070413	USSA JOHANNA	230301	20	\$5,782,347	\$983,200	EPS010	20	\$5,782,347	\$231,300	CCF24	20	\$5,782,347	\$0	14-11	20	\$5,782,347	\$0	20	\$0	\$0
130	CC 80363388	VARGAS ALFONSO	25-14	30	\$1,570,000	\$251,200	EPS017	30	\$1,570,000	\$62,800	CCF24	30	\$1,570,000	\$62,800	14-11	30	\$1,570,000	\$8,200	30	\$0	\$0
131	CC 1122132139	VASQUEZ JONATHAN	230301	26	\$1,252,097	\$200,400	EPS017	26	\$1,252,097	\$50,100	CCF24	26	\$1,252,097	\$50,100	14-11	26	\$1,252,097	\$6,600	26	\$0	\$0
132	CC 1122132139	VASQUEZ JONATHAN	230301	2	\$84,579	\$13,600	EPS017	2	\$84,579	\$3,400	CCF24	2	\$84,579	\$0	14-11	2	\$84,579	\$0	2	\$0	\$0

100

100

100

Resumen General de Pago

EMPLEADO			PENSION				SALUD				CCF				RIESGOS				PARAFISCALES		
No.	Identificación	Nombres	Codigo	Dias	IBC	Aporte	Codigo	Dias	IBC	Aporte	Codigo	Dias	IBC	Aporte	Codigo	Dias	IBC	Aporte	Dias	IBC	Aporte
133	CC 1122132139	VASQUEZ JONATHAN	230301	2	\$81,333	\$13,100	EPS017	2	\$81,333	\$3,300	CCF24	2	\$81,333	\$0	14-11	2	\$81,333	\$0	2	\$0	\$0
134	CC 9021190	VILARDI CARLOS	230201	30	\$3,000,000	\$480,000	EPS002	30	\$3,000,000	\$120,000	CCF24	30	\$3,000,000	\$120,000	14-11	30	\$3,000,000	\$15,700	30	\$0	\$0
135	CC 1049651648	ZAMBRANO ANGIE	230301	30	\$2,800,000	\$448,000	EPS017	30	\$2,800,000	\$112,000	CCF24	30	\$2,800,000	\$112,000	14-11	30	\$2,800,000	\$14,700	30	\$0	\$0
136	CC 79950320	ZARABANDA JUAN	230301	30	\$1,500,000	\$240,000	EPS005	30	\$1,500,000	\$60,000	CCF24	30	\$1,500,000	\$60,000	14-11	30	\$1,500,000	\$7,900	30	\$0	\$0
137	CC 79967515	ZEA JUAN	230301	30	\$4,366,167	\$698,600	EPS005	30	\$4,366,167	\$174,700	CCF24	30	\$4,366,167	\$174,700	14-11	30	\$4,366,167	\$22,800	30	\$0	\$0
Ciudad: MANIZALES Depto: CALDAS (1 Afiliados)					\$4,760,000	\$809,200			\$4,760,000	\$190,400			\$4,760,000	\$190,400			\$4,760,000	\$24,900		\$0	\$0
138	CC 1058844154	MEJIA GENNY	230301	30	\$4,760,000	\$809,200	EPS010	30	\$4,760,000	\$190,400	CCF11	30	\$4,760,000	\$190,400	14-11	30	\$4,760,000	\$24,900	30	\$0	\$0
Total Afiliados(119)					\$332,402,281	\$54,455,200			\$340,580,281	\$18,306,900			\$337,834,419	\$13,130,800			\$338,260,281	\$1,705,900		\$49,254,303	\$2,463,100

DATOS GENERALES DEL APORTANTE								
Identificación	dv	Razon Social	Clase Aportante	Sucursal Principal	Dirección	Ciudad-Departamento	Teléfono	Exonerado SENA e ICBF
NIT 800237412	1	FERRICENTROS S.A.S	B - MENOS DE 200 COTIZANTES	FERRICENTROS SAS	AV CARACAS 74 25	BOGOTA-BOGOTA D.E.	6511212	SI

DATOS GENERALES DE LA LIQUIDACION									
Periodo		Clave		Tipo	Fecha		Pago		
Penión	Salud	Pago	Planilla	Planilla	Límite	Pago	Banco	Días Mora	Valor
2023-09	2023-10	200404982	9457345142	E	2023/10/04	2023/10/04	BANCO_OMBIA	0	\$90,061,900

RESUMEN DE PAGO									
RIESGO	CODIGO	NIT	DV	AFILIADOS	VALOR LIQUIDADADO	INTERESES MORA	SALDOS E INCAPACIDADES	VALOR A PAGAR	
AFP (ADMINISTRADORAS: 4)				113	\$54,455,200	\$0	\$0	\$54,455,200	
COLFONDOS	231001	800,227,940	6	16	\$8,285,500	\$0	\$0	\$8,285,500	
COLPENSIONES	25-14	900,336,004	7	28	\$11,341,400	\$0	\$0	\$11,341,400	
PORVENIR	230301	800,224,808	8	48	\$27,416,600	\$0	\$0	\$27,416,600	
PROTECCION	230201	800,229,739	0	21	\$7,411,700	\$0	\$0	\$7,411,700	
ARL (ADMINISTRADORAS: 1)				117	\$1,705,900	\$0	\$0	\$1,705,900	
ARL SURA	14-11	890,903,790	5	117	\$1,705,900	\$0	\$0	\$1,705,900	
CCF (ADMINISTRADORAS: 3)				114	\$13,130,800	\$0	\$0	\$13,130,800	
COMFAMILIAR ATLANTICO	CCF07	890,101,994	9	2	\$245,100	\$0	\$0	\$245,100	
COMPENSAR	CCF24	860,066,942	7	111	\$12,695,300	\$0	\$0	\$12,695,300	
CONFAMILIARES	CCF11	890,806,490	5	1	\$190,400	\$0	\$0	\$190,400	
EPS (ADMINISTRADORAS: 8)				119	\$18,306,900	\$0	\$0	\$18,306,900	
ALIANSA SALUD EPS (ANTES COLMEDICA)	EPS001	830,113,831	0	1	\$65,700	\$0	\$0	\$65,700	
CAPITAL SALUD	EPSC34	900,298,372	9	2	\$195,000	\$0	\$0	\$195,000	
COMPENSAR	EPS008	860,066,942	7	31	\$3,565,300	\$0	\$0	\$3,565,300	
EPS SURA (ANTES SUSALUD)	EPS010	800,088,702	2	8	\$2,336,500	\$0	\$0	\$2,336,500	
FAMISANAR	EPS017	830,003,564	7	29	\$2,616,700	\$0	\$0	\$2,616,700	
NUEVA E.P.S.	EPS037	900,156,264	2	7	\$649,500	\$0	\$0	\$649,500	
SALUD TOTAL	EPS002	800,130,907	4	16	\$2,190,500	\$0	\$0	\$2,190,500	
SANITAS	EPS005	800,251,440	6	25	\$6,687,700	\$0	\$0	\$6,687,700	
ICBF (ADMINISTRADORAS: 1)				4	\$1,477,800	\$0	\$0	\$1,477,800	
INSTITUTO COLOMBIANO DE BIENESTAR FAMILIAR	PAICBF	899,999,239	2	4	\$1,477,800	\$0	\$0	\$1,477,800	
SENA (ADMINISTRADORAS: 1)				4	\$985,300	\$0	\$0	\$985,300	
SENA	PASENA	899,999,034	1	4	\$985,300	\$0	\$0	\$985,300	
TOTAL				119	\$90,061,900	\$0	\$0	\$90,061,900	

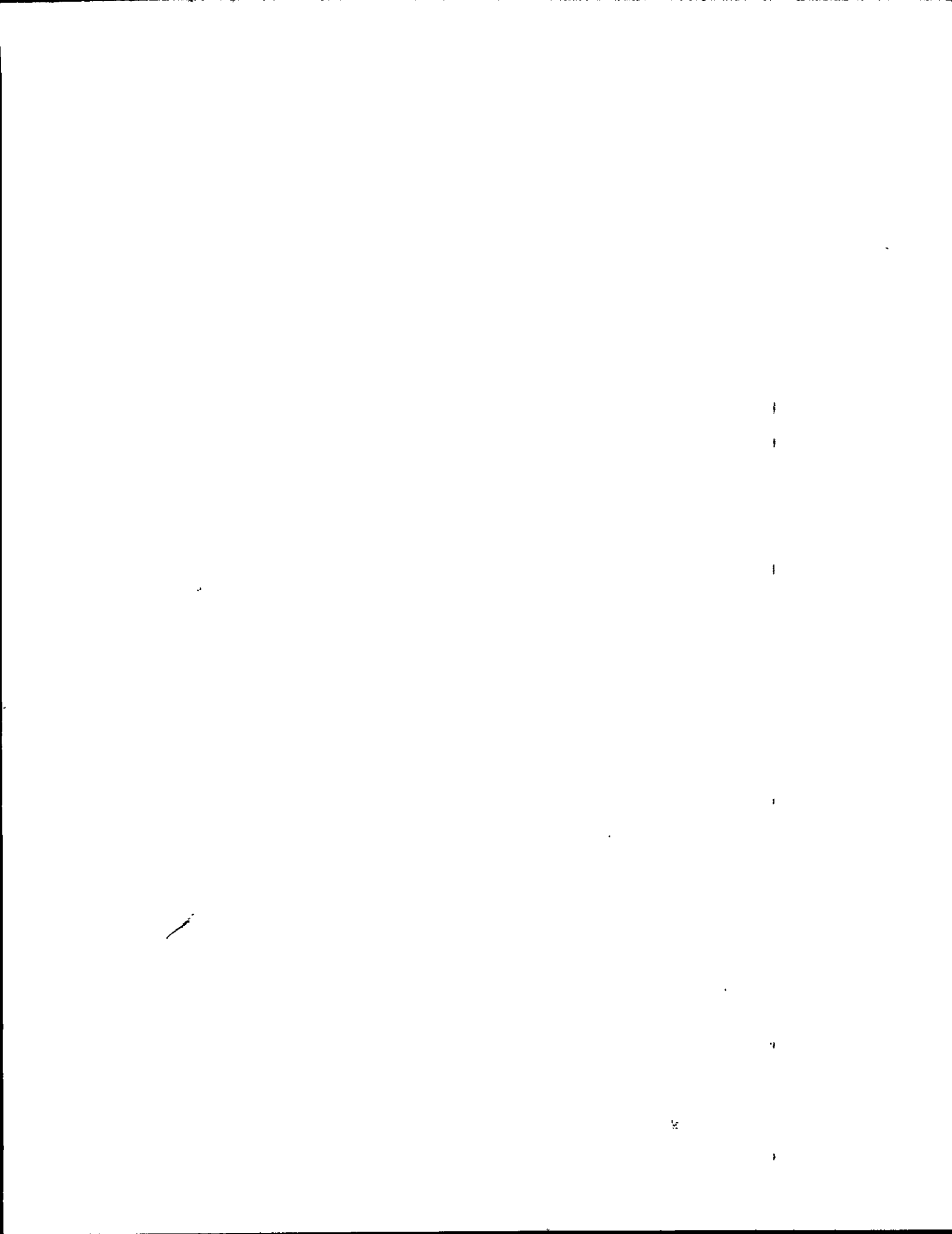

Espacio reservado para la DIAN

4. Número de formulario

14942371627



(415)7707212489984(8020) 0000014942371627

5. Número de Identificación Tributaria (NIT)

6. DV

12. Dirección seccional

14. Buzón electrónico

8 0 0 2 3 7 4 1 2 | 1

Impuestos de Bogotá

3 2

Establecimientos, agencias, sucursales, oficinas, sedes o negocios entre otros

160. Tipo de establecimiento Establecimiento de comercio 0 2	161. Actividad económica Comercio al por menor de artículos de ferretería, pinturas y productos de vi 4 7 5 2
162. Nombre del establecimiento CEDI CALLE 72	
163. Departamento Bogotá D.C. 1 1	164. Ciudad/Municipio Bogotá, D.C. 0 0 1
165. Dirección CL 7220 B 59	
166. Número de matrícula mercantil 0 3 3 3 2 1 9 3	167. Fecha de la matrícula mercantil 2 0 2 1 0 2 0 3
168. Teléfono 6 5 1 1 2 1 2	169. Fecha de cierre
160. Tipo de establecimiento	161. Actividad económica
162. Nombre del establecimiento	
163. Departamento	164. Ciudad/Municipio
165. Dirección	
166. Número de matrícula mercantil	167. Fecha de la matrícula mercantil
168. Teléfono	169. Fecha de cierre
160. Tipo de establecimiento	161. Actividad económica
162. Nombre del establecimiento	
163. Departamento	164. Ciudad/Municipio
165. Dirección	
166. Número de matrícula mercantil	167. Fecha de la matrícula mercantil
168. Teléfono	169. Fecha de cierre

Espacio reservado para la DIAN

4. Número de formulario

14942371627



(415)7707212489964(8020) 000001494237162 7

5. Número de Identificación Tributaria (NIT) 8 0 0 2 3 7 4 1 2 1	6. DV 1	12. Dirección seccional Impuestos de Bogotá	14. Buzón electrónico 3 2
---	------------	--	------------------------------

Revisor Fiscal y Contador

124. Tipo de documento Cédula de Ciudadanía 1 3	125. Número de identificación 1 0 1 8 4 3 7 6 7 3	126. DV 	127. Número de tarjeta profesional 1 8 6 2 5 0 T
128. Primer apellido CALDAS	129. Segundo apellido MATTA	130. Primer nombre JENNY	131. Otros nombres LIZETH
132. Número de Identificación Tributaria (NIT) 8 0 0 0 8 8 3 5 7 4	133. DV 	134. Sociedad o firma designada NEXIA MONTES & ASOCIADOS S.A.S	
135. Fecha de nombramiento 2 0 2 2, 1 0, 0 6			

136. Tipo de documento Cédula de Ciudadanía 1 3	137. Número de identificación 1 0 8 5 6 3 5 4 5 1	138. DV 	139. Número de tarjeta profesional 2 5 7 3 6 4 T
140. Primer apellido CADENA	141. Segundo apellido BAEZ	142. Primer nombre DANIELA	143. Otros nombres CAROLINA
144. Número de Identificación Tributaria (NIT) 8 0 0 0 8 8 3 5 7 4	145. DV 	146. Sociedad o firma designada NEXIA MONTES & ASOCIADOS S.A.S	
147. Fecha de nombramiento 2 0 2 2, 1 0, 0 6			

148. Tipo de documento Cédula de Ciudadanía 1 3	149. Número de identificación 1 0 5 8 8 4 4 1 5 4	150. DV 	151. Número de tarjeta profesional 2 2 9 9 0 2 T
152. Primer apellido MEJIA	153. Segundo apellido HOYOS	154. Primer nombre GENNY	155. Otros nombres LEANDRA
156. Número de Identificación Tributaria (NIT) 	157. DV 	158. Sociedad o firma designada 	
159. Fecha de nombramiento 2 0 1 9, 1 2, 0 1			

Espacio reservado para la DIAN

4. Número de formulario

14942371627



(415)7707212489984(8020) 0000014942371627

5. Número de identificación Tributaria (NIT) 8 0 0 2 3 7 4 1 2 | 6. DV | 12. Dirección seccional Impuestos de Bogotá | 14. Buzón electrónico 3 2

Representación

98. Representación REPRS LEGAL PRIN	1 8	99. Fecha inicio ejercicio representación 2 0 2 3 0 7 1 3
100. Tipo de documento Cédula de Ciudadan 1 3	101. Número de identificación 7 9 6 8 8 9 2 3	102. DV 103. Número de tarjeta profesional
104. Primer apellido GIL	105. Segundo apellido QUINTERO	106. Primer nombre JOSE
107. Otros nombres GREGORIO		
108. Número de identificación Tributaria (NIT)	109. DV	110. Razón social representante legal
98. Representación REPRS LEGAL SUPL	1 9	99. Fecha inicio ejercicio representación 2 0 1 9 0 8 0 8
100. Tipo de documento Cédula de Ciudadan 1 3	101. Número de identificación 1 0 5 3 8 4 0 7 5 9	102. DV 103. Número de tarjeta profesional
104. Primer apellido VILLEGAS	105. Segundo apellido ARANGO	106. Primer nombre CAMILA
107. Otros nombres		
108. Número de identificación Tributaria (NIT)	109. DV	110. Razón social representante legal
98. Representación REPRS LEGAL SUPL	1 9	99. Fecha inicio ejercicio representación 2 0 1 9 0 8 0 8
100. Tipo de documento Cédula de Ciudadan 1 3	101. Número de identificación 3 0 2 9 2 9 2 1	102. DV 103. Número de tarjeta profesional
104. Primer apellido SAFFON	105. Segundo apellido BOTERO	106. Primer nombre CONSTANZA
107. Otros nombres		
108. Número de identificación Tributaria (NIT)	109. DV	110. Razón social representante legal
98. Representación		99. Fecha inicio ejercicio representación
100. Tipo de documento	101. Número de identificación	102. DV 103. Número de tarjeta profesional
104. Primer apellido	105. Segundo apellido	106. Primer nombre
107. Otros nombres		
108. Número de identificación Tributaria (NIT)	109. DV	110. Razón social representante legal
98. Representación		99. Fecha inicio ejercicio representación
100. Tipo de documento	101. Número de identificación	102. DV 103. Número de tarjeta profesional
104. Primer apellido	105. Segundo apellido	106. Primer nombre
107. Otros nombres		
108. Número de identificación Tributaria (NIT)	109. DV	110. Razón social representante legal

Espacio reservado para la DIAN

4. Número de formulario

14942371627



5. Número de identificación Tributaria (NIT)

8 0 0 2 3 7 4 1 2 | 1

6. DV

12. Dirección seccional
Impuestos de Bogotá

14. Buzón electrónico

3 2

Establecimientos, agencias, sucursales, oficinas, sedes o negocios entre otros

160. Tipo de establecimiento Establecimiento de comerci 0 2	161. Actividad económica Comercio al por menor de artículos de ferretería, pinturas y productos de vi 4 7 5 2
162. Nombre del establecimiento FERRICENTROS	
163. Departamento Bogotá D.C. 1 1	164. Ciudad/Municipio Bogotá, D.C. 0 0 1
165. Dirección AV CARACAS 7425	
166. Número de matrícula mercantil 7 7 7 3 9 3	167. Fecha de la matrícula mercantil 1 9 9 7 0 4 0 2
168. Teléfono 6 5 1 1 2 1 2	169. Fecha de cierre
160. Tipo de establecimiento Establecimiento de comerci 0 2	161. Actividad económica Comercio al por menor de artículos de ferretería, pinturas y productos de vi 4 7 5 2
162. Nombre del establecimiento FERRETERIA VERGARA	
163. Departamento Bogotá D.C. 1 1	164. Ciudad/Municipio Bogotá, D.C. 0 0 1
165. Dirección AV JIMENEZ 950	
166. Número de matrícula mercantil 9 8 4 1 7 8	167. Fecha de la matrícula mercantil 2 0 0 0 0 1 0 5
168. Teléfono 2 8 6 2 1 0 0	169. Fecha de cierre 2 0 2 0 0 3 0 4
160. Tipo de establecimiento Establecimiento de comerci 0 2	161. Actividad económica Comercio al por menor de artículos de ferretería, pinturas y productos de vi 4 7 5 2
162. Nombre del establecimiento FERRICENTRO BARRANQUILLA	
163. Departamento Atlántico 0 8	164. Ciudad/Municipio Barranquilla 0 0 1
165. Dirección CL 44 46 165	
166. Número de matrícula mercantil 6 0 1 6 9 2	167. Fecha de la matrícula mercantil 2 0 1 4 0 7 1 8
168. Teléfono 3 1 1 6 1 0 0	169. Fecha de cierre 2 0 1 8 0 3 3 1

2. Concepto 0 2 Actualización

4. Número de formulario

14942371627



5. Número de identificación Tributaria (NIT)

8 0 0 2 3 7 4 1 2

6. DV

1

12. Dirección seccional
Impuestos de Bogotá

3 2

14. Buzón electrónica

IDENTIFICACIÓN

24. Tipo de contribuyente

Persona jurídica

1

25. Tipo de documento

26. Número de identificación

27. Fecha expedición

Lugar de expedición

28. País

29. Departamento

30. Ciudad/Municipio

31. Primer apellido

32. Segundo apellido

33. Primer nombre

34. Otros nombres

35. Razón social

FERRICENTROS S.A.S

36. Nombre comercial

37. Sigla

UBICACIÓN

38. País

COLOMBIA

1 6 9

39. Departamento

Bogotá D.C.

40. Ciudad/Municipio

1 1

Bogotá, D.C.

0 0 1

41. Dirección principal

AV CARACAS 74 25

42. Correo electrónico

contabilidad@ferricentro.com

43. Código postal

5 1 2 1

44. Teléfono 1

6 5 1 1 2 1 2

45. Teléfono 2

CLASIFICACIÓN

Actividad económica

Ocupación

Actividad principal

46. Código

4 7 5 2

47. Fecha inicio actividad

1 9 9 4 0 8 1 2

Actividad secundaria

48. Código

7 7 3 0

49. Fecha inicio actividad

2 0 0 9 0 7 1 5

Otras actividades

50. Código

4 6 5 2

51. Código

52. Número establecimientos

3

Responsabilidades, Calidades y Atributos

53. Código 3 5 7 9 1 0 1 4 1 5 3 3 4 2 4 8 5 2 5 5

03- Impuesto al patrimonio

33- Impuesto nacional al consumo

05- Impto. renta y compl. régimen ordinario

42- Obligado a llevar contabilidad

07- Retención en la fuente a título de renta

48- Impuesto sobre las ventas - IVA

09- Retención en la fuente en el impuesto

52- Facturador electrónico

10- Obligado aduanero

55- Informante de Beneficiarios Finales

14- Informante de exogena

15- Autorretenedor



Espacio reservado para la DIAN

4. Número de formulario

14942371627



(415)7707212489984(8020) 0000014942371627

5. Número de identificación Tributaria (NIT)

8 0 0 2 3 7 4 1 2

6. DV

1

12. Dirección seccional
Impuestos de Bogotá

13. Buzón electrónico

3 2

Características y formas de las organizaciones

62. Naturaleza

2

63. Formas asociativas

1 2

64. Entidades e institutos de derecho público de orden nacional, departamental, municipal y descentralizados

65. Fondos

66. Cooperativas

67. Sociedades y organismos extranjeros

68. Sin personería jurídica

69. Otras organizaciones no clasificadas

70. Beneficio

1

Constitución, Registro y Última Reforma

Composición del Capital

Documento	1. Constitución	2. Reforma
71. Clase	0 5	0 1
72. Número	4 9 5 7	3 9
73. Fecha	1 9 9 4 0 8 1 2	2 0 1 4 0 3 0 4
74. Número de notaría	9	
75. Entidad de registro	0 3	0 3
76. Fecha de registro	1 9 9 4 0 8 1 7	2 0 1 4 0 4 0 2
77. No. Matricula mercantil	6 0 9 8 2 5	6 0 9 8 2 5
78. Departamento	1 1	1 1
79. Ciudad/Municipio	0 0 1	4

82. Nacional	0 %
83. Nacional público	0 . 0 %
84. Nacional privado	0 . 0 %
85. Extranjero	1 0 0 %
86. Extranjero público	0 . 0 %
87. Extranjero privado	1 0 0 . 0 %

Vigencia

80. Desde

1 9 9 4 0 8 1 2

2 0 1 4 0 3 0 4

81. Hasta

2 9 9 9 1 2 3 1

2 9 9 9 1 2 3 1

Entidad de vigilancia y control

88. Entidad de vigilancia y control

Superintendencia de Sociedades

5

Estado y Beneficio

Item	89. Estado actual	90. Fecha cambio de estado	91. Número de identificación Tributaria (NIT)	92. DV
1	2 3	2 0 1 1 1 0 3 1	9 0 0 4 6 1 4 2 9	8
2	8 0	2 0 1 6 0 1 0 1		
3	2 1	2 0 1 1 1 1 1 6		
4				
5				

Vinculación económica

93. Vinculación económica	94. Nombre del grupo económico y/o empresarial	95. Número de identificación Tributaria (NIT) de la Matriz o Controlante	96. DV
2		9 0 0 4 7 5 8 8 2	2
97. Nombre o razón social de la matriz o controlante JHR HARDWARE STORE, LLC			
170. Número de identificación tributaria otorgado en el exterior	171. País otorgado en el exterior	172. Número de identificación tributaria sociedad o natural del exterior con EP	
173. Nombre o razón social de la sociedad o natural del exterior con EP			

Certificado Bancario

Lunes, 4 de septiembre de 2023

Señor(a)
A QUIEN PUEDA INTERESAR

BANCOLOMBIA S.A. se permite informar que FERRICENTROS SAS identificado(a) con NIT 800237412, a la fecha de expedición de esta certificación, tiene con el banco los siguientes productos:

Producto	No. Producto	Fecha Apertura	Estado
CUENTA CORRIENTE	62300000303	2020/02/27	ACTIVA

***Importante:** Esta constancia solo hace referencia a los productos mencionados anteriormente.

*Si desea verificar la veracidad de esta información, puede comunicarse con la Sucursal Telefónica Bancolombia los siguientes números: Medellín - Local: (60-4) 510 90 00 - Bogotá - Local: (60-1) 343 00 00 - Barranquilla - Local: (60-5) 361 88 88 - Cali - Local: (60-2) 554 05 05 - Resto del país: 01800 09 12345. Sucursales Telefónicas en el exterior: España (34) 900 995 717 - Estados Unidos (1) 1 866 379 97 14.

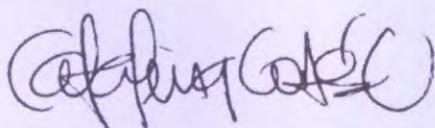

Catalina Cortés Uribe.
Gerente Servicios Contact Center & BPO.

1 2 3 4 5 6 7 8 9 10 11 12 13 14 15 16 17 18 19 20 21 22 23 24 25 26 27 28 29 30 31 32 33 34 35 36 37 38 39 40 41 42 43 44 45 46 47 48 49 50 51 52 53 54 55 56 57 58 59 60 61 62 63 64 65 66 67 68 69 70 71 72 73 74 75 76 77 78 79 80 81 82 83 84 85 86 87 88 89 90 91 92 93 94 95 96 97 98 99 100

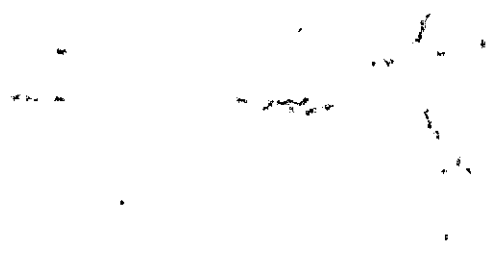

1 2 3 4 5 6 7 8 9 10 11 12 13 14 15 16 17 18 19 20 21 22 23 24 25 26 27 28 29 30 31 32 33 34 35 36 37 38 39 40 41 42 43 44 45 46 47 48 49 50 51 52 53 54 55 56 57 58 59 60 61 62 63 64 65 66 67 68 69 70 71 72 73 74 75 76 77 78 79 80 81 82 83 84 85 86 87 88 89 90 91 92 93 94 95 96 97 98 99 100

1 2 3 4 5 6 7 8 9 10 11 12 13 14 15 16 17 18 19 20 21 22 23 24 25 26 27 28 29 30 31 32 33 34 35 36 37 38 39 40 41 42 43 44 45 46 47 48 49 50 51 52 53 54 55 56 57 58 59 60 61 62 63 64 65 66 67 68 69 70 71 72 73 74 75 76 77 78 79 80 81 82 83 84 85 86 87 88 89 90 91 92 93 94 95 96 97 98 99 100

1 2 3 4 5 6 7 8 9 10 11 12 13 14 15 16 17 18 19 20 21 22 23 24 25 26 27 28 29 30 31 32 33 34 35 36 37 38 39 40 41 42 43 44 45 46 47 48 49 50 51 52 53 54 55 56 57 58 59 60 61 62 63 64 65 66 67 68 69 70 71 72 73 74 75 76 77 78 79 80 81 82 83 84 85 86 87 88 89 90 91 92 93 94 95 96 97 98 99 100

1 2 3 4 5 6 7 8 9 10 11 12 13 14 15 16 17 18 19 20 21 22 23 24 25 26 27 28 29 30 31 32 33 34 35 36 37 38 39 40 41 42 43 44 45 46 47 48 49 50 51 52 53 54 55 56 57 58 59 60 61 62 63 64 65 66 67 68 69 70 71 72 73 74 75 76 77 78 79 80 81 82 83 84 85 86 87 88 89 90 91 92 93 94 95 96 97 98 99 100