



**GESTIÓN DE CONVENIOS Y CONTRATOS**  
**FORMATO INFORME DE SUPERVISIÓN Y SEGUIMIENTO A ADQUISICIÓN DE BIENES Y PRESTACIÓN DE SERVICIOS**

Página 1 de 9  
Código: CO-FR-0001  
Vigente a partir del 12/09/24  
Versión: 1

Bogotá, D. C., 02 de diciembre 2025

Informe de supervisión correspondiente del 1 al 30 de noviembre del 2025, en atención a las funciones establecidas en los artículos 83 y subsiguientes de la Ley 1474 de 2011, en concordancia con la Resolución No. 00011 del veintidós (22) de enero del dos mil veinticuatro (2024) "Por la cual se deroga la resolución No. 00154 del 16 de abril del 2018 y se adopta el Manual Contratación del Fondo Rotatorio de la Policía".

**1. Información del Supervisor**

Grado	PD 3-1-10
Nombre y apellidos	YURY LATORRE CAPERA
C.C.	7.689.952
Cargo en la dependencia	Coordinador Grupo Tecnologías de la Información y Comunicaciones
Unidad de dependencia	Tecnologías de la Información y Comunicaciones – GUTIC
Correo electrónico	<a href="mailto:jefatura.telem@forpo.gov.co">jefatura.telem@forpo.gov.co</a>
Teléfono	3009126596 Ext 104

**2. Información del Contrato**

No. de Proceso	Acuerdo marco de precios		
Tipo de Contrato	Orden de compra		
Contrato No.	154710		
Unidad	Grupo Tecnologías de la Información y Comunicaciones - GUTIC		
Objeto	<b>ADQUISICIÓN DE UNA PANTALLA DIGITAL O KIOSCO INTERACTIVO CON SISTEMA OPERATIVO LICENCIADO Y SUS COMPONENTES REQUERIDOS PARA EL FONDO ROTATORIO DE LA POLICIA</b>		
Valor Inicial	\$11.820.270.00 ONCE MILLONES OCHOCIENTOS VEINTE MIL DOSCIENTOS SETENTA PESOS MTC		
Valor Adición	-----		
Valor Total	\$11.820.270.00 ONCE MILLONES OCHOCIENTOS VEINTE MIL DOSCIENTOS SETENTA PESOS MTC		
Plazo de ejecución	Fecha de Inicio	Fecha Terminación	
07/11/2025	05/11/2025	07/11/2025	
Aplica Acta de inicio	SI	NO	x
Fecha de Acta de inicio	-----		

**3. Información del Contratista**

Nombre Representante legal	C.C	Razón social Contratista	NIT
JHON ALEJANDRO DIAZ CHARRY	79913508	CLARYICON SAS	900-442-893-1

02 DIC 2025



## GESTIÓN DE CONVENIOS Y CONTRATOS

### FORMATO INFORME DE SUPERVISIÓN Y SEGUIMIENTO A ADQUISICIÓN DE BIENES Y PRESTACIÓN DE SERVICIOS

Página 2 de 9

Código: CO-FR-0001

Vigente a partir del 12/09/24

Versión: 1

#### 4. Información Presupuestal

##### Vigencia 2025

No. Certificado de Disponibilidad Presupuestal SIIF	Fecha	Valor
28925	30/10/2025	\$ 15.000.000.00

No. Registro Presupuestal del Compromiso SIIF	Fecha	Valor
104925	05/11/2025	\$ 11.820.270.00

Nota 1: En caso de requerirse información presupuestal adicional, anexar cuadro detallado de las mismas.

5. Actividades y/o Eventos Desarrollados por el contratista y supervisor o interventor. (Incluir información en materia ambiental y de seguridad y salud en el trabajo de acuerdo con lo establecido en el contrato y anexar soportes. Si aplica).

Nota: No aplica.

##### 5.1 Actividades y/o Eventos Desarrollados por el Contratista

- El viernes 7 de noviembre de 2025, el transportador entregó en las instalaciones del Fondo Rotatorio de la Policía, ubicadas en Carrera 66A 43-18, la caja que contenía el kiosco interactivo. Se esperó a que se destapara la caja y se realizara la revisión correspondiente antes de dar el recibido.
- El 10 de noviembre de 2025, el contratista remitió vía correo electrónico la documentación correspondiente, adjuntando la factura No. FVEO6795. Se anexa al presente informe el respectivo pantallazo del correo, con el fin de dejar constancia del envío oportuno y de la trazabilidad del proceso.

AR Ana Rojano <ana.rojano@onescreensolutions.com>  
Para: Edgar H Navarro Bernal

Lun 10/11/2025 15:24

Respondió el Lun 10/11/2025 15:31.

INFORMACIÓN TRIBUTARIA ...  
149 K.B

CertificadoComercial Bancol...  
105 K.B

PARAFISCALES REVISORA SN...  
232 K.B

Mostrar los 7 datos adjuntos (3 MB) Guardar todo en OneDrive - Fondo Rotatorio de la Policía Descargar todo

Cordial saludo,  
Adjunto la información solicitada a **CLARIVICON SAS**  
en relación a la orden de compra **No. 154710**.  
**REITERANDO** que en el anterior correo por error involuntario se envió la  
factura de otro cliente  
Atentamente,

 Ana Karina Rojano Pérez  
Asistente Ejecutiva  
ana.rojano@onescreensolutions.com  
Tel: +57 401 4325127 Cel 317 5413633  
www.onescreensolutions.com



### 5.2. Actividades Desarrolladas por el Supervisor o Interventor

El 7 de noviembre se verificó que la pantalla o kiosco interactivo cumpliera con los requisitos solicitados en cuanto a CPU, RAM y licencias. Posteriormente, se realizó la carga de los archivos mediante USB para efectuar las pruebas de desarrollo. Una vez configurado el dispositivo, diferentes personas de la entidad pudieron interactuar con la pantalla en la oficina de GUTIC.

Asimismo, la pantalla fue presentada en la reunión de coordinadores, en presencia de la Coronel Ana María Luquerna, quien otorgó su aval. Posteriormente, se solicitó dejarla en funcionamiento en el primer piso del Fondo Rotatorio de la Policía.

El jueves 20 de noviembre se llevó a cabo la sesión de transferencia de conocimiento, en la cual un técnico de la marca explicó las especificaciones técnicas, el uso adecuado y las características principales con las que fue entregado el kiosco digital.

El lunes 24 de noviembre se recibieron, por parte de OnScreenSolutions, la guía de usuario (se anexa), las certificaciones de capacitación (se anexa) y los soportes de las certificaciones CE y FCC (se anexa).

El miércoles 25 de noviembre se efectuó la entrada al almacén correspondiente a la orden de compra (se anexa), creada por Johanna Lucía Ramírez Cadena. El jueves 26 de noviembre se realizó la radicación de la factura y se entregó toda la documentación requerida para el proceso.

### 5.3. Actividades por realizar en los contratos de Mantenimientos preventivos y correctivos.

N/A

#### 5.3.1 Especificar el tipo de Mantenimiento realizado:

Tipo de Mantenimiento	Marque con una X el mantenimiento correspondiente	Descripción de actividades Desarrolladas
Preventivo	N/A	N/A
Correctivo	N/A	N/A
Preventivo y Correctivo	N/A	N/A

#### 5.3.2. Incluir cotizaciones del mercado cuando se requiera elementos no contemplados inicialmente en el contrato y este lo permita, anexar la información de costos y usos finales.

N/A

5.4 Manifestar la verificación y el cumplimiento total de las especificaciones técnicas de los bienes y servicios recibidos de acuerdo al contrato en su totalidad (aquí se relaciona todo el componente técnico ya sea bienes y servicios, en el cual el supervisor literal por literal manifiesta la verificación y el cumplimiento de cada requerimiento por parte del Contratista):

**Nota:** El contratista desarrolla y cumple a cabalidad con las especificaciones técnicas descritas para la orden de compra 154710-25 así:



## ESPECIFICACIONES TÉCNICAS PANTALLA DIGITAL O KIOSCO INTERACTIVO

ITEM	DESCRIPCION	CUMPLE	NO CUMPLE	OBSERVACIONES
1	<i>El oferente deberá suministrar un (1) kiosco interactivo tipo publicitario o informativo con pantalla táctil DLED de mínimo cincuenta y cinco (55) pulgadas, con resolución 4K (3840x2160 píxeles) o superior y brillo mínimo de quinientos (500) nits, diseñado para operación continua 24/7.</i>	X		<i>Se entregó la pantalla conforme a las especificaciones técnicas descritas en el proceso (pantalla táctil DLED de 55", resolución 4K y brillo mínimo de 500 nits). Se anexa evidencia fotográfica en el presente informe.</i>
2	<i>El oferente deberá garantizar que el kiosco cuente con tecnología táctil infrarroja o capacitiva, permitiendo la interacción multitáctil (mínimo tres [3] puntos simultáneos).</i>	X		<i>La pantalla entregada cuenta con tecnología táctil que permite la interacción multitáctil, cumpliendo con las especificaciones establecidas en la ficha técnica.</i>
3	<i>El oferente deberá suministrar un sistema de cómputo integrado con procesador Intel® Core i5 (11.ª generación o superior), memoria RAM mínima de dieciséis (16) GB y unidad de almacenamiento SSD de al menos doscientos cincuenta y seis (256) GB.</i>	X		<i>La pantalla táctil cumple con los requisitos del sistema de cómputo integrado (procesador Intel® Core i5 de 11.ª generación o superior, 16 GB de RAM y SSD de 256 GB). Se anexa evidencia fotográfica.</i>
4	<i>El oferente deberá suministrar el equipo con sistema operativo licenciado instalado y configurado con un navegador web compatible con la ejecución de contenido web en tecnologías HTML,dfghsdfhsgfdhg CSS, JavaScript.</i>	X		<i>El equipo fue entregado con sistema operativo Windows 11 Pro licenciado e instalado, cumpliendo con las especificaciones establecidas. Se anexa evidencia fotográfica.</i>
5	<i>El oferente deberá garantizar que el kiosco incluya sistema de audio estéreo integrado o externo con potencia mínima de 5W por canal, adecuado para la reproducción de narraciones y contenido multimedia.</i>	X		<i>El sistema cuenta con audio estéreo integrado de 5W por canal, cumpliendo con las especificaciones establecidas en la ficha técnica.</i>
6	<i>El oferente deberá realizar la instalación física, configuración y pruebas de funcionamiento del kiosco en el sitio designado por el Fondo Rotatorio de la Policía, garantizando su correcta operación y entrega a satisfacción.</i>	X		<i>El día viernes 7 de noviembre se realizó la entrega e instalación del equipo, verificada por esta supervisión, confirmando su correcto funcionamiento en las instalaciones del Grupo GUTIC.</i>
7	<i>El oferente deberá otorgar una garantía técnica mínima de doce (12) meses (1 año) para el kiosco interactivo y todos sus componentes (hardware y software base). Esta garantía cubrirá defectos de fábrica, fallos de hardware, partes y mano de obra,</i>	X		<i>El oferente certifica que el equipo descrito cuenta con garantía oficial del fabricante y con licencias de software originales por un plazo de 1 año contado a partir de la entrega.</i>



GESTIÓN DE CONVENIOS Y CONTRATOS

FORMATO INFORME DE SUPERVISIÓN Y SEGUIMIENTO A ADQUISICIÓN DE BIENES Y PRESTACIÓN DE SERVICIOS

Página 5 de 9

Código: CO-FR-0001

Vigente a partir del 12/09/24

Versión: 1

	<i>contados a partir de la fecha del acta de recibo a satisfacción.</i>			
8	<i>El oferente deberá demostrar, mediante certificación del fabricante, que la marca del kiosco y/o sus componentes principales cuenta con presencia directa o un Centro de Servicio Autorizado (CAS) en Colombia, con capacidad de atención en Bogotá D.C., para asegurar el soporte técnico y la provisión de repuestos.</i>	X		<i>El oferente allega el punto 3, "Servicios especializados", en el que adjunta la siguiente dirección: Autopista Medellín km 3.5, vía Siberia, Terminal Terrestre de Carga Bogotá, Módulo 2, Bodega 77, ciudad de Cota (Cundinamarca), así como el contrato de soporte y atención.</i>
9	<i>La estructura física (carcasa) del kiosco deberá ser metálica de alta resistencia (antivandálica), diseñada para uso en lugares de tráfico público. Deberá incluir un sistema de ventilación interna adecuado para la operación 24/7 y un vidrio de seguridad (templado o laminado) para la protección de la pantalla.</i>	X		<i>El kiosco interactivo cuenta con carcasa metálica de alta resistencia, fabricada en aluminio color negro, con soporte metalizado, cumpliendo con las especificaciones de la ficha técnica.</i>
10	<i>El oferente deberá entregar la documentación técnica completa de los equipos (manuales de usuario, guías de configuración y operación) en idioma español.</i>	X		<i>El oferente allega la guía de usuario SAT TK555V de SA PCS.</i>
11	<i>El oferente deberá realizar una (1) sesión de capacitación y transferencia de conocimiento (mínimo 2 horas) sobre la operación, configuración básica y solución de problemas comunes del kiosco, dirigida al personal técnico y funcional que designe el Fondo Rotatorio de la Policía.</i>	X		<i>El oferente realizó una sesión de capacitación el día 20 de noviembre, en la que se cubrieron los elementos técnicos de la pantalla, así como el software con el que viene instalado el dispositivo.</i>
12	<i>El oferente deberá certificar que los componentes eléctricos y electrónicos del kiosco cuentan con certificaciones internacionales de seguridad y compatibilidad electromagnética, como mínimo CE y FCC, que garantizan el cumplimiento de estándares equivalentes al Reglamento Técnico de Instalaciones Eléctricas (RETIE) en materia de seguridad eléctrica para los usuarios.</i>	X		<i>El oferente adjunta un certificado de conformidad CE y FCC en el que declara que el equipo cumple con los requisitos esenciales aplicables y posee ambas certificaciones para su comercialización y uso en los mercados correspondientes.</i>

5.5 Registro Fotográfico



**GESTIÓN DE CONVENIOS Y CONTRATOS**  
**FORMATO INFORME DE SUPERVISIÓN Y SEGUIMIENTO A ADQUISICIÓN DE BIENES Y PRESTACIÓN DE SERVICIOS**

Página 6 de 9  
Código: CO-FR-0001  
Vigente a partir del 12/09/24  
Versión: 1





**GESTIÓN DE CONVENIOS Y CONTRATOS**

Página 7 de 9

**FORMATO INFORME DE SUPERVISIÓN Y SEGUIMIENTO A ADQUISICIÓN DE BIENES Y PRESTACIÓN DE SERVICIOS**

Código: CO-FR-0001

Vigente a partir del 12/09/24

Versión: 1

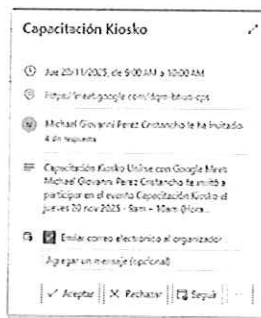
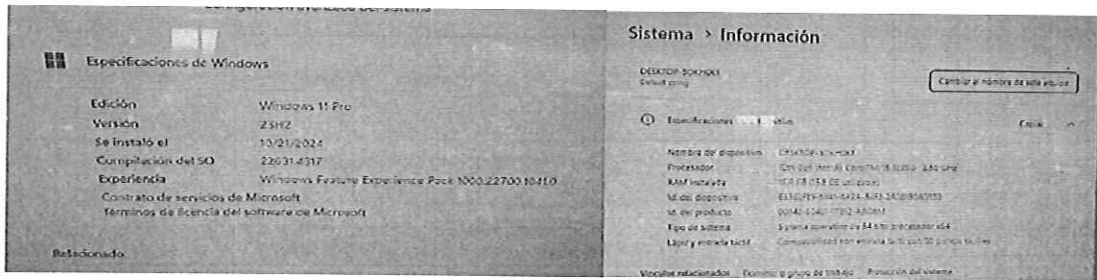

**6 Actividades de Control y Pagos**

ENTREGAS REGISTRADAS					
Cantidad	Descripción	No. Factura	Valor	Fecha - recibo a satisfacción	Valor acta -recibo a satisfacción
1	ADQUISICIÓN DE UNA PANTALLA DIGITAL O KIOSCO INTERACTIVO CON SISTEMA OPERATIVO LICENCIADO Y SUS COMPONENTES REQUERIDOS PARA EL FONDO ROTATORIO DE LA POLICIA	FVEO6795	\$11.820.270,00	24/11/2025	\$11.820.270,00

Año	Mes de Pago	No. Factura pagada	Valor	Valor amortizado por concepto de anticipo	Porcentaje del anticipo (%)
			\$ 0,00	\$ 0,00	0,00 %
<b>TOTAL</b>			\$ 0,00	\$ 0,00	0,00 %
<b>SALDO</b>			\$11.820.270,00	\$ 0,00	0,00 %

**GESTIÓN DE CONVENIOS Y CONTRATOS**

Página 8 de 9

**FORMATO INFORME DE SUPERVISIÓN Y SEGUIMIENTO A ADQUISICIÓN DE BIENES Y PRESTACIÓN DE SERVICIOS**

Código: CO-FR-0001

Vigente a partir del 12/09/24

Versión: 1

**7 Porcentajes de Ejecución**

CONCEPTO	Fecha	% de ejecución
Porcentaje de ejecución física	30/11/2025	100%
Porcentaje de ejecución presupuestal	30/11/2025	0%

**8 Aportes a la Seguridad Social y Parafiscales**

Pagos de Aportes a la Seguridad Social y Parafiscales	Cumple	No cumple	Observaciones
Verificación cumplimiento Aportes parafiscales SENA, SALUD, ICBF, Etc.	X		El oferente allegó certificación de cumplimiento de aportes parafiscales y de seguridad social integral, expedida el 5 de noviembre de 2025

**9 Información Contrato Adición, Prórroga, Modificación, Suspensión, Reinicio y Aclaratoria**

CLASE	No.	fecha	valor	Tiempo	Observaciones
Adición	-----	-----	-----	-----	-----
Prórroga	-----	-----	-----	-----	-----
Adición	-----	-----	-----	-----	-----
Prórroga	-----	-----	-----	-----	-----
Adición	-----	-----	-----	-----	-----
Prórroga	-----	-----	-----	-----	-----
Modificación	-----	-----	-----	-----	-----
Suspensión	-----	-----	-----	-----	-----
Reinicio	-----	-----	-----	-----	-----
Aclaratoria	-----	-----	-----	-----	-----
Otros	-----	-----	-----	-----	-----

**Nota 1:** El supervisor del contrato deberá verificar la publicación de los documentos que hacen parte del proceso contractual en la Plataforma Electrónica SECOP II o la plataforma que haga sus veces.

**10 Información de Pólizas**

Aseguradora	No. Póliza	Fecha de expedición	Valor Total Asegurado
N/A	N/A	N/A	N/A



**GESTIÓN DE CONVENIOS Y CONTRATOS**  
**FORMATO INFORME DE SUPERVISIÓN Y SEGUIMIENTO A ADQUISICIÓN DE BIENES Y PRESTACIÓN DE SERVICIOS**

Página 9 de 9  
Código: CO-FR-0001  
Vigente a partir del 12/09/24  
Versión: 1

**Nota 2:** En caso de requerirse actualización de pólizas anexar cuadro detallado de las mismas.

### 11 Información Debido Proceso

Plazo de ejecución	N/A
Motivo de presunto incumplimiento	N/A
Fecha en que se informa a la entidad el presunto incumplimiento	N/A
Fecha de citación inició de la actuación administrativa sancionatoria	N/A
Avances de la novedad presentada por el presunto incumplimiento	N/A
Estado a la fecha	N/A

**Nota 3:** La información aquí suministrada es la reportada por el (los) supervisor (es) del contrato, por lo tanto, la veracidad, claridad y exactitud de esta, será única y exclusivamente responsabilidad del supervisor.

### 12 Observaciones del Supervisor

Se concluye que, durante el mes de noviembre de 2025, el contratista cumplió con los requerimientos establecidos en la orden de compra y en la ficha técnica del proceso, así como con las obligaciones relacionadas con la instalación, entrega, documentación y capacitación del equipo suministrado.

PD 3-1-10 **YURY LATORRE CAPERA**  
Coordinador Grupo Tecnologías de la Información y Comunicaciones

Anexos:

- Guía de usuario.
- Certificaciones de capacitación.
- Soportes de las certificaciones CE y FCC.
- Orden de compra correspondiente al ingreso al almacén.

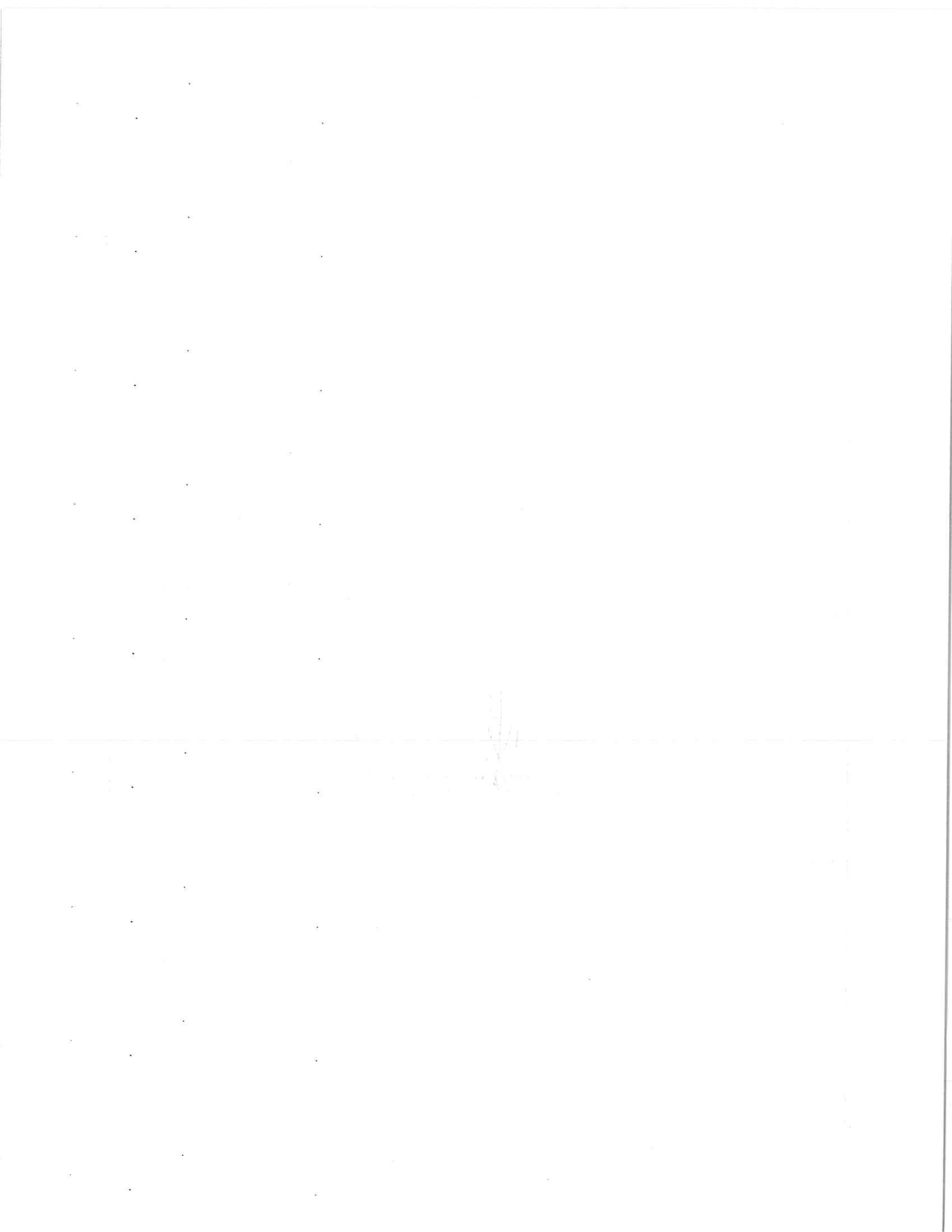



# GUIA DE USUARIO SAT TK555V



[www.satpcs.com](http://www.satpcs.com)

# Instrucciones de Seguridad

Por razones de seguridad, el dispositivo ha sido probado estrictamente antes del envío. Sin embargo, una instalación o uso incorrectos pueden dar lugar a resultados peligrosos, como descargas eléctricas e incendios. Para garantizar la vida útil y el mejor rendimiento del dispositivo, lea atentamente los avisos y las placas de identificación y siga las instrucciones de seguridad. Guarde esta guía en un lugar seguro para su uso posterior.



## ADVERTENCIA

- Maneje con cuidado para no dañar el panel LCD.
- Los orificios o aberturas de la pantalla están diseñados para ventilación. No cubra ni obstruya los orificios o aberturas de ventilación con ningún objeto.
- Retire la cubierta protectora de la pantalla antes de usar el monitor.
- ¡No intente reparar este producto usted mismo! ¡Un desmontaje incorrecto del producto puede anular la garantía y conllevar un posible peligro!
- No dañe el cable de alimentación:
  - No modifique el cable de ninguna forma.
  - No coloque objetos pesados sobre el cable.
  - Mantenga el cable de alimentación alejado del calor.
  - No desconecte el enchufe tirando del cable.
- No utilice enchufes dañados o en mal estado. Asegúrese de que el enchufe y la toma de corriente tengan buen contacto.
- No conecte múltiples enchufes en paralelo en una misma toma de corriente para evitar el riesgo de incendio por sobrecarga.
- No acerque fuego (por ejemplo, una vela encendida) al dispositivo para evitar el riesgo de incendio o descarga eléctrica.
- No coloque objetos que contengan líquido sobre el dispositivo para evitar el riesgo de incendio o descarga eléctrica causada por salpicaduras de líquido.
- No exponga el dispositivo a la lluvia o ambientes húmedos.
- No permita que objetos metálicos o punzantes, ni líquidos, entren en contacto con los conectores de señal o los orificios de disipación de calor para evitar cortocircuitos, daños en el producto y descargas eléctricas.
- El orificio en la carcasa está diseñado para la disipación de calor. No bloquee este orificio al instalar el dispositivo.
- No toque el dispositivo con los dedos mojados para evitar el riesgo de descarga eléctrica.
- Póngase en contacto con técnicos especializados para realizar reparaciones.
- No enchufe y desenchufe frecuentemente el cable de alimentación cuando el dispositivo esté encendido.
- Mantenga los accesorios pequeños lejos del alcance de los niños.
- Asegúrese de que la fuente de alimentación coincide con los requisitos especificados en la placa de la carcasa.

- Después de mover el dispositivo de un entorno de baja temperatura a uno de alta temperatura, espere un tiempo antes de encenderlo.
- Asegúrese de que el entorno sea seco, esté bien ventilado y tenga una buena disipación de calor.
- El dispositivo y sus accesorios están sujetos a cambios sin previo aviso.
- Los materiales frágiles de la pantalla son vulnerables a caídas e impactos. Por favor, sujételo con cuidado.
- Está estrictamente prohibido rayar o golpear el dispositivo con objetos duros. No encienda y apague frecuentemente la alimentación del dispositivo durante su funcionamiento para evitar el riesgo de daños y fallos.
- Si sale humo, huele a quemado o el dispositivo emite ruidos extraños, apague inmediatamente la alimentación y desenchufe el cable de corriente. Luego, póngase en contacto con el servicio técnico.

# Precauciones de Operación y Mantenimiento

## Uso del Cable de Alimentación

- Si el cable de alimentación está dañado o falla, contacte al centro de servicio. Asegúrese de que la fuente de alimentación esté correctamente conectada a tierra.
- Si el dispositivo no se va a utilizar durante mucho tiempo, apague el dispositivo y desconecte el cable de alimentación.
- La descarga eléctrica puede durar un breve período después de apagar la alimentación. Espere dos minutos después del apagado para manipular el dispositivo.
- Utilice únicamente el cable de alimentación original entregado con el dispositivo. Contacte a un distribuidor autorizado para comprar un cable con las mismas especificaciones.
- Asegúrese de que la instalación eléctrica esté conectada a tierra.
- No permita que se adhieran polvo o partículas metálicas al enchufe y la toma de corriente.
- No modifique el cable de ninguna forma.
- No coloque objetos pesados sobre el cable.
- Mantenga el cable alejado de fuentes de calor.
- No desconecte el enchufe tirando del cable.
- Mantenga el cable de alimentación alejado de daños físicos o mecánicos.
- El cable es aplicable sólo a este dispositivo. No lo use en otros equipos.

## Limpieza y Mantenimiento

- El orificio en la carcasa trasera es para disipación de calor. No vierta ni rocíe líquido sobre la carcasa trasera ni use un paño húmedo para limpiarla.
- Desconecte el enchufe de alimentación antes de realizar la limpieza.
- Utilice un paño seco, suave y sin pelusa para limpiar el dispositivo.
- Para la limpieza interna, contacte con el centro de servicio.
- Un mantenimiento adecuado puede evitar ciertos fallos en etapas tempranas.
- Limpie el dispositivo regularmente para mantenerlo como nuevo.
- Contacte con personal de servicio técnico cualificado para el mantenimiento del dispositivo. Si el dispositivo resulta dañado, por favor, contacte con nuestra empresa; no realice mantenimiento no autorizado.

# Preparación de la Instalación

## Precauciones para la Instalación



### ADVERTENCIA

Tenga en cuenta que este es un producto pesado, por lo que se recomienda contar con más personal para facilitar su manejo y una instalación rápida.

El producto debe utilizarse sobre superficies duras y niveladas o de hormigón, ya que debe estar fijado al suelo con los tornillos proporcionados.

## Lista de Empaque

Los siguientes elementos se proporcionan junto con el producto principal para la instalación:

1. Base
2. Tornillos de anclaje
3. Tornillos para la base
4. Llaves
5. Cable de alimentación de CA
6. Antena Wi-fi

Si algún accesorio está dañado o se ha perdido, conserve el empaque y contáctenos.

# Instalación

Este capítulo describe principalmente cómo instalar su señalización digital de pie.

Por favor, lea el manual completo antes de comenzar el proceso de instalación.

## Paso 1:

Saque la espuma larga del empaque. Coloque la espuma larga en el suelo horizontal.

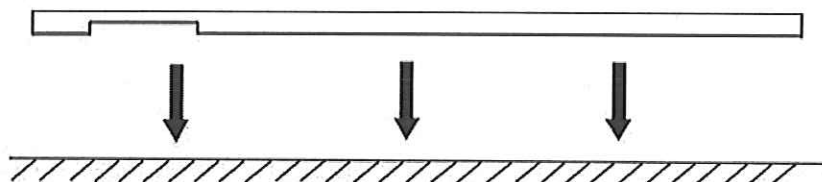

## Paso 2:

Coloque el dispositivo sobre la espuma con el lado de cristal de la pantalla mirando hacia arriba.

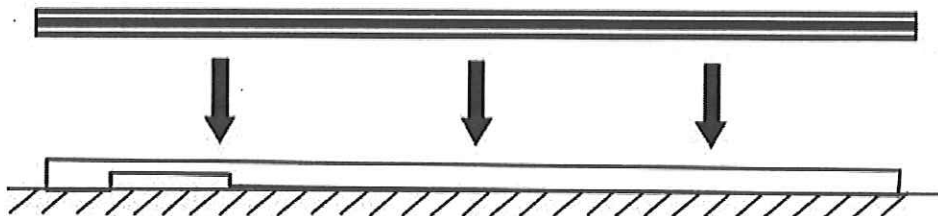

### Paso 3:

Inserte la base en los orificios de posicionamiento en la parte inferior de la pantalla.

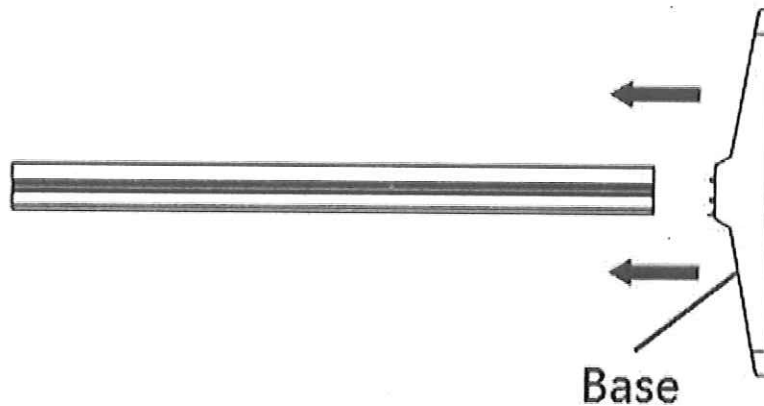

### Paso 4:

Alinee y fije las placas de soporte a la base utilizando cuatro tornillos de fijación.

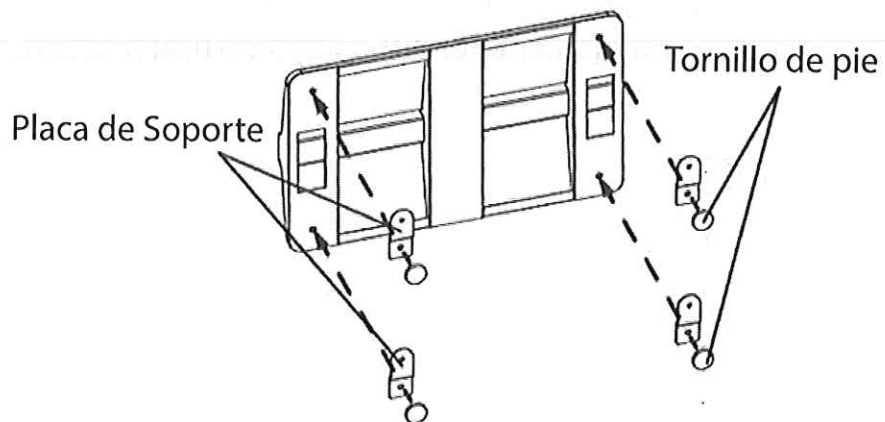

Nota:

La pantalla será muy pesada, cuantas más personas ayuden con esto, más fácil será.

### Paso 5:

Inserte los nueve tornillos en la base y ajústelos utilizando la llave hexagonal.

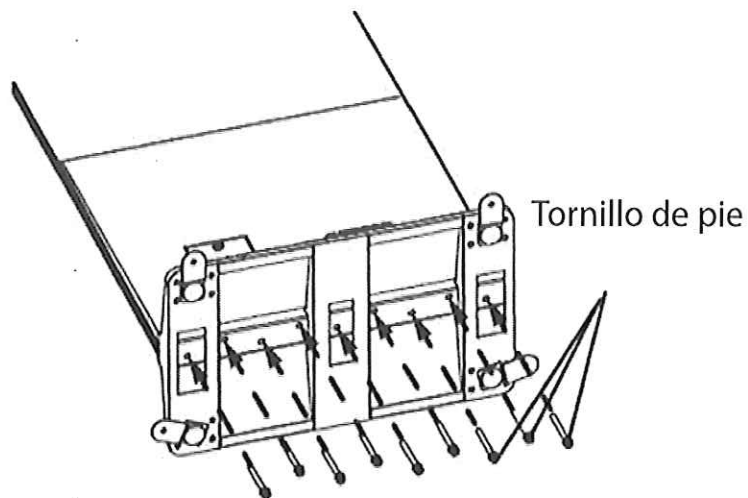

### Paso 6:

Levante y coloque el dispositivo en una posición adecuada. Ajuste los cuatro tornillos de nivelación para mantener el dispositivo vertical respecto al suelo.

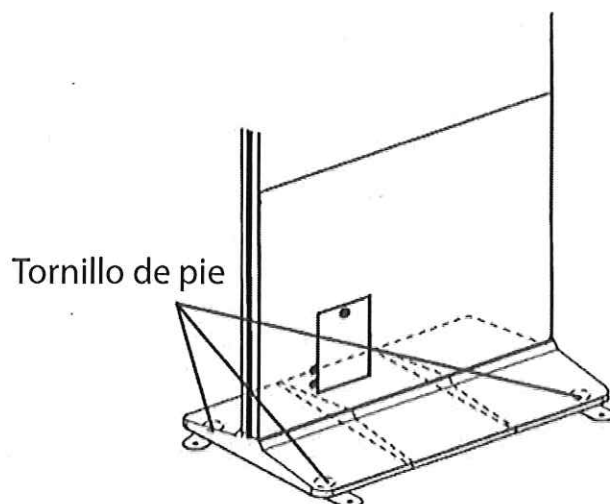

**Paso 7:**

Ajuste las posiciones de las cuatro placas de soporte y fíjelas al suelo utilizando tornillos de anclaje.

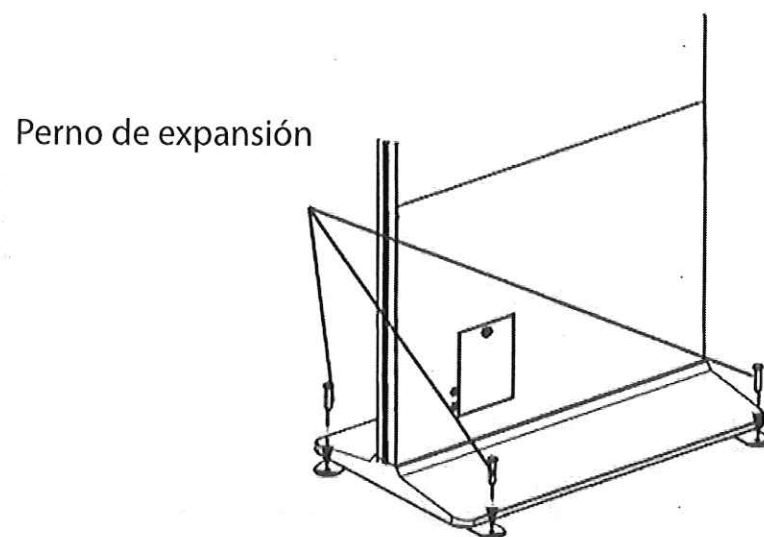

**Paso 8:**

Consulte la siguiente figura y verifique que la instalación esté completa.

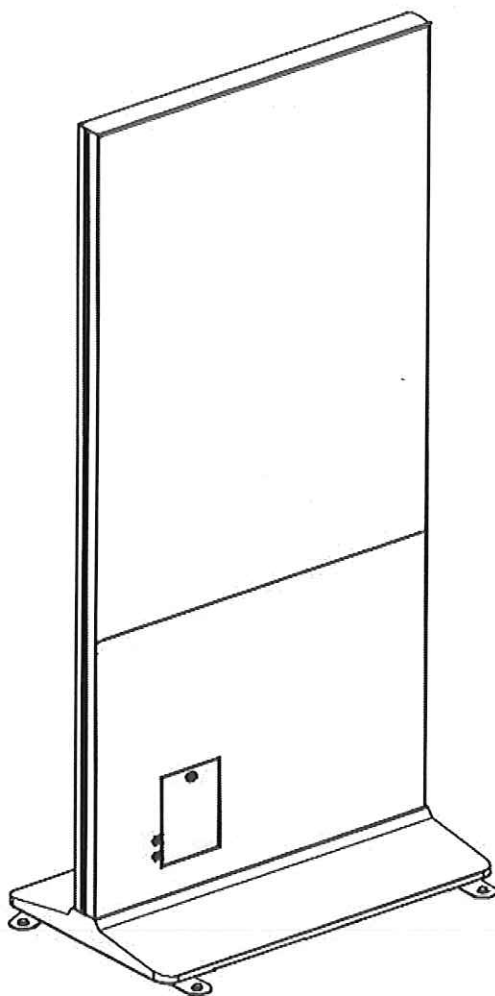

Tenga en cuenta que diferentes modelos tienen métodos de instalación ligeramente diferentes. Nosotros proporcionaremos todo el soporte necesario para el proceso de instalación.

## CERTIFICADO DE TRANSFERENCIA DE CONOCIMIENTO

**CLARYICON SAS** Identificada con nit: 900.442.893-1 certifica que se realizó una sesión de **capacitación en manejo y configuración del Kiosco TK555V** dirigida al **Fondo Rotatorio de la Policía** producto entregado con la orden de comora No. 154710 en la fecha y duración que se indican a continuación.

**Entidad capacitada:** Fondo Rotatorio de la Policía  
**Fecha de la capacitación:** 20 de noviembre de 2025  
**Duración:** 2 horas  
**Modalidad:** X Presencial  Virtual  
**Ciudad:** Bogotá

**Tema general:** Manejo y configuración de soluciones Compatibilidad software, Operación touch,

**Objetivo de la sesión:** Asegurar el uso correcto, la configuración inicial y las mejores prácticas de operación para personal designado por la entidad.

### Contenido impartido (resumen):

- Puesta a punto del equipo y verificación de conectividad.
- Configuración de perfiles y ajustes básicos (red, fecha/hora, seguridad).
- Demostración de herramientas para publicar videos e imágenes.
- Buenas prácticas de uso, mantenimiento y soporte.

### Constancia

El presente certificado se expide a solicitud de la entidad interesada como constancia de la capacitación realizada en la fecha señalada.

**Fecha de emisión del certificado:** 24 de noviembre 2025

Atentamente,

CLARYICON SAS  
Nit: 900.442.893-1  
Aut. Mercosur Km 1.5 Vía  
T.T.C. Rta 75 Mod 2 Tlf: 4135127

### OneScreen Colombia

[www.onscreensolutions.com.co](http://www.onscreensolutions.com.co)

PBX Nacional (601) 5110504 | Cota | Cali | Bucaramanga | Medellín | Barranquilla |  
Villavicencio | Montería | Tunja | Valledupar | Ibagué | Bogotá | Neiva | Cúcuta | Pasto.

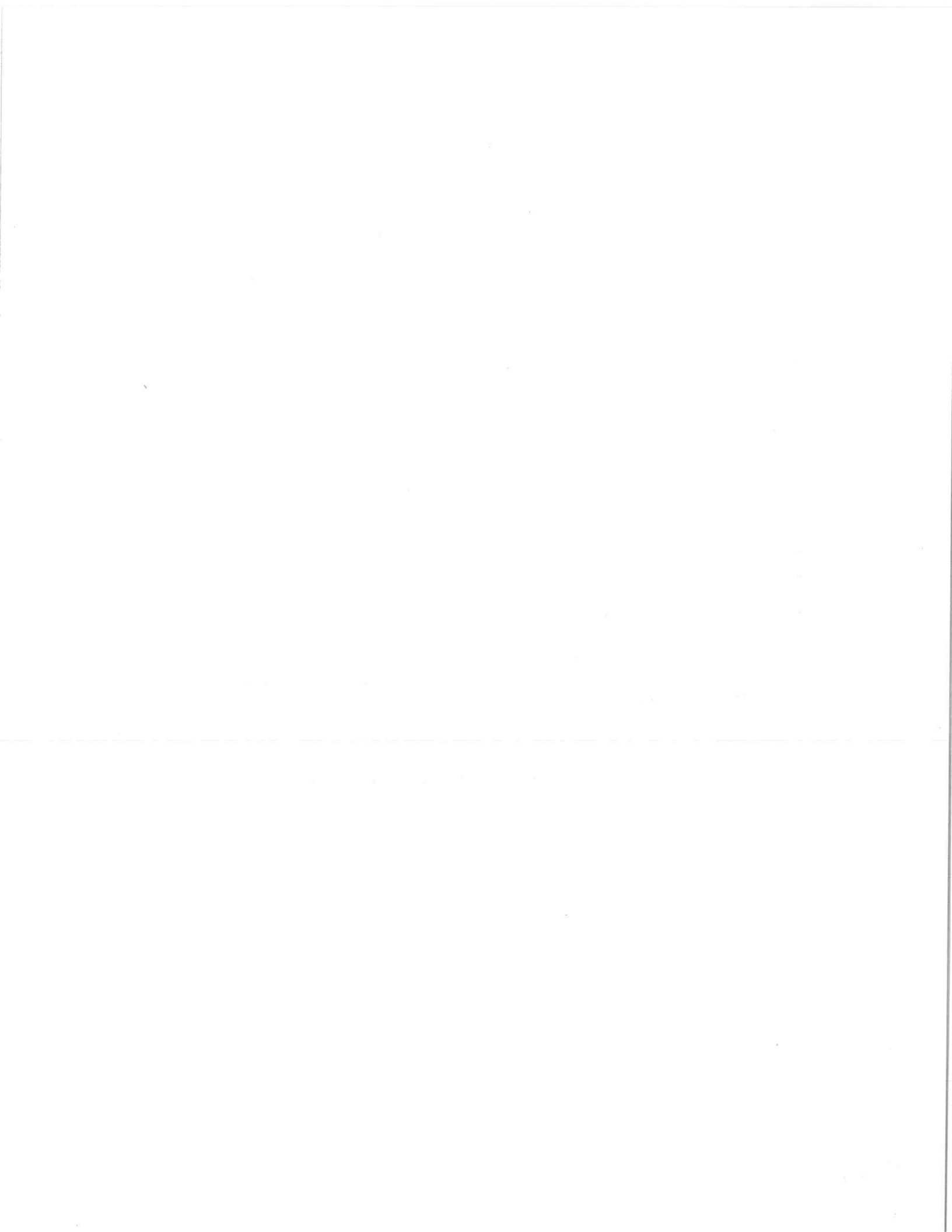

Certificado De Conformidad Ce Y Fcc - Fondo Rotatorio De La Policía

## CERTIFICADO DE CONFORMIDAD – CE y FCC

**CLARYICON SAS** Identificado con Nit 900.442.893.1 certifica que el/los equipo(s) descritos a continuación **cuentan con las certificaciones CE y FCC**, conforme a la **ficha técnica oficial del producto** y a los procesos de control de calidad del fabricante.

**Cliente:** Fondo Rotatorio de la Policía Orden de compra No. 154710

**Producto / Modelo:** Kiosco interactivo Tk555v

**Descripción breve del equipo:** En los kioscos SAT y las referencias SAT TK555V, descubre la innovación en interactividad con nuestro kiosco o tótem táctil de piso, una solución para autoservicio diseñado para revolucionar la experiencia del cliente, este tótem ofrece la visualización de todo tipo de interfaz táctil intuitiva que permite a los usuarios navegar sin esfuerzo por una amplia gama de opciones de autoservicio

### Declaración

Con base en la documentación técnica vigente del producto (ficha técnica oficial), declaramos que el equipo indicado **cumple con los requisitos esenciales** aplicables y **posee** las certificaciones **CE** (Conformité Européenne) y **FCC** (Federal Communications Commission, Parte 15), para su comercialización y uso en los mercados correspondientes.

**Fecha de emisión del certificado:** 24 / 11 / 2025

Este certificado se expide a solicitud del cliente como constancia de conformidad con las certificaciones citadas, respaldado por la ficha técnica oficial del producto. Para verificaciones adicionales.

Atentamente,

CLARYICON SAS  
Nit 900.442.893.1  
Aut. Medellín Km. 2.5 vía  
F.T.C. Bosa 75 Maa 2101 4325127

### OneScreen Colombia

[www.onscreensolutions.com.co](http://www.onscreensolutions.com.co)

PBX Nacional (601) 5110504 | Cota | Cali | Bucaramanga | Medellín | Barranquilla | Villavicencio | Montería | Tunja | Valledupar | Ibagué | Bogotá | Neiva | Cúcuta | Pasto.

## KIOSCO TOTEM PUBLICITARIO (Digital Signage)

### SAT TK555V

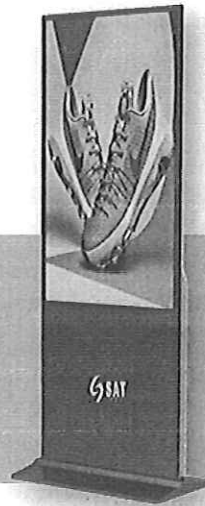

### CARACTERÍSTICAS

- ✓ Ofrece un diseño moderno elegante e industrial
- ✓ Ideal para solución de cartelería digital.
- ✓ Fabricación sobre un chasis y marco de aluminio.
- ✓ Tecnología de pantalla touch multitáctil de alta duración.
- ✓ Instalación de piso como rompe tráfico.
- ✓ Se encuentra en dos presentaciones, con pantalla de 49" y 55" pulgadas
- ✓ Ideal para un trabajo pesado 24/7

### DESCRIPCIÓN:

En los kioscos SAT y las referencias **SAT TK555V**, descubre la innovación en interactividad con nuestro kiosco o tótem táctil de piso, una solución para autoservicio diseñado para revolucionar la experiencia del cliente, este tótem ofrece la visualización de todo tipo de interfaz táctil intuitiva que permite a los usuarios navegar sin esfuerzo por una amplia gama de opciones de autoservicio. Desde la presentación de contenido digital hasta acceder a información detallada del producto, nuestro kiosco táctil brinda una **solución versátil** y conveniente para satisfacer las necesidades de tus clientes. Con su diseño elegante y moderno, este dispositivo se integra perfectamente en cualquier entorno comercial, ofreciendo una experiencia de usuario fluida y eficiente. Optimiza tus operaciones y mejora la satisfacción del cliente con nuestro kiosco táctil de piso de autoservicio: ¡la forma inteligente de llevar tu negocio al siguiente nivel!

Fabricado con los más altos estándares de calidad industrial, los modelos **SAT TK555V** está construido para resistir el uso continuo en entornos comerciales exigentes. Utilizando materiales de alta duración y tecnología de vanguardia, este tótem está diseñado para funcionar de manera confiable las 24 horas del día, los 7 días de la semana.

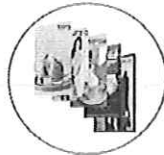

**Compatibilidad software:** La línea de kioscos publicitarios, ofrece una a compatibilidad de software especializado en el manejo de contenido digital.

**Autoservicio:** son la solución ideal para autoservicio del usuario final, en operaciones de cartelería digital, informativo en centros comerciales, bancos y terminales de transporte.



**Operación touch:** Con un funcionamiento interactivo, por medio de su pantalla Multi touch industrial, con alta duración y resistencia.

**Pantalla de alta resolución:** La resolución Ultra HD (UHD), también conocida como 4K, es una de las resoluciones más populares en la actualidad.



**Trabajo pesado:** un equipos ideal para trabajar en las condiciones más difíciles, por largos periodos de tiempo de 7 días a la semana en las 24 horas día

### MERCADOS Y APLICACIONES



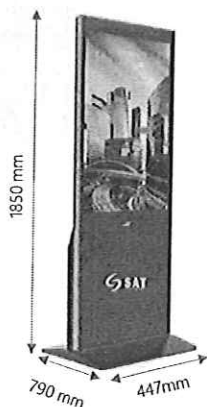

ESPECIFICACIONES		DESCRIPCION	
Modelo (Ref)	SAT TK555V CI3	SAT TK555V CI5	
Sistema	Procesador	Intel® Core™ i3-1215U	Intel® Core™ i5-1235U
	Generación	12th generacion	12th generacion
	Gráficos	Intel® UHD Graphics for 12th Gen Intel®	Intel® Iris® Xe Graphics efgible
	Velocidad basica	1.30 GHz	1.30 GHz
	Velocidad turbo	4.40 GHz Max	4.40 GHz Max
	Cantidad Nucleos	6	10
	Cantidad Subprocesos	8	12
	Memoria	8G - DDR4 3.200 Mhz (2x slots) hasta 32G	8G - DDR4 3.200 Mhz (2x slots) hasta 32G
	Disco duro	128GB ó 256GB / SSD SATA M2	128GB ó 256GB / SSD SATA M2
	Sistema refrigeración	Disipacion de calor (VENTILADOR)	Disipacion de calor (VENTILADOR)
Sistema operativo (compatible)	WINDOWS 10, 11 (No Incluido) LINUX (No incluido)	WINDOWS 10, 11 (No Incluido) LINUX (No incluido)	
Pantalla / Touch	Display	Panel LCD - Ultra HD (UHD)	Panel LCD - Ultra HD (UHD)
	Tamaño	55" pulgadas (16.9)	55" pulgadas (16.9)
	Resolucion	3840*2160 Mpx	3840*2160 Mpx
	Brillo de pantalla	500 nits	500 nits
	Angulo Vision	H:178° / V:178°	H:178° / V:178°
	Tiempo respuesta	4-9 ms	4-9 ms
	Vida útil de pantalla	50.000 horas	50.000 horas
	Pantalla táctil	Infrarrojo Multi-touch	Infrarrojo Multi-touch
Interfaz / Conectividad	Numero toques	10 puntos (toques)	10 puntos (toques)
	Ethernet	1x RJ45 10/100/1000 mps	
	Wifi / Bluetooth	Wifi Support 2.4G/5G (Antena externa)	
	Salida de video	1x VGA (on board)	
	USB	2x USB (3.0) / 2x USB (2.0 - on board)	
	COM	1x COM (RS232)	
	Audio	Speaker Audio 4Ω 3W*2	
Salida de audio	1x Jack Audio / 1x Jack Mic (on board)		
RJ11	/		
General	Fuente alimentación	CA 110 V-240 V, 50 HZ/60 HZ	
	Consumo de energía	Approx 104W	Approx 110W
	Ambiente operación	Operating Temperature 0 °C - 45 °C - Operating Humidity 30% - 80	
	Ambiente almacenamiento	Storage Temperature -10 °C - 60 °C - Storage Humidity 30% - 70	
	Certificaciones	CE, FCC	
	Dimensiones	1914mm x 748mm x 180mm	
	Dimensiones empaque	2030mm x 1000mm x 200mm	
	Material de Fabricación	Base Metalic, Chasis aluminio, vidrio templado	
Color principal	Negro (Mate)		
Peso	Pesp Bruto 55 Kg		
Base de piso	Base de acero reforzado (desmontable)		

Las especificaciones están sujetas a cambios sin previo aviso. Por favor lea el manual de instrucciones cuidadosamente para asegurar el uso correcto del equipo.

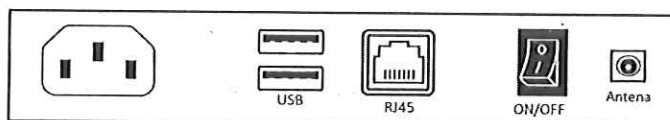

## DISEÑO LIGERO Y ELEGANTE

Un diseño elegante ligero he industrial. con un nuevo diseño ultradelgado, ideal para todos aquellos entornos de instalación para su operación de autoservicio.

integrando en su fabricación la instalación de un vidrio templado de alta duración y Toda la carcasa de metal garantiza una larga vida útil

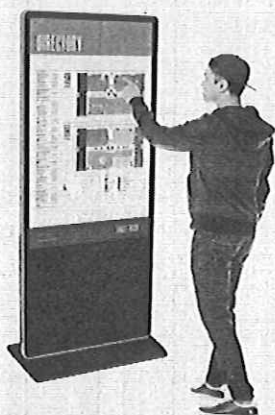
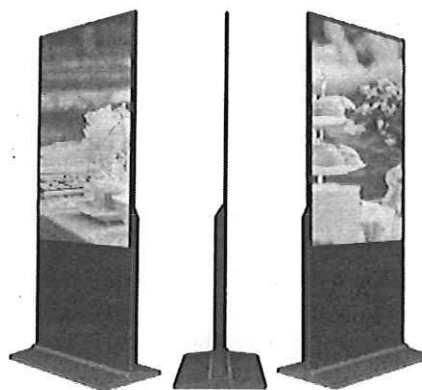

## FUNCIONAMIENTO INTERACTIVO

La línea de kioscos publicitarios en sus dos versiones de 49" o 55" ofreciendo un funcionamiento completamente interactivo, por medio de la integración de tecnología touch infrarroja.

Con un funcionamiento de hasta 10 toques o punto touch. igual para el funcionamiento de todo software en el manejo de contenido digital.

## MANEJO DE CONTENIDO DIGITAL

Los kioscos o tótem, ofrecen una compatibilidad de software en el manejo de cartelería y contenido digital, por medio de su pantalla de 49" o 55" pulgadas permite la visualización y proyección de contenido digital.



## FABRICACIÓN INDUSTRIAL

La fabricación de los kioscos o tótems publicitario, presentan desde su chasis de acero de alta resistencia, Toda la carcasa de metal garantiza una larga vida útil y Hecho de vidrio templado, brinda protección al panel.



<b>Entrada de Activos Fijos e Inventarios EAF-161</b>		Tipo Operación
Nombres	CLARYICON S.A.S	
Identificación	900442893	
Dirección	AUTO MEDELLIN KM 3.5 VIA SIBERIA COTA TERMINAL DE CARGA DE BOGOT BOD. 75 MD 2	
Teléfono	4325127	
Fecha de Emisión	2025-11-25 16:23:58	

Datos de los Movimientos- Contrato/Factura: Factura Electrónica FVEO6795/2025-11-10								
Cuenta	T	ID	Código	Descripción Factura/Remisión	Valor Unitario	Cantidad	Almacén	Valor Total
16350101201	AF	15891	15891	1-PANTALLA DIGITAL INTERACTIVO CON SISTEMA OPERATIVO PLACAS: 24546	11,820,270.00	1.00	ACTIVOS FIJOS	11,820,270.00
Valor Total								11,820,270.00

Resumen de Impuestos				
ID	Nombre Impuesto	Tarifa	Base Impuesto	Impuesto
1063	IVA	19	9,933,000.00	1,887,270.00
Total Factura/Remisión				11,820,270.00

Resumen de Movimientos por Línea de Activos				
Libro Contable	Línea Activos	Cuenta Contable	Valor Débito	Valor Crédito
1-LO	0	1.6.35.01.012.01-Equipo de ayuda audiovisual	11,820,270.00	0.00
1-LO	0	2.4.01.01.001.02-Cuenta por Pagar Transitoria	0.00	11,820,270.00
Diferencia				0.00

Registro Contable								
Libro Contable	Cuenta Contable	Centro Costo	Unidad Negocio	Dependencia	Almacén	Nit	Tercero	Valor
1-LO	2.4.01.01.001.02-Cuenta por Pagar Transitoria		4		0			-11,820,270.00
1-LO	1.6.35.01.012.01-Equipo de ayuda audiovisual		4		1			11,820,270.00
Diferencia								0.00

QuickData ERP@2023 - Fecha de Impresión: 2025-11-25 16:51:51

Información de Trazabilidad Documental	
Creado por	RAMIREZ CADENA JOHANNA LUCIA
Fecha de Contabilización	2025-11-25 16:23:58
Grabado el	2025-11-25 16:51:48

