

Página 1 de 7	ELABORACIÓN, EJECUCIÓN Y LIQUIDACIÓN DE CONTRATOS	 POLICÍA NACIONAL
Código: 2BS-FR-0019		
Fecha: 12-03-2021	INFORME DE SUPERVISIÓN DE CONTRATOS U ÓRDENES DE COMPRA	
Versión: 5		

No. GS-2025- **240067** - - DETOL/ UPRES- GRULO 20.1

Ibagué, **04 NOV 2025**

Señor coronel
 DIEGO EDIXON MORA MUÑOZ
 Comandante Metropolitana de Policía Ibagué
 Carrera 48 sur Nro. 155-199 barrio Picalaña
 Ciudad

ASUNTO: informe de supervisión orden de compra N°149704

TIPO DE INFORME

PERIÓDICO ___ O FINAL X

Periodo del informe de supervisión

Desde	01/08/2025	Hasta	01/09/2025
--------------	-------------------	--------------	-------------------

En cumplimiento a los artículos 83 y 84 de la Ley 1474 de 2011 "Por la cual se dictan normas orientadas a fortalecer los mecanismos de prevención, investigación y sanción de actos de corrupción y la efectividad del control de la gestión pública", así como de la Resolución No.03049 del 30 de julio del 2014 "Por la cual se adopta el Manual de Contratación de la Policía Nacional", Resolución No. 00090 del 15/01/2018, "Por la cual se actualiza, modifica y complementa el Manual de Contratación de la Policía Nacional adoptado mediante Resolución No. 03049 de 2014", y la "Guía para el ejercicio de las funciones de Supervisión e Interventoría de los contratos del Estado" expedida por Colombia Compra Eficiente, o las normas que las modifiquen, adicione o sustituyan, sin perjuicio de las funciones establecidas contractualmente y aquellas inherentes a la naturaleza del ejercicio de la supervisión, me permito presentar el correspondiente informe del contrato u orden de compra del asunto a través del cual se detalla, el seguimiento y el grado de cumplimiento de las obligaciones establecidas en el respectivo contrato u orden, así:

INFORMACIÓN GENERAL:

Mediante comunicado oficial GS-2025-089623-METIB del 28/08/2025, el señor coronel DIEGO EDIXON MORA MUÑOZ comandante Policía Metropolitana de Ibagué, obrando en calidad de ordenador del gasto, nombró como supervisor de la orden de compra al señor Intendente JOHN HEIBER QUINTERO SARMIENTO.

- **Periodicidad establecida para la entrega del informe de supervisión:** Mensual
- **No. de informes de supervisión presentados y publicados en SECOP II:** 1

1. Informe de supervisión de marzo o del periodo comprendido entre el 31/07/2025 y el 31/08/2025, presentado mediante comunicación oficial No. GS-2025-185708-DETOL de fecha 01/09/2025

Información del contrato u orden de compra

Contrato No. / Orden de compra No.	149704 DEL 31/07/2025
Objeto del Contrato / instrumento de agregación de la orden de compra	ADQUISICION DE VIDEOPROYECTOR PARA LA UNIDADPRESTADORA DE SALUD TOLIMA UNIDAD ADSCRITA ADMINISTRATIVAMENTE A LA METIB ATRAVES DE LA TIENDA VIRTUAL DEL ESTADO COLOMBIANO GRANDES SUPERFICIES, CELEBRADO ENTRE COLOMBIA COMPRAEFICIENTE Y LOS PROVEEDORES
Contratista	PROVEER INSTITUCIONAL S.A.S
Representante legal	PAULO CESAR CARVAJAL LARA C.C10.003.534 TVEC@PROVEER.COM.CO
Valor inicial del contrato u orden de compra	El valor estimado de la presente contratación es de DOCE MILLONES DE PESOS (\$12.000.000,00 incluido IVA
Valor adiciones del contrato u orden de compra	N/A
Valor total del contrato u orden de compra	El valor estimado de la presente contratación es de DOCE MILLONES DE PESOS (\$12.000.000,00 incluido IVA

Página 2 de 7	ELABORACIÓN, EJECUCIÓN Y LIQUIDACIÓN DE CONTRATOS	 POLICÍA NACIONAL
Código: 2BS-FR-0019		
Fecha: 12-03-2021	INFORME DE SUPERVISIÓN DE CONTRATOS U ÓRDENES DE COMPRA	
Versión: 5		
Plazo de ejecución inicial	Un mes (1)	
Fecha de inicio del plazo de ejecución del contrato u orden de compra	31/07/2025	
Fecha de terminación del plazo de ejecución del contrato u orden de compra (pactada inicialmente)	31/07/2025	
Fecha de inicio del plazo de ejecución de la(s) adición(es)	N/A	
Fecha de terminación del plazo de ejecución de la(s) adición(es)	N/A	
Adiciones	N/A	
Modificatorios	N/A	
Prorrogas	N/A	
Otros	N/A	

1. DESARROLLO DE LA SUPERVISIÓN AL CONTRATO U ORDEN DE COMPRA

1.1 Acciones adelantadas:

Se realiza comunicación vía telefónica con el señor Paulo Carvajal, quien informa contacto de asesora comercial Cristina quien es el funcionario encargado para coordinar la entrega del VIDEO PROYECTOR y realizar soporte técnico. Equipo es entregado en la Unidad Prestadora de Salud Tolima el día 12 de agosto del presente año.

Se verifica que cumpla con las condiciones técnicas solicitadas, por parte del almacenista se realiza el ingreso del video proyector a los inventarios de la policía, posterior se realiza RAS de la factura LICE 15269 y se entrega la cuenta con los documentos.

Se realiza pago el día 28 de agosto de 2025.

1. VERIFICACIÓN DEL CUMPLIMIENTO DE LAS OBLIGACIONES CONTRACTUALES

ITEM	DESCRIPCIÓN	CUMPLE	NO CUMPLE
1	Cumplir con los tiempos y obligaciones definidos en las órdenes de compra. El tiempo de entrega empieza a correr el día hábil de la suscripción de la orden de compra, previo cumplimiento de los requisitos de perfeccionamiento y ejecución definidos por la entidad.		
2	Entregar los elementos en el lugar de entrega señalado en la Orden de Compra.		
3	Garantizar la calidad y funcionamiento de bienes los certificados correspondientes indicando los datos de contacto para hacerlas efectivas.		
4	Brindar acompañamiento a las Entidades Compradoras frente a las reclamaciones para hacer efectiva la garantía de los elementos.		
5	Propender por procedimientos que causen impactos positivos al medio ambiente en el ciclo de vida del bien o servicio.		
6	Entregar los bienes en el lugar señalado en la Orden de Compra.		
7	Entregar la información requerida por las Entidades Compradoras para registrar al Proveedor en sus sistemas de pago.		
8	Entregar a la Entidad Compradora como anexo soporte para el primer pago copia de la información necesaria para la verificación de la legalidad de las licencias entregadas.		

ANEXO No. 2 CONDICIONES TÉCNICAS

El oferente deberá cumplir estrictamente con las especificaciones solicitadas atendiendo los factores descritos a continuación.

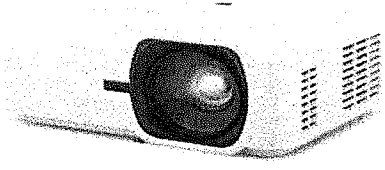

ITEM 1 COMPRA DE ELEMENTOS

<p>IMAGEN REFERENCIA</p>	<p>LS740HD - 5,000 ANSI LUMENS 1080P LASER INSTALLATION PROJECTOR</p> 
--------------------------	--

CÓDIGO TIENDA	TVEC10184
---------------	-----------

DESCRIPCIÓN TVEC	GSF01- VIDEO BEAM VIEWSONIC LS740HD 5000 LUMENS
------------------	---

<p>Especificaciones</p>	<table border="0"> <tr><td>UPC</td><td>766907022609</td></tr> <tr><td>Light Source</td><td>Laser</td></tr> <tr><td>Display Resolution</td><td>Full HD (1920x1080)</td></tr> <tr><td>Display Resolution</td><td>1920 x 1080</td></tr> <tr><td>Brightness (Lumens)</td><td>5,000 ANSI</td></tr> <tr><td>Screen Size</td><td>30 - 300 in. (0.76 - 7.62 m)</td></tr> <tr><td>Throw Distance</td><td>1.8m (100"/62.50m)</td></tr> <tr><td>Throw Ratio</td><td>1.13-1.47</td></tr> <tr><td>Keystone</td><td>Vertical (-4°-19°) / Horizontal (-2°-19°)</td></tr> <tr><td>Lens</td><td>1.3x optical zoom</td></tr> <tr><td>Light Source Life, Normal (hours)</td><td>20000</td></tr> <tr><td>Light Source Life, Dynamic Eco-Mode (hours)</td><td>39000</td></tr> <tr><td>Color Depth</td><td>1.07 Billion Colors</td></tr> <tr><td>Dynamic Contrast Ratio</td><td>5,000,000:1</td></tr> <tr><td>Aspect Ratio</td><td>16:9</td></tr> <tr><td>Input Lag</td><td>37ms</td></tr> <tr><td>Frequency Horizontal</td><td>15K-102KHz</td></tr> <tr><td>Frequency Vertical</td><td>24-120Hz</td></tr> <tr><td>PC Resolution (max)</td><td>VGA(640 x 480) to WUXGA RB(1920 x 1200)</td></tr> <tr><td>Mac® Resolution (max)</td><td>480p, 480p, 576p, 576p, 720p, 1080i, 1080p</td></tr> <tr><td>USB 2.0 Type A</td><td>1</td></tr> <tr><td>3.5mm Audio Out</td><td>1</td></tr> <tr><td>Control (RS232)</td><td>1</td></tr> <tr><td>HDMI 1.4 (with HDCP 1.4)</td><td>2</td></tr> <tr><td>Internal Speakers</td><td>15W (x1)</td></tr> <tr><td>Voltage</td><td>100-240V +/- 10%, 50/60Hz AC</td></tr> <tr><td>Consumption (typical)</td><td>210W</td></tr> <tr><td>Stand-by</td><td>Standby: <0.3W</td></tr> <tr><td>Physical Controls</td><td>Keypad, Power key</td></tr> <tr><td>On Screen Display</td><td>Display, Image, Power Management, Basic, Advanced, System, Information (See user guide for full OSD functionality)</td></tr> <tr><td>Temperature</td><td>32-104°F (0 - 40° C)</td></tr> <tr><td>Keystone Lock Slot</td><td>1</td></tr> <tr><td>Net (lbs)</td><td>6.6lbs</td></tr> <tr><td>Gross (lbs)</td><td>10.4lbs</td></tr> <tr><td>Net (kg)</td><td>3.00kg</td></tr> </table>	UPC	766907022609	Light Source	Laser	Display Resolution	Full HD (1920x1080)	Display Resolution	1920 x 1080	Brightness (Lumens)	5,000 ANSI	Screen Size	30 - 300 in. (0.76 - 7.62 m)	Throw Distance	1.8m (100"/62.50m)	Throw Ratio	1.13-1.47	Keystone	Vertical (-4°-19°) / Horizontal (-2°-19°)	Lens	1.3x optical zoom	Light Source Life, Normal (hours)	20000	Light Source Life, Dynamic Eco-Mode (hours)	39000	Color Depth	1.07 Billion Colors	Dynamic Contrast Ratio	5,000,000:1	Aspect Ratio	16:9	Input Lag	37ms	Frequency Horizontal	15K-102KHz	Frequency Vertical	24-120Hz	PC Resolution (max)	VGA(640 x 480) to WUXGA RB(1920 x 1200)	Mac® Resolution (max)	480p, 480p, 576p, 576p, 720p, 1080i, 1080p	USB 2.0 Type A	1	3.5mm Audio Out	1	Control (RS232)	1	HDMI 1.4 (with HDCP 1.4)	2	Internal Speakers	15W (x1)	Voltage	100-240V +/- 10%, 50/60Hz AC	Consumption (typical)	210W	Stand-by	Standby: <0.3W	Physical Controls	Keypad, Power key	On Screen Display	Display, Image, Power Management, Basic, Advanced, System, Information (See user guide for full OSD functionality)	Temperature	32-104°F (0 - 40° C)	Keystone Lock Slot	1	Net (lbs)	6.6lbs	Gross (lbs)	10.4lbs	Net (kg)	3.00kg
UPC	766907022609																																																																						
Light Source	Laser																																																																						
Display Resolution	Full HD (1920x1080)																																																																						
Display Resolution	1920 x 1080																																																																						
Brightness (Lumens)	5,000 ANSI																																																																						
Screen Size	30 - 300 in. (0.76 - 7.62 m)																																																																						
Throw Distance	1.8m (100"/62.50m)																																																																						
Throw Ratio	1.13-1.47																																																																						
Keystone	Vertical (-4°-19°) / Horizontal (-2°-19°)																																																																						
Lens	1.3x optical zoom																																																																						
Light Source Life, Normal (hours)	20000																																																																						
Light Source Life, Dynamic Eco-Mode (hours)	39000																																																																						
Color Depth	1.07 Billion Colors																																																																						
Dynamic Contrast Ratio	5,000,000:1																																																																						
Aspect Ratio	16:9																																																																						
Input Lag	37ms																																																																						
Frequency Horizontal	15K-102KHz																																																																						
Frequency Vertical	24-120Hz																																																																						
PC Resolution (max)	VGA(640 x 480) to WUXGA RB(1920 x 1200)																																																																						
Mac® Resolution (max)	480p, 480p, 576p, 576p, 720p, 1080i, 1080p																																																																						
USB 2.0 Type A	1																																																																						
3.5mm Audio Out	1																																																																						
Control (RS232)	1																																																																						
HDMI 1.4 (with HDCP 1.4)	2																																																																						
Internal Speakers	15W (x1)																																																																						
Voltage	100-240V +/- 10%, 50/60Hz AC																																																																						
Consumption (typical)	210W																																																																						
Stand-by	Standby: <0.3W																																																																						
Physical Controls	Keypad, Power key																																																																						
On Screen Display	Display, Image, Power Management, Basic, Advanced, System, Information (See user guide for full OSD functionality)																																																																						
Temperature	32-104°F (0 - 40° C)																																																																						
Keystone Lock Slot	1																																																																						
Net (lbs)	6.6lbs																																																																						
Gross (lbs)	10.4lbs																																																																						
Net (kg)	3.00kg																																																																						

Página 4 de 7	ELABORACIÓN, EJECUCIÓN Y LIQUIDACIÓN DE CONTRATOS	 POLICÍA NACIONAL
Código: 2BS-FR-0019		
Fecha: 12-03-2021	INFORME DE SUPERVISIÓN DE CONTRATOS U ÓRDENES DE COMPRA	
Versión: 5		

	Gross (kg)	4.70kg
	Packaging (in.)	15.7x11x6.1in
	Physical (in.)	11.3x8.5x5in
	Packaging (mm)	400x280x155mm
	Physical (mm)	286x216x129mm
	Regulations	cTUVus
	Package Contents	Projector, power cable, remote control, Quick Start Guide
	Warranty	Three-year limited warranty on parts and labor, 1st year free Express Exchange® service. (One year Express Exchange Service requires product registration).
	Recycle/Disposal	Please dispose of in accordance with local, state or federal laws.

1.1 NOVEDADES, SITUACIONES ANORMALES O DE RELEVANCIA

No se han presentado novedades de relevancia durante la ejecución del presente contrato

2. AVANCE DE LA EJECUCIÓN DEL CONTRATO U ORDEN DE COMPRA:

A la fecha de corte del presente informe de supervisión han transcurrido (30) días calendario desde que inició la ejecución del contrato.

3. TRÁMITES Y VERIFICACIÓN DE PAGOS:

La Policía Metropolitana de Ibagué- Unidad Prestadora de Salud Tolima, se obliga a cancelar en un PAGO TOTAL dentro de los treinta (30) días calendarios siguientes a la radicación de la factura correspondiente, junto con el recibido a satisfacción suscrito por el supervisor del contrato, con los documentos requeridos por la metropolitana de Ibagué, de acuerdo al derecho a turno y la programación del plan anual de caja (PAC) por factura presentada el valor del contrato en pesos colombianos, los cuales además serán cancelados de conformidad a la aprobación del PAC correspondiente que efectuó el Ministerio de Hacienda y Crédito Público, una vez presentada la factura electrónica aprobada por SIIF NACION, recibido a satisfacción firmado por el supervisor del contrato, aportes parafiscales con sus respectivas planillas, copia del registro presupuestal y demás documentos que deben ser entregados en Central de Cuentas de la Unidad Prestadora de Salud Tolima de la Policía Metropolitana de Ibagué.

Los pagos se efectuarán una vez la Dirección del Tesoro Nacional sitúe los correspondientes recursos, previo el cumplimiento del objeto contractual y cumplido los demás trámites administrativos y fiscales vigentes a que haya lugar.

PARÁGRAFO PRIMERO: Si los documentos en referencia son devueltos por la POLICÍA NACIONAL – POLICÍA METROPOLITANA DE IBAGUÉ- UNIDAD PRESTADORA DE SALUD TOLIMA, por inconsistencias como la falta de información o mal diligenciamiento de los mismos, la POLICÍA NACIONAL – POLICÍA METROPOLITANA DE IBAGUÉ- UNIDAD PRESTADORA DE SALUD TOLIMA, realizara el pago en el mes siguiente al que está programado el pago de dicha factura, siempre y cuando se hubieren subsanado las observaciones y se haya cumplido con el trámite documental dentro del plazo indicado.

El acta de entrega, aunque se encuentre suscrita por el supervisor del contrato, no implica el recibo o aprobación definitiva por parte de la POLICÍA NACIONAL – POLICÍA METROPOLITANA DE IBAGUÉ- UNIDAD PRESTADORA DE SALUD TOLIMA del bien o servicio suministrado (según corresponda) y por consiguiente, no exime al CONTRATISTA de su responsabilidad en cuanto a la calidad, cantidad y buena calidad del bien o servicio contratado o de cualquier otra obligación contractual o de responsabilidad civil.

El valor total de la factura deberá ser presentado en pesos colombianos discriminando los valores en forma individual de los bienes a adquirir si es del caso, incluyendo descuentos, impuestos o cualquier otro aspecto que pudiera afectarlos, de modo que los mismos constituyan precios finales y no puedan ser objeto de modificaciones.

Página 5 de 7	ELABORACIÓN, EJECUCIÓN Y LIQUIDACIÓN DE CONTRATOS	 POLICÍA NACIONAL
Código: 2BS-FR-0019		
Fecha: 12-03-2021	INFORME DE SUPERVISIÓN DE CONTRATOS U ÓRDENES DE COMPRA	
Versión: 5		

Todas las demoras que se presenten por estos conceptos serán de responsabilidad del CONTRATISTA, quien no tendrá por ello derecho al pago de intereses o compensación de ninguna naturaleza. Lo mismo se predicará en el caso de que el CONTRATISTA no elabore y presente las respectivas actas a la POLICÍA NACIONAL – POLICÍA METROPOLITANA DE IBAGUÉ.

En cumplimiento al Artículo 19 de la ley 1150 de 2007 que a letra dice: El artículo 4° de la Ley 80 de 1993, tendrá un numeral 10 del siguiente tenor.

"Artículo 4°. (...)

"10. Respetarán el orden de presentación de los pagos por parte de los contratistas. Sólo por razones de interés público, el jefe de la entidad podrá modificar dicho orden dejando constancia de tal actuación.

Para el efecto, las entidades deben llevar un registro de presentación por parte de los contratistas, de los documentos requeridos para hacer efectivos los pagos derivados de los contratos, de tal manera que estos puedan verificar el estricto respeto al Derecho de Turno. Dicho registro será público.

Lo dispuesto en este numeral no se aplicará respecto de aquellos pagos cuyos soportes hayan sido presentados en forma incompleta o se encuentren pendientes del cumplimiento de requisitos previstos en el contrato del cual se derivan".

Para dar cumplimiento a la ley en mención a partir de la fecha para acceder a dicho turno deberán presentar en Central de Cuentas – asignación de turno de la Policía Metropolitana de Ibagué- Unidad Prestadora de Salud Tolima, ubicada en la carrera 4 #14-52 centro Ibagué- Tolima, los siguientes Documentos: así:

- Factura electrónica o documento equivalente para los no obligados a facturar (Deberá ser publicada por parte del contratista en la tienda Virtual del estado Colombino y en el aplicativo SIIF NACION, antes de ser radicada en la Policía Metropolitana de Ibagué)
- Original del recibo a satisfacción del bien.
- Informe de Supervisión formato actualizado
- Planilla de Pago de Parafiscales del mes que tramita la cuenta
- Paz y Salvo de la Cancelación de Parafiscales del mes que tramita la cuenta.

En cumplimiento a la ley 828 de 2003 en su artículo No 1. Se deberá anexar Certificación de cumplimiento al Sistema de Seguridad Social Integral, parafiscales (Cajas de Compensación Familiar, Sena e ICBF). Para tal efecto se servirán anexar la anterior documentación en la fecha que realice la entrega de los bienes objeto del contrato, con el fin de cumplir con la ley en mención y el plan de pagos. Lo anterior de acuerdo a la disponibilidad presupuestal y plan anual de caja, ajeno esto al cumplimiento de la entrega del objeto contractual y demás requisitos legales para la ejecución del mismo y previo los demás trámites administrativos y fiscales a que hay lugar.

NOMBRE BENEFICIARIO: PROVEER INSTITUCIONAL SAS

BANCO: Banco de Bogotá

TIPO DE CUENTA: Corriente

NUMERO DE CUENTA: 279144497

4.1. Ejecución Financiera y Pagos:

a. Balance general de pagos y entregas		
	Valor en pesos	% del valor del contrato u orden de compra
Valor total del contrato u orden de compra	\$12.000.000,00	100%
Valor total de las entregas	\$12.000.000,00	100,00%
Valor total facturado	\$12.000.000,00	100,00%
Valor facturado pendiente de pago	\$0,00	0,00%
Valor pagado	\$12.000.000,00	100,00%
Valor pendiente de entrega	\$0,00	0,00%

b. Detalle de las entregas, valores facturados y pagos efectuados en el periodo informado							
No. de acta o constancia de recibido	Valor recibido	Fecha de recibido	Valor facturado	No. factura	Valor pagado	Valor deducciones	No. orden de pago
2025-08-28	\$12.000.000,00	2025-09-09	\$12.000.000,00	LICE15269	\$12.000.000,00	\$594.958,00	327093425

4.2 Entrada de Bienes Se realizo el ingreso del video proyector al sistema de información QUIPU por parte del almacenista de la Unidad Prestadora de Salud Tolima.



DIRECCIÓN DE SANIDAD - POLICIA NACIONAL
 49 - UNIDAD PRESTADORA DE SALUD TOLIMA
 Nit: 900486439
 Movimientos de Almacén

PAGINA 1 DE 2
 PROGRAMA INPMMVAL
 V. 5000
 28/08/2025 09:03:55
 WILLIAM ALEXANDER DIAZ C

Tpdo	END - ENTRADA ELEMENTOS DEVOLUTIVOS	Area Resp	91529498 - ADMINISTRACION ALMACEN UPRES DETOL
Número	1	Fecha	28/08/2025
Almacén	1 - ALMACEN GENERAL METROPOLITANA IBAGUE	Solicitante	900486439 - PONAL RECAUDO RECURSOS DEL PPTO NACIONAL FONDO CUENTA
Proyecto		TpMy Contab	43 - ENTRADAS
		Estado	INGRESO A ALMACEN

Tipo Documento	Prftjo	Número	Fecha	Iva	Valor Total
1-FACTURA	LICE	15269	27/08/2025	1,915,966.39	12,000,000.00
					12,000,000.00

BODEGA: 1 - ALMACEN GENERAL METROPOLITANA IBAGUE											
Tipo		Grupo				Subgrupo					
23 - ACTIVOS FIJOS		7 - EQUIPOS Y MAQUINAS PARA COMUNICACIONES, DETECCION, ETC.				1 - EQUIPOS Y MAQUINAS PARA COMUNICACIONES, DETECCION, ETC.					
Item	Descripción	Detalle Adicional	Cantidad	Marca	Unidad	Procedencia	Valor Unitario	Valor Total sin IVA	Valor Total		
8599	VIDEO PROYECTOR		1		UNIDAD	1	12,000,000.00	10,084,033.61	12,000,000.00		
Cod Activa	Serial	Placa Bien	Placa Padre	B/C	Opresca en Bodega	Valor Adquisición	Valor IVA	Valor Descuento	Costo Desmante.	Costo Financiaci3n	Costo Total
2204544	XAY230701097	2204544		B	S	10,084,033.61	1,915,966.39	0.00	0.00	0.00	12,000,000.00
Ubicaci3n						Responsable					
1 - COMPRAS						900486439 - PONAL RECAUDO RECURSOS DEL PPTO NACIONAL FONDO CUENTA SUBSISTEMA DE SALUD, METROPOLITANA DE IBAGUE					

FICHA TECNICA														
CARACTERISTICA					DETALLE					COMPONENTES				
ESTADO DEL BIEN					Item					Serial				
BUENO										Ref1 (Marca)				
COLOR										Ref2 (Modelo)				
BLANCO										Ref3 (Otro)				
TOTALES TIPO		Valor Adquisición	Valor IVA	Valor Descuento	Costo Desmante.	Costo Financiaci3n	Valor Total sin Iva	Valor Total	Costo Total					
		10,084,033.61	1,915,966.39	0.00	0.00	0.00	10,084,033.61	12,000,000.00	12,000,000.00					
TOTALES		Valor Adquisición	Valor IVA	Valor Descuento	Costo Desmante.	Costo Financiaci3n	Valor Total sin Iva	Valor Total	Costo Total					
		10,084,033.61	1,915,966.39	0.00	0.00	0.00	10,084,033.61	12,000,000.00	12,000,000.00					

Observaciones
 SE REALIZA ORDEN DE ENTRADA EN ATENCION A CONTRATO SUSCRITO CON LA EMPRESA PROVEER, PARA LA ADQUISICION DE UN VIDEO BEN MEDIANTE ORDEN DE COMPRA 149704

CODIFICACION CONTABLE									
TpCo Gr		TpCo Esp		Nro.		Periodo		Fecha	
329		709 ENTRADAS DE ALMACEN		975		202508		28/08/2025	
Mayor	Descripción	Aren	Ccao	Nit	Descripción	Débito		Crédito	
163504067	Otros equipos de comunicaci3n y computaci3n			23007001	EQUIPOS Y MAQUINAS PARA COMUNICACIONES, DETECCION, ETC.	12,000,000.00			
249090001	Otras cuentas por pagar			900365560	PROVEER INSTITUCIONAL LTDA			10,084,033.61	
249090001	Otras cuentas por pagar			23007001	EQUIPOS Y MAQUINAS PARA COMUNICACIONES, DETECCION, ETC.			1,915,966.39	
Totales						12,000,000.00		12,000,000.00	



DIRECCIÓN DE SANIDAD - POLICIA NACIONAL
 49 - UNIDAD PRESTADORA DE SALUD TOLIMA
 Nit: 900486439
 Movimientos de Almacén

PAGINA 2 DE 2
 PROGRAMA INPMMVAL
 V. 5000
 28/08/2025 09:03:55
 WILLIAM ALEXANDER DIAZ C

Tpdo	END - ENTRADA ELEMENTOS DEVOLUTIVOS	Area Resp	91529498 - ADMINISTRACION ALMACEN UPRES DETOL
Número	1	Fecha	28/08/2025
Almacén	1 - ALMACEN GENERAL METROPOLITANA IBAGUE	Solicitante	900486439 - PONAL RECAUDO RECURSOS DEL PPTO NACIONAL FONDO CUENTA
Proyecto		TpMy Contab	43 - ENTRADAS
		Estado	INGRESO A ALMACEN

FIRMA DEPENDENCIA SL WILLIAM ALEXANDER DIAZ CHAPARRO ALMACENISTA UPRES TOLIMA (E)	Responsable FIRMA NOMBRE PONAL RECAUDO RECURSOS DEL PPTO NACIONAL FONDO C.C. 900486439	Elaborado por FIRMA NOMBRE WILLIAM ALEXANDER DIAZ CHAPARRO
--	--	---

Página 7 de 7	ELABORACIÓN, EJECUCIÓN Y LIQUIDACIÓN DE CONTRATOS	 POLICÍA NACIONAL
Código: 2BS-FR-0019		
Fecha: 12-03-2021	INFORME DE SUPERVISIÓN DE CONTRATOS U ÓRDENES DE COMPRA	
Versión: 5		

4. RECOMENDACIONES

5. CONCLUSIONES

El supervisor, deberá marcar con una (x) las casillas según corresponda al periodo entregado, con el fin de que la administración tenga claridad frente al cumplimiento o no del contratista. El no diligenciamiento será causal de la devolución del respectivo informe de supervisión.

El contratista cumplió con lo establecido en las cláusulas contractuales	SI <u>X</u>	Certifico con la firma del presente informe, que el contratista cumplió con las cláusulas y especificaciones técnicas del contrato, en la fecha o fechas establecidas, para lo cual relaciono y anexo los documentos soportes (técnicos obligatorios establecidos en las especificaciones técnicas, incluyendo las ambientales, de seguridad y salud en el trabajo y otros).
	NO ___	En caso de incumplimiento parcial o total del contrato, se informó mediante comunicación oficial No. _____ del _____, dirigida al ordenador del gasto, las obligaciones incumplidas.

Atentamente,

Firma 
 Intendente Jefe JOHN HEIBER QUINTERO SARMIENTO
 Jefe logístico UPRES Tolima
 Supervisor orden de compra N°. 149704
 Heibe.quintero@correo.policia.gov.co
 Cel. 3202355799