

Página 1 de 21	ELABORAR ESTUDIOS PREVIOS CONTRATOS	 POLICÍA NACIONAL
CÓDIGO: 1LF-FR-0071		
FECHA: 17/06/2024	ELABORACION DE ESTUDIOS PREVIOS PARA CONTRATOS	
VERSIÓN: 10		

POLICÍA METROPOLITANA DE IBAGUÉ

Ibagué, 23 JUN 2025

I. ASPECTOS GENERALES DEL ESTUDIO PREVIO.

1. DEFINICIÓN O IDENTIFICACIÓN DE LA NECESIDAD Y ANÁLISIS DEL SECTOR

<p>1.1 DESCRIPCIÓN GENERAL DEL OBJETO</p>	<p>ADQUISICIÓN DE EQUIPOS DE MEDICIÓN TERMOHIGRÓMETRO Y DESHUMIFICADORES PARA EL GRUPO DE GESTIÓN DOCUMENTAL DEL DEPARTAMENTO DE POLICÍA TOLIMA Y UNIDADES ADSCRITAS ADMINISTRATIVAMENTE A LA METIB A TRAVÉS DEL DE LA TIENDA VIRTUAL DEL ESTADO COLOMBIANO GRANDES SUPERFICIES, CELEBRADO ENTRE COLOMBIA COMPRA EFICIENTE Y LOS PROVEEDORES</p> <table border="1"> <thead> <tr> <th>CLASIFICACIÓN UNSPSC</th> <th>SEGMENTO</th> <th>FAMILIA</th> <th>CLASE</th> <th>PRODUCTO</th> </tr> </thead> <tbody> <tr> <td>40101902</td> <td>Componentes y Equipos para Distribución y Sistemas de Acondicionamiento</td> <td>Calefacción, ventilación y circulación del aire</td> <td>Control de humedad</td> <td>Deshumidificadores</td> </tr> <tr> <td>41112114</td> <td>Equipos y Suministros de Laboratorio, de Medición, de Observación y de Pruebas</td> <td>Instrumentos de medida, observación y ensayo</td> <td>Transductores</td> <td>Transmisor termohigrómetro</td> </tr> </tbody> </table>	CLASIFICACIÓN UNSPSC	SEGMENTO	FAMILIA	CLASE	PRODUCTO	40101902	Componentes y Equipos para Distribución y Sistemas de Acondicionamiento	Calefacción, ventilación y circulación del aire	Control de humedad	Deshumidificadores	41112114	Equipos y Suministros de Laboratorio, de Medición, de Observación y de Pruebas	Instrumentos de medida, observación y ensayo	Transductores	Transmisor termohigrómetro																					
CLASIFICACIÓN UNSPSC	SEGMENTO	FAMILIA	CLASE	PRODUCTO																																	
40101902	Componentes y Equipos para Distribución y Sistemas de Acondicionamiento	Calefacción, ventilación y circulación del aire	Control de humedad	Deshumidificadores																																	
41112114	Equipos y Suministros de Laboratorio, de Medición, de Observación y de Pruebas	Instrumentos de medida, observación y ensayo	Transductores	Transmisor termohigrómetro																																	
<p>1.2 VALOR ESTIMADO</p>	<p>El valor estimado en el presente estudio previo es de TRES MILLONES SEISCIENTOS CUARENTA Y SEIS MIL NOVECIENTOS SETENTA PESOS (\$3.646.970,00) M/CTE. Incluido el valor del IVA.</p> <table border="1"> <thead> <tr> <th>ÍTEM Y/O LOTE</th> <th>RUBRO Y DESAGREGACIÓN PRESUPUESTAL</th> <th>UNIDAD</th> <th>DESCRIPCIÓN</th> <th>RECURSO</th> <th>CANTIDAD</th> <th>VALOR UNITARIO ESTIMADO, INCLUIDO IVA, EXENTO DE IVA O EXCLUIDO DE IVA SEGÚN CORRESPONDA</th> <th>VALOR TOTAL ESTIMADO INCLUIDO IVA, EXENTO DE IVA O EXCLUIDO DE IVA SEGÚN CORRESPONDA</th> </tr> </thead> <tbody> <tr> <td>1</td> <td>02-01-01-004-008</td> <td>DETOL</td> <td>DETOL GUGED ADQUISICIÓN DESHUMIFICADOR</td> <td>10</td> <td>1</td> <td>1.387.551,00</td> <td>2.775.102,00</td> </tr> <tr> <td>2</td> <td>02-01-01-004-008</td> <td>DETOL</td> <td>DETOL GUGED ADQUISICIÓN TERMOHIGROMETRO</td> <td>10</td> <td>1</td> <td>871.868,00</td> <td>871.868,00</td> </tr> <tr> <td colspan="7" style="text-align: right;">VALOR TOTAL ESTIMADO</td> <td>3.646.970,00</td> </tr> </tbody> </table>	ÍTEM Y/O LOTE	RUBRO Y DESAGREGACIÓN PRESUPUESTAL	UNIDAD	DESCRIPCIÓN	RECURSO	CANTIDAD	VALOR UNITARIO ESTIMADO, INCLUIDO IVA, EXENTO DE IVA O EXCLUIDO DE IVA SEGÚN CORRESPONDA	VALOR TOTAL ESTIMADO INCLUIDO IVA, EXENTO DE IVA O EXCLUIDO DE IVA SEGÚN CORRESPONDA	1	02-01-01-004-008	DETOL	DETOL GUGED ADQUISICIÓN DESHUMIFICADOR	10	1	1.387.551,00	2.775.102,00	2	02-01-01-004-008	DETOL	DETOL GUGED ADQUISICIÓN TERMOHIGROMETRO	10	1	871.868,00	871.868,00	VALOR TOTAL ESTIMADO							3.646.970,00				
ÍTEM Y/O LOTE	RUBRO Y DESAGREGACIÓN PRESUPUESTAL	UNIDAD	DESCRIPCIÓN	RECURSO	CANTIDAD	VALOR UNITARIO ESTIMADO, INCLUIDO IVA, EXENTO DE IVA O EXCLUIDO DE IVA SEGÚN CORRESPONDA	VALOR TOTAL ESTIMADO INCLUIDO IVA, EXENTO DE IVA O EXCLUIDO DE IVA SEGÚN CORRESPONDA																														
1	02-01-01-004-008	DETOL	DETOL GUGED ADQUISICIÓN DESHUMIFICADOR	10	1	1.387.551,00	2.775.102,00																														
2	02-01-01-004-008	DETOL	DETOL GUGED ADQUISICIÓN TERMOHIGROMETRO	10	1	871.868,00	871.868,00																														
VALOR TOTAL ESTIMADO							3.646.970,00																														
<p>1.3 CERTIFICACIÓN PLAN ANUAL DE ADQUISICIONES, GASTOS DE FUNCIONAMIENTO Y/O INVERSIÓN Y/O VIGENCIAS FUTURAS.</p>	<p>Certificación del Plan Anual de Adquisiciones No. 132 del 13/06/2025, expedido por la Oficina de Planeación de la Policía metropolitana de Ibagué (METIB), por un valor de total de tres millones seiscientos cuarenta y seis mil novecientos setenta pesos (\$3.646.970,00) M/CTE. IVA incluido así:</p> <table border="1"> <thead> <tr> <th>No.</th> <th>Fecha</th> <th>No. Plan de compras</th> <th>Unidad</th> <th>Recurso</th> <th>Descripción</th> <th>Cantidad</th> <th>Valor unitario</th> <th>Valor total</th> </tr> </thead> <tbody> <tr> <td>1</td> <td>13/06/2025</td> <td>132</td> <td>M10D</td> <td>10</td> <td>DETOL GUGED ADQUISICIÓN DESHUMIFICADOR</td> <td>2</td> <td>1.387.551,00</td> <td>2.775.102,00</td> </tr> <tr> <td>1</td> <td>13/06/2025</td> <td>132</td> <td>M10D</td> <td>10</td> <td>DETOL GUGED ADQUISICIÓN TERMOHIGROMETRO</td> <td>1</td> <td>871.868,00</td> <td>871.868,00</td> </tr> <tr> <td colspan="8" style="text-align: center;">TOTAL</td> <td>3.646.970,00</td> </tr> </tbody> </table>	No.	Fecha	No. Plan de compras	Unidad	Recurso	Descripción	Cantidad	Valor unitario	Valor total	1	13/06/2025	132	M10D	10	DETOL GUGED ADQUISICIÓN DESHUMIFICADOR	2	1.387.551,00	2.775.102,00	1	13/06/2025	132	M10D	10	DETOL GUGED ADQUISICIÓN TERMOHIGROMETRO	1	871.868,00	871.868,00	TOTAL								3.646.970,00
No.	Fecha	No. Plan de compras	Unidad	Recurso	Descripción	Cantidad	Valor unitario	Valor total																													
1	13/06/2025	132	M10D	10	DETOL GUGED ADQUISICIÓN DESHUMIFICADOR	2	1.387.551,00	2.775.102,00																													
1	13/06/2025	132	M10D	10	DETOL GUGED ADQUISICIÓN TERMOHIGROMETRO	1	871.868,00	871.868,00																													
TOTAL								3.646.970,00																													
<p>1.4 CLASE DE CONTRATO</p>	<p>Compra venta -Tienda Virtual del Estado Colombiano, celebrado entre Colombia Compra Eficiente y los proveedores.</p>																																				

Página 2 de 21	ELABORAR ESTUDIOS PREVIOS CONTRATOS	 POLICÍA NACIONAL
CÓDIGO: 1LF-FR-0071		
FECHA: 17/06/2024	ELABORACION DE ESTUDIOS PREVIOS PARA CONTRATOS	
VERSIÓN: 10		

1.5 PERFIL Y CALIDAD DE LOS PROPONENTES

Colombia Compra Eficiente en ejecución de su función de desarrollar mecanismos de contratación estatal, invitó a los Grandes Almacenes registrados en la Superintendencia de Industria y Comercio a vincularse a la Tienda Virtual del Estado Colombiano para ofrecer a las Entidades Estatales el Catálogo del Gran Almacén para sus Procesos de Contratación de mínima cuantía.

1.6 IDENTIFICACIÓN DE LA NECESIDAD Y JUSTIFICACIÓN

Atendiendo los lineamientos de la Resolución No. 00011 del 02 de enero de 2025 "Por la cual se delega en algunos funcionarios, la competencia para contratar, comprometer y ordenar el gasto, en desarrollo de las apropiaciones incorporadas al presupuesto de la Policía Nacional, suscribir convenios y/o contratos interadministrativos, y se dictan otras disposiciones", dispone lo siguiente en su artículo 17 dice "El presupuesto destinado a la atención de las necesidades propias como se indica, la asignación de las Regionales, Metropolitanas, Departamentos y Escuelas de Policía que se relacionan a continuación, serán ejecutado por el comandante o jefe de la unidad policial, que en cada caso se indica así", con las facultades de dicha condición le atribuyen al comandante Policía Metropolitana de Ibagué (METIB). Requiere contratar unos bienes o servicios de vital importancia para el buen funcionamiento y ejecución adecuada de los procesos misionales en la unidad, por lo que se necesita iniciar un proceso contractual, el cual se encuentra en el proyecto de **ADQUISICIÓN DE EQUIPOS DE MEDICIÓN TERMOHIGRÓMETRO Y DESHUMIFICADORES PARA EL GRUPO DE GESTIÓN DOCUMENTAL DEL DEPARTAMENTO DE POLICÍA TOLIMA Y UNIDADES ADSCRITAS ADMINISTRATIVAMENTE A LA METIB A TRAVÉS DEL DE LA TIENDA VIRTUAL DEL ESTADO COLOMBIANO GRANDES SUPERFICIES, CELEBRADO ENTRE COLOMBIA COMPRA EFICIENTE Y LOS PROVEEDORES.**

En el Grupo de Gestión documental del Departamento de Policía Tolima, tiene a cargo el archivo documental, donde se gestiona lo documental como libros, expedientes, carpetas hojas, fotos, cajas y demás documentos físicos que requieren una conservación adecuada, por tal motivo se hace necesario la adquisición de un termohigrómetro que sirve para medir y controlar la temperatura y la humedad relativa del ambiente, lo cual es crucial para la conservación de documentos, carpetas y cajas, determina la temperatura y humedad inadecuadas las cuales pueden causar daños irreversibles a documentos, libros y otros materiales archivados. Las Temperaturas altas y humedad excesiva aceleran reacciones químicas que deterioran los materiales, mientras que la baja humedad puede causar fragilidad. Un ambiente con humedad y temperatura controladas contribuye a un ambiente de trabajo saludable para el personal del archivo. Al monitorear las condiciones ambientales, se pueden tomar medidas preventivas para evitar problemas como moho, hongos y deterioro de materiales. Permite llevar un registro de las condiciones ambientales para detectar desviaciones y tomar acciones correctivas. Los termohigrómetros digitales ofrecen mediciones precisas de temperatura y humedad, lo que facilita la toma de decisiones. Los datos obtenidos permiten ajustar sistemas de climatización y ventilación para mantener las condiciones óptimas. En resumen, un termohigrómetro es una herramienta esencial para la gestión y conservación de archivos, ya que ayuda a mantener las condiciones ambientales ideales para proteger los materiales archivados y garantizar un ambiente de trabajo seguro.

Por lo anterior se requiere la adquisición de un deshumidificador que sirve para controlar la humedad del ambiente, protegiendo documentos y materiales sensibles del deterioro causado por

Página 3 de 21	ELABORAR ESTUDIOS PREVIOS CONTRATOS	 POLICÍA NACIONAL
CÓDIGO: 1LF-FR-0071		
FECHA: 17/06/2024	ELABORACION DE ESTUDIOS PREVIOS PARA CONTRATOS	
VERSIÓN: 10		

el exceso de humedad, como el moho, la degradación del papel y la corrosión de metales. En detalle, un deshumidificador en un archivo ayuda a proteger materiales, reduce el riesgo de daños a documentos, libros, fotografías, objetos de madera y otros materiales sensibles a la humedad. Prevenir el crecimiento de moho, elimina el exceso de humedad que favorece el crecimiento de moho, un problema común en ambientes húmedos que puede dañar seriamente los materiales. Controlar la humedad relativa, mantiene niveles óptimos de humedad, evitando que sea demasiado alta o baja, lo que puede causar deformaciones, fragilidad y otros problemas en los materiales. Mejorar la conservación, al controlar la humedad, se prolonga la vida útil de los documentos y materiales, facilitando su conservación a largo plazo. Crear un ambiente de trabajo más saludable con niveles adecuados de humedad puede ser más cómodo para el personal que trabaja en el archivo y reducir problemas respiratorios o alergias causadas por la humedad. Ahorrar energía toda vez que el deshumidificador puede ser más eficiente energéticamente, ya que solo necesitan tratar el aire exterior impulsado, no todo el volumen de aire de la instalación. En resumen, un deshumidificador en un archivo es una herramienta esencial para la conservación preventiva de los documentos y materiales, asegurando su preservación y evitando daños causados por la humedad excesiva.

Para suplir esta necesidad se hace necesaria la realización de un proceso contractual para la adquisición de este tipo de elementos con un proveedor externo a la Institución Policial, que nos suministre los elementos para satisfacer la necesidad requerida debido a que en bodegas y almacenes internos de la unidad no hay disponibilidad de ellos, se hace importante la adquisición de estos con el fin de facilitar la ejecución de actividades misionales de la unidad.

Que con arreglo a lo dispuesto en los artículos 12 y 42 de la ley 80 de 1993, artículo 21 de la Ley 1150 de 2007, el Director General de la Policía Nacional mediante, Resolución No. 00277 del 27/01/2020, "Por la cual se delega en algunos funcionarios, la competencia para contratar, comprometer y ordenar el gasto, en desarrollo de las apropiaciones incorporadas al presupuesto de la Policía Nacional y suscribir convenios y/o contratos interadministrativos".

El Decreto 1072 de 2015 en su artículo 2.2.4.6.25, por medio del cual se expide el Decreto Único Reglamentario del Sector Trabajo, establece: "Prevención, preparación y respuesta ante emergencias. El empleador o contratante debe implementar y mantener las disposiciones necesarias en materia de prevención, preparación y respuesta ante emergencias (...)"

Así mismo se verifico la tienda virtual del estado colombiano <https://www.colombiacompra.gov.co/tienda-virtual-del-estado-colombiano/gran-almacen/bienes-de-grandes-superficies>, encontrando con vigencia el acuerdo marco de precios adquisicion en grandes superficies.

De conformidad con el Plan de Compras fue aprobada por la Escuela Internacional de Entrenamiento de la Policía de Colombia BG. Jaime Ramírez Gómez (CENOP) asignación presupuestal con destinación al 02-02-01-003-006, para la adquisición **de equipos de medición termohigrómetro y deshumificadores para el grupo de gestión documental del Departamento de Policía Tolima (DETOL)**". de acuerdo al certificado de plan de compras expedido por la Oficina de Planeación, anexo al presente.

Página 4 de 21	ELABORAR ESTUDIOS PREVIOS CONTRATOS	 POLICÍA NACIONAL
CÓDIGO: 1LF-FR-0071		
FECHA: 17/06/2024	ELABORACION DE ESTUDIOS PREVIOS PARA CONTRATOS	
VERSIÓN: 10		

NOTA 1: Se realizó la respectiva consulta al Ministerio de Defensa donde se verificaron las normas técnicas vigentes encontrando que ninguna aplica para el objeto del presente estudio previo.

NOTA 2: Se realizó la respectiva consulta en la Página Web de la Policía Nacional donde se verificaron las especificaciones técnicas vigentes para estos servicios, encontrando que ninguna aplica para el objeto del presente estudio previo.

Por lo tanto, se hace necesario la adquisición de estos elementos así:

ÍTEM	DESCRIPCIÓN DEL BIEN	CANTIDAD
1	DESHUMIFICADOR	2
2	THERMOHIGROMETRO	1

La adquisición de los bienes requeridos en el presente estudio previo, se realizará para el mes de junio de 2025 según el cronograma contractual de la unidad.

Teniendo en cuenta la siguiente tabla, esta contratación NO está cobijada por un Acuerdo Internacional o un Tratado de Libre Comercio, así:

ACUERDO	LA POLICÍA NACIONAL SE ENCUENTRA INCLUIDA	PRESUPUESTO / UMBRAL DEL PROCESO DE CONTRATACIÓN SUPERIOR AL VALOR DEL ACUERDO COMERCIAL.	EXCEPCIÓN APLICABLE AL PROCESO DE CONTRATACIÓN	AL DE	PROCESO DE CONTRATACIÓN CUBIERTO POR EL ACUERDO COMERCIAL
Alianza pacifico	CHILE	SI	NO	NO	NO
	PERÚ	SI	NO	NO	NO
	MÉXICO	SI	NO	NO	NO
	CANADÁ	SI	NO	NO	NO
	CHILE	SI	NO	NO	NO
	COREA	SI	NO	NO	NO
	COSTA RICA	SI	NO	NO	NO
	ESTADOS AELC	SI	NO	NO	NO
	ESTADOS UNIDOS	SI	NO	NO	NO
	MÉXICO	SI	NO	NO	NO
	EL SALVADOR	SI	SI	NO	NO
Triángulo Norte	GUATEMALA	SI	SI	NO	SI
	HONDURAS	NO	SI	NO	SI
	UNIÓN EUROPEA	SI	NO	NO	NO
COMUNIDAD ANDINA DE NACIONES - CAN	SI	SI	NO	NO	SI

NOTA: Se deja constancia de que se consultó el catálogo publicado por Colombia compra eficiente, sobre los Acuerdos Marco de Precios vigentes para Colombia, de acuerdo a lo establecido en el artículo 2.2.1.2.1.2.9, del Decreto 1082 del 26 de mayo de 2015, a lo cual se encontró en vigencia el proceso de grandes superficies.

2. ANTECEDENTES ADMINISTRATIVOS DEL PROCESO

UNIDAD CONTRATANTE Y CONTRATISTA	NÚMERO DEL CONTRATO Y FECHA DE SUSCRIPCIÓN	OBJETO	NÚMERO DE PROCESO	ACIERTOS	PROBLEMAS
N/A	N/A	N/A	N/A	N/A	N/A

Se han realizado procesos de compra por la tienda virtual del estado colombiano en modalidad de grandes almacenes, pero no se ha adquirido elementos similares a termohigrómetros ni deshumificadores.

- Información verificada y aprobada por los funcionarios dueños de la necesidad que firman el presente estudio previo.

Página 5 de 21	ELABORAR ESTUDIOS PREVIOS CONTRATOS	 POLICÍA NACIONAL
CÓDIGO: 1LF-FR-0071		
FECHA: 17/06/2024	ELABORACION DE ESTUDIOS PREVIOS PARA CONTRATOS	
VERSIÓN: 10		

3. FUNDAMENTOS JURÍDICOS QUE SOPORTAN LA MODALIDAD DE SELECCIÓN

“LEY 1955 DE 2019 (mayo 25) Por el cual se expide el Plan Nacional de Desarrollo 2018-2022. “Pacto por Colombia, Pacto por la Equidad”

ARTÍCULO 42. TRANSPARENCIA EN CONTRATACIÓN DE MÍNIMA CUANTÍA. Adiciónese el párrafo 3 al artículo 94 de la Ley 1474 de 2011, así:

PARÁGRAFO 3o. En aquellos eventos en que las entidades estatales deban contratar bienes o servicios de características técnicas uniformes que se encuentren en un acuerdo marco de precios y cuyo valor no exceda del diez por ciento (10%) de la menor cuantía, las entidades deberán realizar la adquisición a través de la Tienda Virtual del Estado Colombiano, siempre que el bien o servicio esté disponible por ese medio.

Las entidades que no se encuentren obligadas a hacer uso del acuerdo marco de precios igualmente podrán utilizar esta figura antes que la selección por mínima cuantía.”

A continuación, conozca la lista de bienes y la guía para hacer compras en las Grandes superficies: **Grandes superficies CRITERIOS DE SELECCIÓN.**

▼ Grandes superficies



Grandes superficies

Adquisición en Grandes superficies

Número de proceso: Grandes superficies

Vigencia:

A través de la Tienda Virtual del Estado Colombiano las Entidades Estatales pueden hacer la compra de los siguientes productos:

- Alimentos
- Aseo y limpieza
- Automotores
- Cuidado personal
- Electrodomésticos y tecnología
- Ferretería
- Juguetería y artículos deportivos
- Muebles y lencería
- Papelería
- Otros

Página 6 de 21	ELABORAR ESTUDIOS PREVIOS CONTRATOS	 POLICÍA NACIONAL
CÓDIGO: 1LF-FR-0071		
FECHA: 17/06/2024	ELABORACION DE ESTUDIOS PREVIOS PARA CONTRATOS	
VERSIÓN: 10		

- Los productos se adquieren con una orden de compra e incluyen el servicio de entrega de los productos dentro de 5 días hábiles sin costo adicional.
- **Condiciones**

Consulte los Términos y Condiciones de Uso de la Tienda Virtual del Estado Colombiano para las Entidades Compradoras.

4. CRITERIOS DE SELECCIÓN

4.1. ESPECIFICACIONES TÉCNICAS MÍNIMAS

El proveedor se obliga a entregar a la entidad compradora los elementos adquiridos, de conformidad con las condiciones técnicas establecidas en el Anexo 2- Anexo Técnico Fichas Técnicas y Especificaciones Categoría compraventa.

Los repuestos suministrados deberán cumplir con las normas y especificaciones técnicas establecidas en el ANEXO "ESPECIFICACIONES TÉCNICAS".

CRITERIOS PARA COMPRAS PUBLICAS SOSTENIBLES

Con el objetivo de cumplir con la normatividad ambiental para reducir los aspectos e impactos ambientales asociados actividad productiva, los oferentes y futuros contratistas deberán presentar los permisos o licencias dieron lugar para el funcionamiento da su compañía y el desarrollo da su actividad productiva; cualquier infracción ambiental por omisión de permisos, concesiones o licencias ambientales qua hubiese sido necesario tramitar antes del contrato, en el trascurso y después de la actividad del proceso, serán asumidas como responsabilidad del oferente o futuro contratista.

Igualmente, el contratista deberá garantizar que los materiales de empaques y/o embalajes estén constituidos con un porcentaje de material reciclable o provenir de una fuente sustentable (declaración del fabricante especificaciones técnicas, fichas técnicas) así como evitar uso excesivo de los mismos, de acuerdo a los parámetros contemplados por las autoridades ambientales competentes.

CONCEPTOS

- i) **Compra verde:** Para efectos del presente Manual, se entenderá compra verde como aquella que incorpora criterios ambientales con mínimos requerimientos, relacionados con: a). el proveedor cumpla con la normatividad y vigente b). Que dentro de los requerimientos de compra se ha tenido en cuenta minimizar Jos aspectos ambientales más significativos del producto a servicio.
- ii) **Compra sostenible:** Es aquella compra que incluye en sus consideraciones de terceros en las decisiones tanto en el tema ambiental como en el componente social.
- iii) **Ecoeficiencia:** Proporcionar bienes y servicios a un precio competitivo que satisfaga las necesidades humanas y la calidad de vida, al tiempo que reduzca progresivamente el impacto ambiental y la intensidad de la utilización de recursos a largo del ciclo de vida, hasta un nivel compatible con capacidad de carga estimada del planeta. Dicho de otro

Página 7 de 21	ELABORAR ESTUDIOS PREVIOS CONTRATOS	 POLICÍA NACIONAL
CÓDIGO: 1LF-FR-0071		
FECHA: 17/06/2024	ELABORACION DE ESTUDIOS PREVIOS PARA CONTRATOS	
VERSIÓN: 10		

modo, es la relación entre el valor del producto o servicio producido por una empresa y la suma de impactos ambientales a lo largo de su ciclo de vida.

- iv) **Gestor ambiental:** Persona natural o jurídica que presta los servicios de recolección, transporte, aprovechamiento o disposición final de residuos peligrosos. dentro del marco de gestión integral y cumplimiento con los requerimientos de la normatividad.

A Fin de no poner en riesgo la calidad del producto a adquirir, el aferente y futuro contratista deberá garantizar que los materiales de las empaques y/o embalajes estén constituidos con un porcentaje de material reciclable (en lo posible superior al 50%), o provenir de una fuente sustentable, (declaración del fabricante, especificaciones técnicas, fichas técnicas) de igual forma evitar el uso excesivo de los mismos, de acuerdo a las parámetros contempladas por las autoridades ambientales competentes.

4.1.1. EXPERIENCIA PROPONENTE

No aplica.

4.1.2 NIVEL DE EDUCACIÓN O NIVEL ACADÉMICO (En caso que aplique)

No aplica.

4.1.3 EXPERIENCIA (En caso que aplique)

No aplica.

4.1.4 EXPERIENCIA DEL PERSONAL (En caso de que aplique)

No aplica.

4.1.5 CAPACIDAD OPERATIVA (En caso de que aplique)

No aplica.

4.1.6 OTRAS CONDICIONES TÉCNICAS VERIFICABLES (En caso de que aplique)

No aplica.

4.2. CONDICIONES TÉCNICAS ADICIONALES DE CALIFICACIÓN Y SU JUSTIFICACIÓN (Aplica para licitación pública y selección abreviada de menor cuantía):

No aplica.

4.3. EVALUACIÓN ECONÓMICA Y FINANCIERA (dependiendo de la modalidad de selección)

Página 8 de 21	ELABORAR ESTUDIOS PREVIOS CONTRATOS	 POLICÍA NACIONAL
CÓDIGO: 1LF-FR-0071		
FECHA: 17/06/2024	ELABORACION DE ESTUDIOS PREVIOS PARA CONTRATOS	
VERSIÓN: 10		

4.3.1. EVALUACIÓN ECONÓMICA

No aplica.

4.3.2. FACTORES ADICIONALES DE CALIFICACIÓN Y SU JUSTIFICACIÓN:

No aplica.

4.3.3. CRITERIOS DE DESEMPATE

No aplica.

5. CONDICIONES DE LA ORDEN DE COMPRA

5.1. LUGAR DE ENTREGA O LUGAR DE PRESTACIÓN DEL SERVICIO

Se realizará una (01) sola entrega con el total de los elementos, serán entregados en el Almacén de Intendencia de la Policía Metropolitana de Ibagué, previa coordinación con el supervisor y visto bueno del almacenista de intendencia de la Policía Metropolitana de Ibagué (METIB), entrega en sitio de la unidad sin costo alguno para la POLICÍA NACIONAL – POLICÍA METROPOLITANA DE IBAGUÉ, previa coordinación con el supervisor del contrato.

5.2. FORMA DE EJECUCIÓN

El objeto del contrato a celebrar se ejecutará en FORMA TOTAL, con el cumplimiento de las condiciones técnicas y en los plazos establecidos para la ejecución del presente proceso contractual, previa coordinación con el supervisor del contrato.

5.3. PLAZO DE EJECUCIÓN

El plazo de ejecución del contrato que se derive del presente estudio previo será de veinte (20) días calendario a partir de la suscripción de la orden de compra, previo cumplimiento de los requisitos de perfeccionamiento y ejecución del mismo.

5.4. FORMA DE PAGO

La Policía Metropolitana de Ibagué, se obliga a cancelar en un PAGO TOTAL dentro de los treinta (30) días calendarios siguientes a la radicación de la factura correspondiente, junto con el recibido a satisfacción suscrito por el supervisor del contrato, con los documentos requeridos por la metropolitana de Ibagué, de acuerdo al derecho a turno y la programación del plan anual de caja (PAC) por factura presentada el valor del contrato en pesos colombianos, los cuales además serán cancelados de conformidad a la aprobación del PAC correspondiente que efectuó el Ministerio de Hacienda y Crédito Público, una vez presentada la factura electrónica aprobada por SIIF NACION, recibido a satisfacción firmado por el supervisor del contrato, aportes parafiscales con sus respectivas planillas, copia del registro presupuestal y demás documentos que deben ser entregados en la oficina de Central de Cuentas de la Policía Metropolitana de Ibagué.

Página 9 de 21	ELABORAR ESTUDIOS PREVIOS CONTRATOS	 POLICÍA NACIONAL
CÓDIGO: 1LF-FR-0071		
FECHA: 17/06/2024	ELABORACION DE ESTUDIOS PREVIOS PARA CONTRATOS	
VERSIÓN: 10		

Los pagos se efectuarán una vez la Dirección del Tesoro Nacional sitúe los correspondientes recursos, previo el cumplimiento del objeto contractual y cumplido los demás trámites administrativos y fiscales vigentes a que haya lugar.

PARÁGRAFO PRIMERO: Si los documentos en referencia son devueltos por la POLICÍA NACIONAL – POLICÍA METROPOLITANA DE IBAGUÉ, por inconsistencias como la falta de información o mal diligenciamiento de los mismos, la POLICÍA NACIONAL – POLICÍA METROPOLITANA DE IBAGUÉ, realizara el pago en el mes siguiente al que está programado el pago de dicha factura, siempre y cuando se hubieren subsanado las observaciones y se haya cumplido con el trámite documental dentro del plazo indicado.

El acta de entrega, aunque se encuentre suscrita por el supervisor del contrato, no implica el recibo o aprobación definitiva por parte de la POLICÍA NACIONAL – POLICÍA METROPOLITANA DE IBAGUÉ del bien o servicio suministrado (según corresponda) y por consiguiente, no exime al **CONTRATISTA** de su responsabilidad en cuanto a la calidad, cantidad y buena calidad del bien o servicio contratado o de cualquier otra obligación contractual o de responsabilidad civil.

El valor total de la factura deberá ser presentado en pesos colombianos discriminando los valores en forma individual de los bienes a adquirir si es del caso, incluyendo descuentos, impuestos o cualquier otro aspecto que pudiera afectarlos, de modo que los mismos constituyan precios finales y no puedan ser objeto de modificaciones.

Todas las demoras que se presenten por estos conceptos serán de responsabilidad del **CONTRATISTA**, quien no tendrá por ello derecho al pago de intereses o compensación de ninguna naturaleza. Lo mismo se predicará en el caso de que el **CONTRATISTA** no elabore y presente las respectivas actas a la POLICÍA NACIONAL – POLICÍA METROPOLITANA DE IBAGUÉ.

En cumplimiento al Artículo 19 de la ley 1150 de 2007 que a letra dice: El artículo 4° de la Ley 80 de 1993, tendrá un numeral 10 del siguiente tenor.

“Artículo 4°. (...)

“10. Respetarán el orden de presentación de los pagos por parte de los contratistas. Sólo por razones de interés público, el jefe de la entidad podrá modificar dicho orden dejando constancia de tal actuación.

Para el efecto, las entidades deben llevar un registro de presentación por parte de los contratistas, de los documentos requeridos para hacer efectivos los pagos derivados de los contratos, de tal manera que estos puedan verificar el estricto respeto al Derecho de Turno. Dicho registro será público.

Lo dispuesto en este numeral no se aplicará respecto de aquellos pagos cuyos soportes hayan sido presentados en forma incompleta o se encuentren pendientes del cumplimiento de requisitos previstos en el contrato del cual se derivan”.

Para dar cumplimiento a la ley en mención a partir de la fecha para acceder a dicho turno deberán presentar en el Grupo de contratos – asignación de turno de la **Policía Metropolitana de Ibagué, ubicada en la carrera 48 sur No. 157 – 199 Vía Picalaña, Bloque B, 3 Tercer Piso**, los siguientes Documentos: así:

Página 10 de 21	ELABORAR ESTUDIOS PREVIOS CONTRATOS	 POLICÍA NACIONAL
CÓDIGO: 1LF-FR-0071		
FECHA: 17/06/2024	ELABORACION DE ESTUDIOS PREVIOS PARA CONTRATOS	
VERSIÓN: 10		

- Factura electrónica o documento equivalente para los no obligados a facturar (Deberá ser publicada por parte del contratista en la tienda Virtual del estado Colombino y en el aplicativo SIIF NACION, antes de ser radicada en la Policía Metropolitana de Ibagué)
- Original del recibo a satisfacción del bien.
- Informe de Supervisión formato actualizado
- Planilla de Pago de Parafiscales del mes que tramita la cuenta
- Paz y Salvo de la Cancelación de Parafiscales del mes que tramita la cuenta.

En cumplimiento a la ley 828 de 2003 en su artículo No 1. Se deberá anexar Certificación de cumplimiento al Sistema de Seguridad Social Integral, parafiscales (Cajas de Compensación Familiar, Sena e ICBF). Para tal efecto se servirán anexar la anterior documentación en la fecha que realice la entrega de los bienes objeto del contrato, con el fin de cumplir con la ley en mención y el plan de pagos. Lo anterior de acuerdo a la disponibilidad presupuestal y plan anual de caja, ajeno esto al cumplimiento de la entrega del objeto contractual y demás requisitos legales para la ejecución del mismo y previo los demás trámites administrativos y fiscales a que hay lugar.

PARA DAR CUMPLIMIENTO A LA LEY EN MENCIÓN A PARTIR DE LA FECHA PARA ACCEDER A DICHO TURNO DEBERÁN PRESENTAR TODA LA DOCUMENTACIÓN NECESARIA PARA LOS PAGOS EN EL GRUPO DE CONTRATOS – ASIGNACIÓN DE TURNO DE LA POLICÍA METROPOLITANA DE IBAGUÉ, UBICADA EN LA CARRERA 48 SUR No 157 – 199 VÍA PICALÉÑA, 3 TERCER PISO.

5.5. SUPERVISOR

El supervisor de la orden de compra será el Jefe de Gestión Documental del Departamento de Policía Tolima o quien designe con posterioridad el ordenador del gasto, quien verificará la ejecución idónea y el cumplimiento del objeto del contrato de acuerdo con las funciones asignadas para el efecto en la Resolución Nro. 00090 del 15/01/2018, "Por la cual se actualiza, modifica y complementa el manual de contratación de la Policía Nacional, adoptado mediante Resolución Nro. 03049 del 2014, y en la Ley 1474 de 2011 artículos 82 a 86

5.6. OBLIGACIONES DEL CONTRATISTA

- Cumplir con los tiempos y obligaciones definidos en las órdenes de compra. El tiempo de entrega empieza a correr el día hábil de la suscripción de la orden de compra, previo cumplimiento de los requisitos de perfeccionamiento y ejecución definidos por la entidad.
- Entregar los elementos en el lugar de entrega señalado en la Orden de Compra.
- Garantizar la calidad y funcionamiento de bienes los certificados correspondientes indicando los datos de contacto para hacerlas efectivas.
- Brindar acompañamiento a las Entidades Compradoras frente a las reclamaciones para hacer efectiva la garantía de los elementos.
- Propender por procedimientos que causen impactos positivos al medio ambiente en el ciclo de vida del bien o servicio.
- Entregar los bienes en el lugar señalado en la Orden de Compra.
- Entregar la información requerida por las Entidades Compradoras para registrar al Proveedor en sus sistemas de pago.

Página 11 de 21	ELABORAR ESTUDIOS PREVIOS CONTRATOS	 POLICÍA NACIONAL
CÓDIGO: 1LF-FR-0071		
FECHA: 17/06/2024	ELABORACION DE ESTUDIOS PREVIOS PARA CONTRATOS	
VERSIÓN: 10		

- Entregar a la Entidad Compradora como anexo soporte para el primer pago copia de la información necesaria para la verificación de la legalidad de las licencias entregadas.

5.7. OBLIGACIONES DE LA POLICÍA NACIONAL

- Poner a disposición del CONTRATISTA los bienes y lugares que se requieran para la ejecución y entrega del objeto contratado.
- Una vez se surta el proceso de contratación estatal, asignar un Supervisor, a través de quien la POLICÍA mantendrá la interlocución permanente y directa con el CONTRATISTA.
- Ejercer el control sobre el cumplimiento del contrato a través del Supervisor designado para el efecto, exigiéndole la ejecución idónea y oportuna del objeto a contratar.
- Recibir a satisfacción los bienes y/o servicios que sea entregado por el CONTRATISTA, cuando estos cumplan con las condiciones establecidas y en especial las especificaciones u obligaciones técnicas contenidas en el "ANEXO - ESPECIFICACIONES TÉCNICAS MÍNIMAS.
- Adelantar las gestiones necesarias para el reconocimiento y cobro de las sanciones pecuniarias y garantías a que hubiere lugar, para lo cual el Supervisor dará aviso oportuno a la POLICÍA NACIONAL, sobre la ocurrencia de hechos constitutivos de mora o incumplimiento.
- Pagar al CONTRATISTA en la forma pactada y con sujeción a las disponibilidades presupuestales y de PAC previstas para el efecto.
- Tramitar diligentemente las apropiaciones presupuestales que requiera para solventar las prestaciones patrimoniales que hayan surgido a su cargo como consecuencia de la suscripción del contrato.
- Solicitar y recibir información técnica respecto del servicio y demás del CONTRATISTA en desarrollo del objeto contractual.
- Rechazar los bienes y/o servicios cuando no cumpla con los requerimientos técnicos exigidos.

6. FORMA Y PROCEDIMIENTO DE ADJUDICACIÓN

En forma total, a través del Instrumento de Agregación de Demanda de la Tienda Virtual del Estado Colombiano, celebrado entre Colombia Compra Eficiente y los proveedores, en la verificación se procede a seleccionar la empresa de menor valor que cumple con todas las condiciones y especificaciones establecidas.

7. ESTIMACIÓN, TIPIFICACIÓN, ASIGNACIÓN DE RIESGOS Y DETERMINACIÓN DE GARANTÍAS.

Los bienes objeto de la Orden de Compra a favor del Gran Almacén están amparados por la garantía legal a que se refiere el Capítulo I del Título III de la Ley 1480 de 2011 y el Capítulo II del Decreto 735 de 2013.

Cuando la Entidad Compradora decide comprar bienes del Catálogo del Gran Almacén en la TVEC no puede exigir garantías adicionales a las previstas en la Ley 1480 de 2011, sin perjuicio de que

Página 12 de 21	ELABORAR ESTUDIOS PREVIOS CONTRATOS	 POLICÍA NACIONAL
CÓDIGO: 1LF-FR-0071		
FECHA: 17/06/2024	ELABORACION DE ESTUDIOS PREVIOS PARA CONTRATOS	
VERSIÓN: 10		

adelante Procesos de Contratación con los Grandes Almacenes por fuera de la TVEC en los cuales requiera garantías adicionales.

Si el Gran Almacén incumple los términos y plazos de entrega de los bienes adquiridos de la Orden de Compra, la Entidad Compradora puede seguir el procedimiento para declarar el incumplimiento e imponer multas o sanciones según el régimen aplicable a su contratación. Si la Entidad Compradora declara el incumplimiento e impone multas o sanciones, debe informar del hecho a Colombia Compra Eficiente y aplicar las reglas de publicidad correspondientes de conformidad con lo establecido en el artículo 31 de la Ley 80 de 1993.

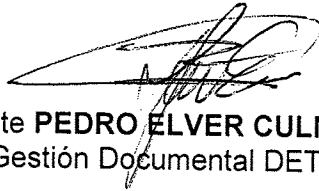

Subintendente **PEDRO ELVER CULMA TIQUE**
Jefe de Gestión Documental DETOL (E)

Página 13 de 21	ELABORAR ESTUDIOS PREVIOS CONTRATOS	 POLICÍA NACIONAL
CÓDIGO: 1LF-FR-0071		
FECHA: 17/06/2024	ELABORACION DE ESTUDIOS PREVIOS PARA CONTRATOS	
VERSIÓN: 10		

II. ESTUDIO DEL SECTOR

1. ANÁLISIS DE LA DEMANDA

En el Grupo de Gestión documental del Departamento de Policía Tolima, tiene a cargo el archivo documental, donde se gestiona lo documental como libros, expedientes, carpetas hojas, fotos, cajas y demás documentos físicos que requieren una conservación adecuada, por tal motivo se hace necesario la adquisición de un termohigrómetro que sirve para medir y controlar la temperatura y la humedad relativa del ambiente, lo cual es crucial para la conservación de documentos, carpetas y cajas, determina la temperatura y humedad inadecuadas las cuales pueden causar daños irreversibles a documentos, libros y otros materiales archivados. Las Temperaturas altas y humedad excesiva aceleran reacciones químicas que deterioran los materiales, mientras que la baja humedad puede causar fragilidad. Un ambiente con humedad y temperatura controladas contribuye a un ambiente de trabajo saludable para el personal del archivo. Al monitorear las condiciones ambientales, se pueden tomar medidas preventivas para evitar problemas como moho, hongos y deterioro de materiales. Permite llevar un registro de las condiciones ambientales para detectar desviaciones y tomar acciones correctivas. Los termohigrómetros digitales ofrecen mediciones precisas de temperatura y humedad, lo que facilita la toma de decisiones. Los datos obtenidos permiten ajustar sistemas de climatización y ventilación para mantener las condiciones óptimas. En resumen, un termohigrómetro es una herramienta esencial para la gestión y conservación de archivos, ya que ayuda a mantener las condiciones ambientales ideales para proteger los materiales archivados y garantizar un ambiente de trabajo seguro.

Por lo anterior se requiere la adquisición de un deshumidificador que sirve para controlar la humedad del ambiente, protegiendo documentos y materiales sensibles del deterioro causado por el exceso de humedad, como el moho, la degradación del papel y la corrosión de metales. En detalle, un deshumidificador en un archivo ayuda a proteger materiales, reduce el riesgo de daños a documentos, libros, fotografías, objetos de madera y otros materiales sensibles a la humedad. Prevenir el crecimiento de moho, elimina el exceso de humedad que favorece el crecimiento de moho, un problema común en ambientes húmedos que puede dañar seriamente los materiales. Controlar la humedad relativa, mantiene niveles óptimos de humedad, evitando que sea demasiado alta o baja, lo que puede causar deformaciones, fragilidad y otros problemas en los materiales. Mejorar la conservación, al controlar la humedad, se prolonga la vida útil de los documentos y materiales, facilitando su conservación a largo plazo. Crear un ambiente de trabajo más saludable con niveles adecuados de humedad puede ser más cómodo para el personal que trabaja en el archivo y reducir problemas respiratorios o alergias causadas por la humedad. Ahorrar energía toda vez que el deshumidificador puede ser más eficiente energéticamente, ya que solo necesitan tratar el aire exterior impulsado, no todo el volumen de aire de la instalación. En resumen, un deshumidificador en un archivo es una herramienta esencial para la conservación preventiva de los documentos y materiales, asegurando su preservación y evitando daños causados por la humedad excesiva.

2. ANÁLISIS DEL MERCADO

Teniendo en cuenta que, a través de la tienda virtual del estado Colombia de Colombia compra eficiente se realizó la búsqueda de los elementos que cumplan con las especificaciones técnicas mínimas.



Valor puede variar al momento de la compra, toda vez que el catálogo de Colombia compra eficiente se actualiza de acuerdo a existencia de los inventarios en los Grandes Almacenes, por tal motivo se cotiza en un valor estimado.

- **Información verificada y aprobada por los funcionarios dueños de la necesidad que firman el presente estudio previo.**

5.4. PRECIOS DE MERCADO

No aplica, teniendo en cuenta que se encuentra vigente en la tienda virtual del estado Colombia grandes superficies, de Colombia compra eficiente

5.5. ANÁLISIS DEL VALOR ESTIMADO.

Para el análisis del valor estimado se toma como referencia, los valores en la tienda virtual del estado Colombia grandes superficies, de Colombia compra eficiente

LOTE	DESCRIPCIÓN	CANTIDAD	PRECIO SECOP II	PRECIO GRANDES SUPERFICIES	PRECIO HISTÓRICO EXENTO DE IVA	PRECIO DEL MERCADO EXENTO DE IVA	VALOR TOTAL ESTIMADO CON DE IVA
1	DESHUMIFICADOR	2	N/A	416.666,67	1.387.551,00	N/A	2.775.102,00
2	THERMOHIGROMETRO	1	N/A		871.868,00	N/A	871.868,00

En el estudio previo no se consideraron los valores históricos, ni los precios del SECOP II y del mercado, debido a la variabilidad de factores importantes como las especificaciones técnicas requeridas, la cantidad y la capacidad del equipo.

Se seleccionó la oferta con el menor precio que cumplía con todas las condiciones técnicas establecidas, lo que demuestra que estos valores son los más beneficiosos para la entidad.

***Información verificada y aprobada por los funcionarios dueños de la necesidad que firman el presente estudio previo.**

5.6 VALOR ESTIMADO DE LA CONTRATACIÓN.

El valor estimado en el presente estudio previo es de tres millones seiscientos cuarenta y seis mil novecientos setenta pesos (\$3.646.970,00) M/CTE. IVA incluido

Nota 1: Para la estructuración del presente estudio previo se tomaron, de la tienda virtual del estado colombiano grandes superficies, celebrado entre Colombia Compra Eficiente y los proveedores, en la verificación se procede a seleccionar la empresa de menor valor que cumple con todas las condiciones y especificaciones establecidas.

Subintendente **PEDRO ELVER CULMA TIQUE**
Jefe de Gestión Documental DETOL (E)

Página 17 de 21	ELABORAR ESTUDIOS PREVIOS CONTRATOS	 POLICÍA NACIONAL
CÓDIGO: 1LF-FR-0071		
FECHA: 17/06/2024	ELABORACION DE ESTUDIOS PREVIOS PARA CONTRATOS	
VERSIÓN: 10		

Documentos Anexos al Estudio Previo:

Los documentos seleccionados en la siguiente lista, aplican para el proceso cuyo objeto es "ADQUISICIÓN DE EQUIPOS DE MEDICIÓN TERMOHIGRÓMETRO Y DESHUMIFICADORES PARA EL GRUPO DE GESTIÓN DOCUMENTAL DEL DEPARTAMENTO DE POLICÍA TOLIMA Y UNIDADES ADSCRITAS ADMINISTRATIVAMENTE A LA METIB A TRAVÉS DEL DE LA TIENDA VIRTUAL DEL ESTADO COLOMBIANO GRANDES SUPERFICIES, CELEBRADO ENTRE COLOMBIA COMPRA EFICIENTE Y LOS PROVEEDORES".

Aplica

Anexos

- Certificación de la necesidad
- Constancia de idoneidad y experiencia.
- Especificaciones técnicas mínimas
- Estimación, tipificación, asignación de riesgos y determinación de garantías
- Análisis del riesgo y forma de mitigarlo.
- Ficha técnica
- Obligaciones de la Policía Nacional
- Obligaciones del contratista
- Distribución de Computadores
- Factores de verificación y ponderación

Aplica

Formularios adjuntos al estudio previo

- Carta de la presentación de la propuesta.
- Apoyo a la industria nacional
- Indicación de trato nacional
- Experiencia del proponente
- Certificación de contratos para acreditación de experiencia proponente extranjero sin sucursal o domicilio en Colombia
- Clasificación proponente extranjero
- Acuerdo de confidencialidad (obligatorio)
- Sistema de gestión de la seguridad y salud en el trabajo (obligatorio)
- Compromiso anticorrupción (obligatorio)
- Capacidad financiera
- Certificación de compromiso del fabricante y/o oferente

Página 18 de 21	ELABORAR ESTUDIOS PREVIOS CONTRATOS	 POLICÍA NACIONAL
CÓDIGO: 1LF-FR-0071		
FECHA: 17/06/2024	ELABORACION DE ESTUDIOS PREVIOS PARA CONTRATOS	
VERSIÓN: 10		

- Certificación de la capacidad técnica
- Personal, experiencia y tiempos de dedicación mínimos
- Carta de compromiso postventa

Otros documentos adjuntos al Estudio Previo

CERTIFICADOS PLAN DE ADQUISICIONES.

- ✓ Certificación Plan de Adquisiciones Gastos de Funcionamiento METIB, No. 116 del 22/05/2025.

CERTIFICADOS DE DISPONIBILIDAD PRESUPUESTAL

- ✓ No aplica

OTROS

- ✓ Declaración expresa del estructurador y dueño de la necesidad del estudio previo.



ANEXO No. 2

El oferente deberá cumplir estrictamente con las especificaciones solicitadas atendiendo los factores descritos a continuación.

ÍTEM 1	COMPRA DE ELEMENTOS
<p>IMAGEN REFERENCIA</p>	
<p>CÓDIGO TIENDA</p>	<p>SEV272537</p>
<p>DESCRIPCIÓN TVEC</p>	<p>GSF01-DESHUMIFICADOR</p>
<p>Especificaciones</p>	<p>Deshumificador electrónico con tanque de 3 l evita que la humedad se propague y que aparezcan bacterias, moho y otros agentes de enfermedades y alergias, como tos, problemas respiratorios y congestión nasal. además, protege y prolonga la vida útil de tus aparatos electrónicos y muebles. capacidad: incorpora un tanque de 3 litros que tiene un sensor para apagar el deshumidificador automáticamente cuando esté lleno. cobertura: ideal para espacios de hasta 40 m2 como bodegas, contenedores, almacenes y muchos más. velocidad: tiene 2 niveles de intensidad fácilmente seleccionables y su operación es silenciosa. desague opcional: incluye una manguera de 1,6 metros que puede conectarse para drenar el agua recolectada sin necesidad de retirar el tanque.</p>

ELABORACION DE ESTUDIOS PREVIOS PARA CONTRATOS



CERTIFICACIÓN DE LA NECESIDAD

POLICÍA NACIONAL

En mi calidad de almacenista de Intendencia METIB, manifiesto con la suscripción de esta CERTIFICACION que consultado el Inventario de Bienes del almacén de Intendencia no cuenta los elementos suficientes para suplir la necesidad y por tal razón la única forma de resolver la necesidad es mediante la contratación de los bienes.

LOTE	DESCRIPCIÓN	NECESIDAD REAL	EXISTENCIA ALMACÉN	CANTIDAD ADQUIRIR	DEFICIT %
1	DETOL GUGED ADQUISICIÓN DESHUMIFICADOR	02	N/A	02	100%
2	DETOL GUGED ADQUISICIÓN TERMOHIGROMETRO	01	N/A	01	100%

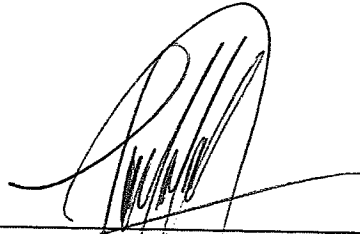
Intendente Jefe / **HECTOR FELIPE REYES ORTIZ**
Almacenista de intendencia METIB



ITEM 2	COMPRA DE ELEMENTOS
IMAGEN REFERENCIA	
CÓDIGO TIENDA	SEV275651
DESCRIPCIÓN TVEC	GSF01-THERMOHIGROMETRO
Especificaciones	<p>Termohigrometro dt 172 termohigrómetro de máximas y mínimas con data logger, software, cable de datos, rango: -40°C a 70°C. certificado de calibración por trazabilidad valido por un año. iso 9001:2015 en puntos: temp interna (5, 20 y 25) °c ó temp externa (5, 30, 50) °c humedad: 50, 60 y 80 %hr</p> <p>Memoria para 32.000 lecturas (16.000 de temperatura y 16.000 de humedad)</p> <p>Pantalla LCD para visualizar fácilmente la información de registro</p> <p>Ciclo de medición seleccionable de 1 s a 24 h</p> <p>Descarga de datos recopilados a través del puerto USB del PC</p> <p>Visualización de valores máximos y mínimos</p> <p>Visualización de alarmas si se superan los valores máximos/mínimos definidos por el usuario</p> <p>Software de análisis para visualizar gráficos de registro de datos</p>

ITEM	CÓDIGO TIENDA	DESCRIPCIÓN TVEC	CANTIDAD	CUMPLE	NO CUMPLE
1	SEV272537	GSF01-DESHUMIFICADOR	02		
2	SEV275651	GSF01-THERMOHIGROMETRO	01		

 Subintendente **PEDRO ELVER CULMA TIQUE**
 Jefe de Gestión Documental DETOL (E)



Código: 1DEFR-0033
 Fecha: 29-02-2024
 Versión: 4

FECHA: 13/06/2025
 CERTIFICADO No. 132

UNIDAD QUE EJECUTA	UNIDAD QUE AFECTACION DEL GASTO	UNIDAD DE PROYECTADO COMPRA	MES	CODIGO UNSPGC	RUBRO PRESUPUESTAL	DESCRIPCIÓN DEL BIEN Y/O SERVICIO	VALOR UNITARIO (INCLUIDO IVA)	APORTES DE LA NACIÓN R10		FONDOS ESPECIALES R16		OTRO RECURSO	
								CANT	VALOR TOTAL	CANT	VALOR TOTAL	CANT	VALOR TOTAL
M10	M10	M10	JUNIO	41112300	02-01-01-004-008	DETOL GUGED-ADQUISICION DE DESHUMIFICADOR	\$ 1.387.551,00	2	\$ 2.775.102,00	-	\$ 0,00	-	\$ 0,00
M10	M10	M10	JUNIO	41112300	02-02-01-004-008	DETOL-ADQUISICION DE TERMOHIGOMETRO	\$ 871.868,00	1	\$ 871.868,00	-	\$ 0,00	-	\$ 0,00
TOTAL							\$ 3,00	\$ 3.646.970,00	\$ 0,00	\$ 0,00	\$ 0,00	\$ 0,00	\$ 0,00

Relación de Documentos que respaldan ésta certificación y modificaciones.
 Antecedente de la Certificación: GS-2025-117460-DETOL 30/06/2025
 VALOR TOTAL CERTIFICACIÓN \$ 3.646.970,00

No. SISCO PR-METIB-0039-25

 Gestor de Pólizas METIB

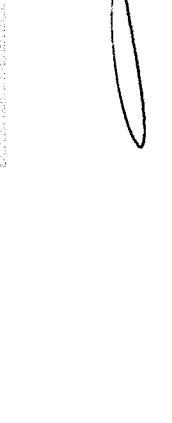
 Capitán CLAUDIA MARCELA GONZALEZ GONZALEZ
 Jefe Pólizas METIB

RECIBE:
 Grado, Nombres y Apellidos _____
 Cargo _____
 Unidad _____

INFORMACIÓN PÚBLICA

twilight

INSTRUMENTOS DE MEDICIÓN INDUSTRIAL

Termohigrómetro Data Logger con Pantalla CM-DT172

www.twilight.mx



/ twilightsadecv



/ twilightsadecv



/ twilightsadecv



The Temperature & Humidity Datalogger is designed with a high accuracy Temperature & Humidity Sensor. This datalogger is provided with features of high accuracy, fast response and stability. It is widely used for monitoring and collecting data of environment temperature and humidity.

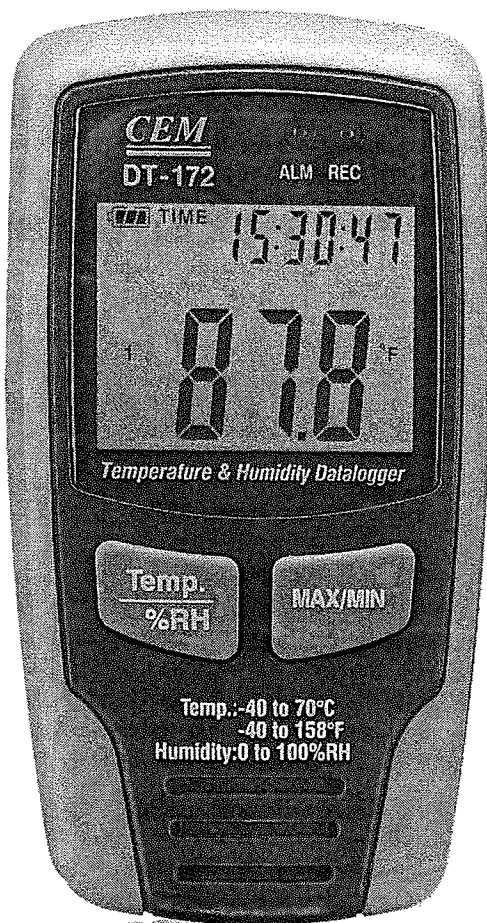

DT-172 TEMPERATURE AND HUMIDITY DATALOGGER

- ! Memory for 32,000 readings (16000 temperature and 16,000 humidity readings)
- ! LCD to show some logging information easily
- ! Freely selectable measurement cycle from 1 sec. to 24h
- ! Download collected data through PC's USB
- ! Max / Min display
- ! Alarm display if user-defined maximum/minimum values are exceeded
- ! Analysis software used to view graph for logging data

DT-172

Temperature And Humidity Datalogger

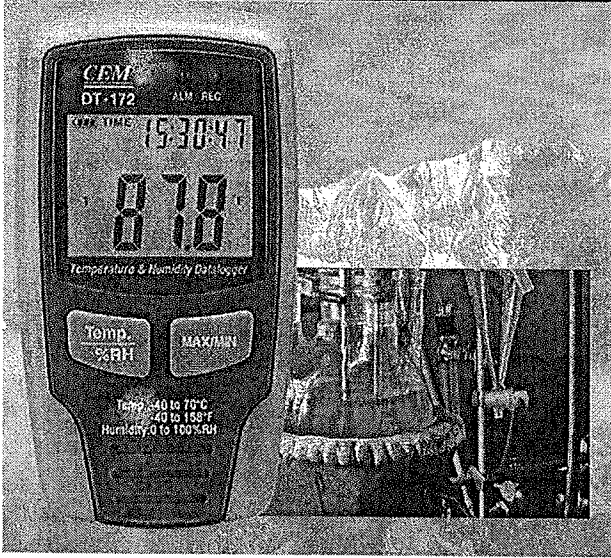

Technical Specifications

Relative Humidity	Overall Range	0 to 100%
	Accuracy (0 to 20 and 80 to 100%)	±5.0%
	Accuracy (20 to 40 and 60 to 80%)	±3.5%
	Accuracy (40 to 60%)	±3.0%
Temperature	Overall Range	-40 to 70°C (-40 to 158°F)
	Accuracy (-40 to -10°C and +40 to +70°C)	±2°C
	Accuracy (-10 to +40°C)	±1°C
	Accuracy (-40 to 14 and 104 to 158°F)	±3.6°F
Accuracy (+14 to 104°F)	±1.8°F	
Resolution	0.1%RH, 0.1°C	
Memory	32700 values	
Measuring cycle	1s to 24h	
Analysis software	2000 / XP / Vista	

Accessories

Battery, Instruction Manual, PC Interface Cable, Software, Instrument Lock.

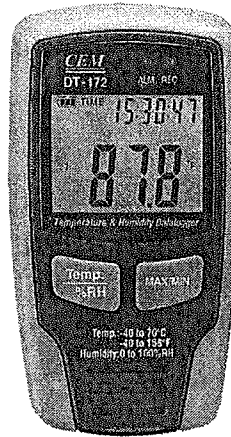

twilight

INSTRUMENTOS DE MEDICIÓN INDUSTRIAL



LLÁMANOS

+52(81) 8115-1400 / +52 (81) 8173-4300

LADA Sin Costo:
01 800 087 43 75

E-mail:
ventas@twilight.mx

www.twilight.mx



/ [twilightsadecv](#)



/ [twilightsadecv](#)



/ [twilightsadecv](#)



Deshumidificador electrónico

Manual de instrucciones

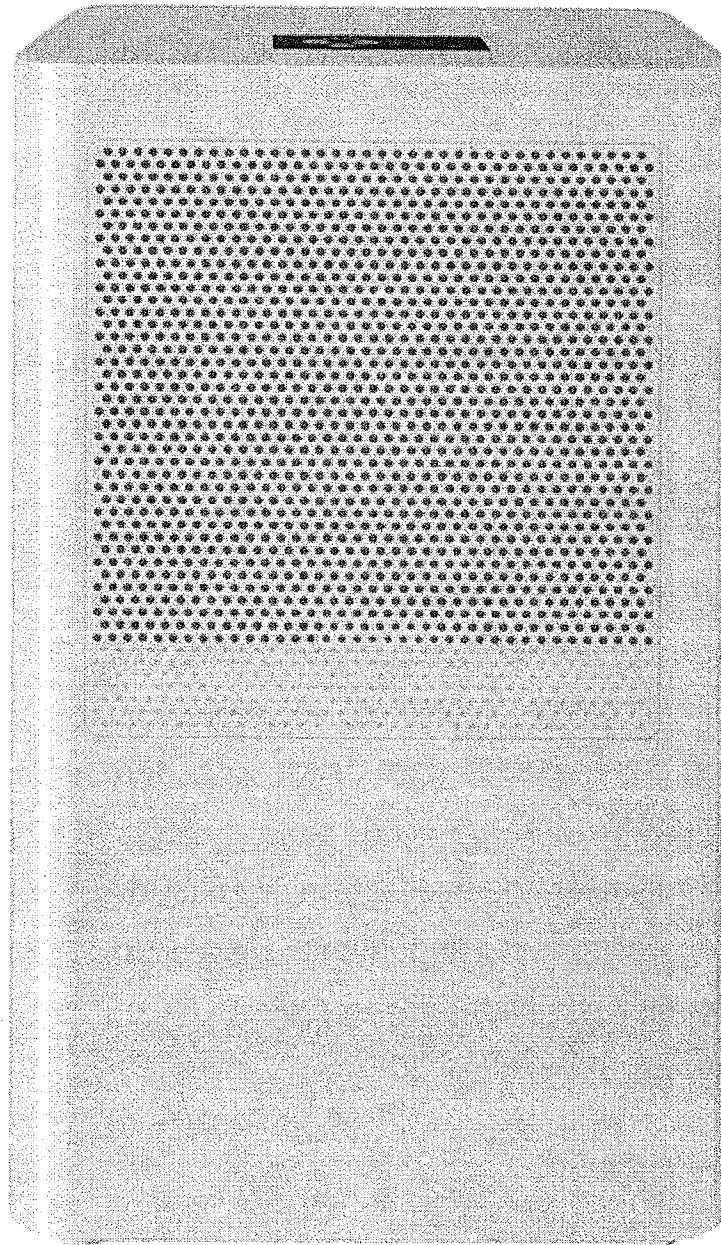

AIR-290

V0.1 / 1021B

IMPORTANTE



Por favor, lee atentamente este instructivo para saber cómo utilizar adecuadamente el producto.

La información es presentada únicamente como referencia; debido a actualizaciones pueden existir diferencias. Las imágenes mostradas son ilustrativas. El diseño y el funcionamiento del producto pueden variar sin previo aviso.

Consulta nuestra página www.steren.com para obtener la versión más reciente de este manual.

PRECAUCIONES

- Coloca el deshumidificador únicamente en superficies planas y firmes.
- Evita colocar el deshumidificador y el convertidor de voltaje en lugares húmedos o mojados.
- Mantén las rejillas de entrada y salida de aire libres de bloqueos.
- No introduces objetos ajenos al aparato.
- El agua del contenedor no es potable; no debe ingerirse.
- No limpies el deshumidificador mientras se encuentre conectado o encendido.
- Los niños deben ser supervisados para asegurarse de que no empleen el aparato como juguete.
- No deseches este o cualquier equipo electrónico en tiraderos comunes. Contacta a la autoridad encargada del correcto tratamiento de residuos o desechos electrónicos en tu localidad, o acude a una planta de reciclaje.

ÍNDICE

PARTES	4
MODO DE USO	7
Preparativos	7
Funcionamiento	7
Cambiar velocidad del ventilador	8
Definir nivel de humedad	8
MANTENIMIENTO Y LIMPIEZA	8
ESPECIFICACIONES	10

PARTES

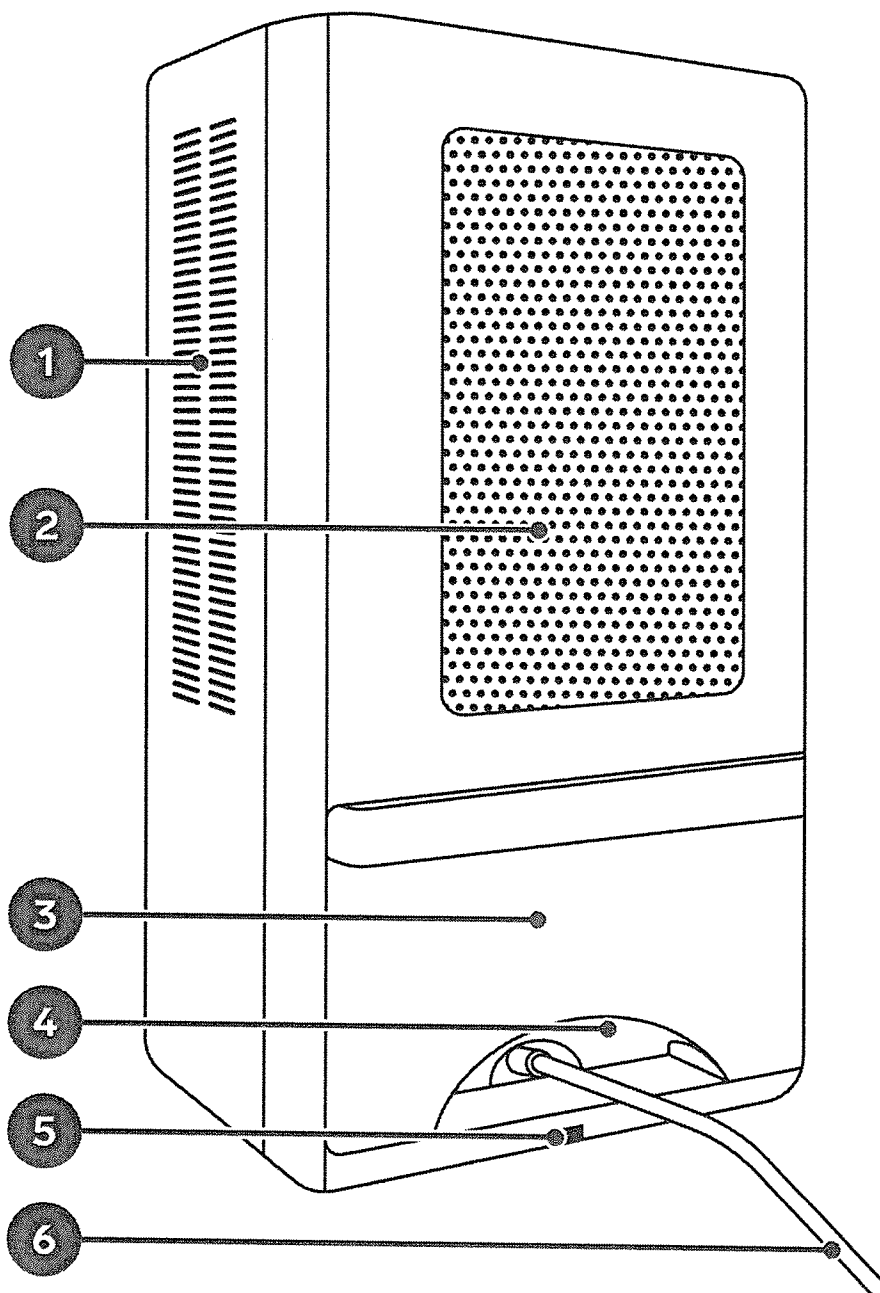

1. Salida del aire
2. Entrada del aire
3. Contenedor de agua

4. Manija para retirar el contenedor
5. Entrada de alimentación
6. Manguera para drenaje

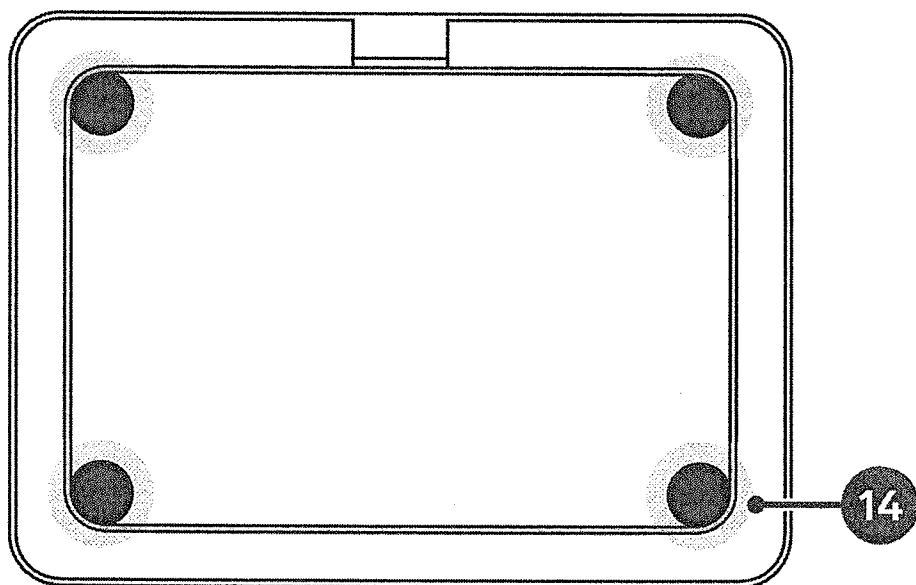
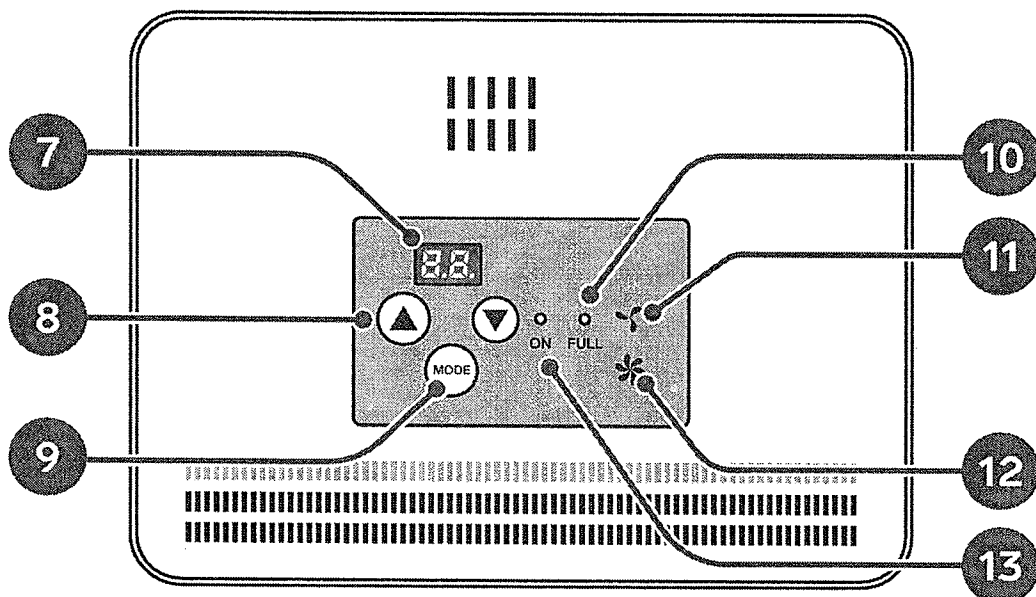

- 7. Display de % de humedad deseada
- 8. Aumentar / Disminuir % de humedad deseada
- 9. Interruptor de encendido y apagado / Selección de velocidad

- 10. LED indicador de contenedor lleno
- 11. Indicador de velocidad baja
- 12. Indicador de velocidad alta
- 13. LED indicador de encendido
- 14. Gomas antiderrapantes

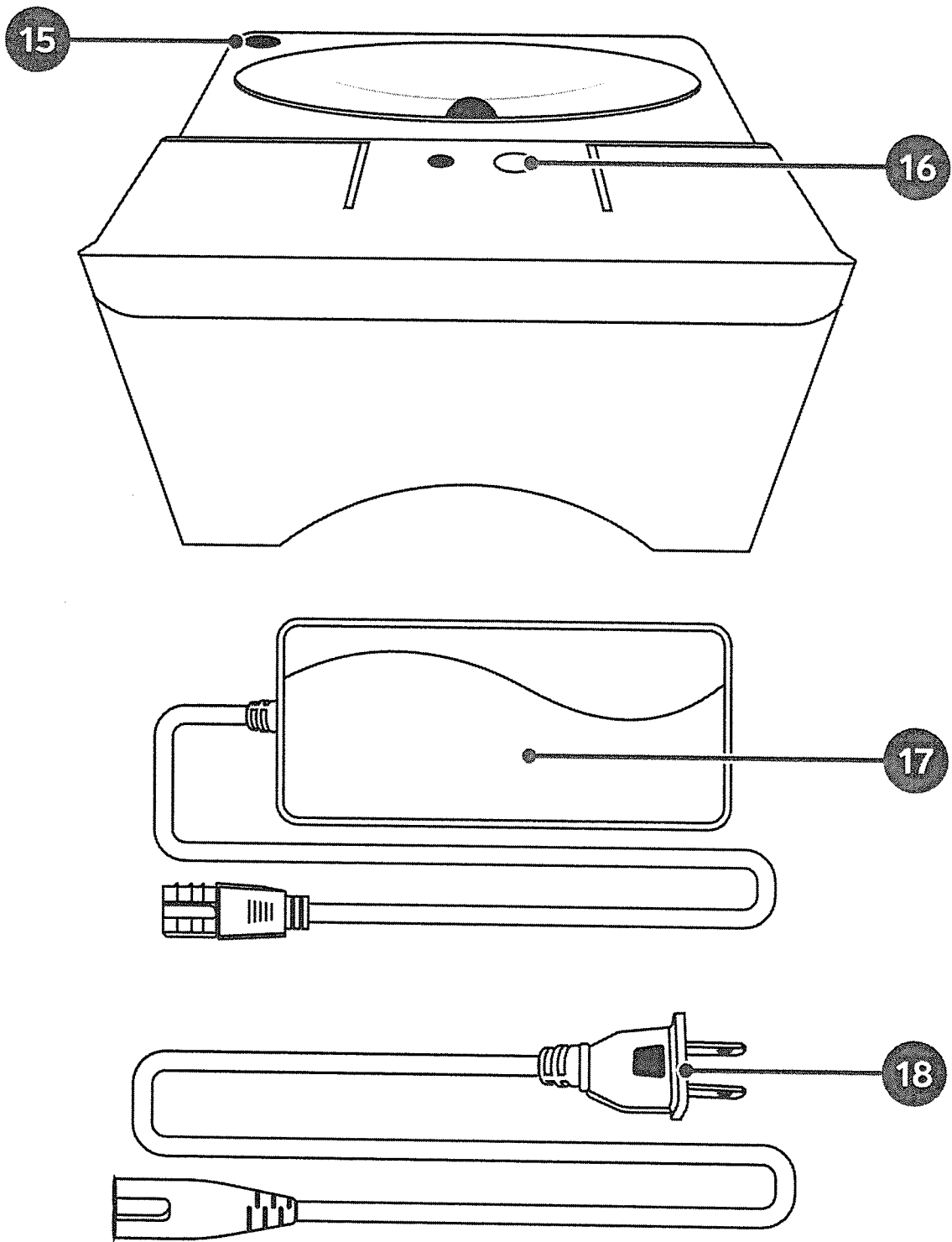

15. Tapón

16. Corte hidráulico

17. Convertidor de voltaje

18. Cable Interlock

MODO DE USO

Preparativos

- Elige el lugar donde requieres que el equipo funcione (40 m² máx.).
- Para lograr más efectividad, cierra todas las puertas, ventanas y demás aberturas cercanas.
- Coloca el equipo en una superficie plana y nivelada.
- Asegúrate de que el espacio alrededor del equipo quede libre de cualquier obstrucción (cortinas, manteles, ropa, etc.).
- Antes de encender el deshumidificador, verifica que el contenedor de agua esté instalado correctamente.

Funcionamiento

1 Conecta el equipo a un contacto eléctrico.

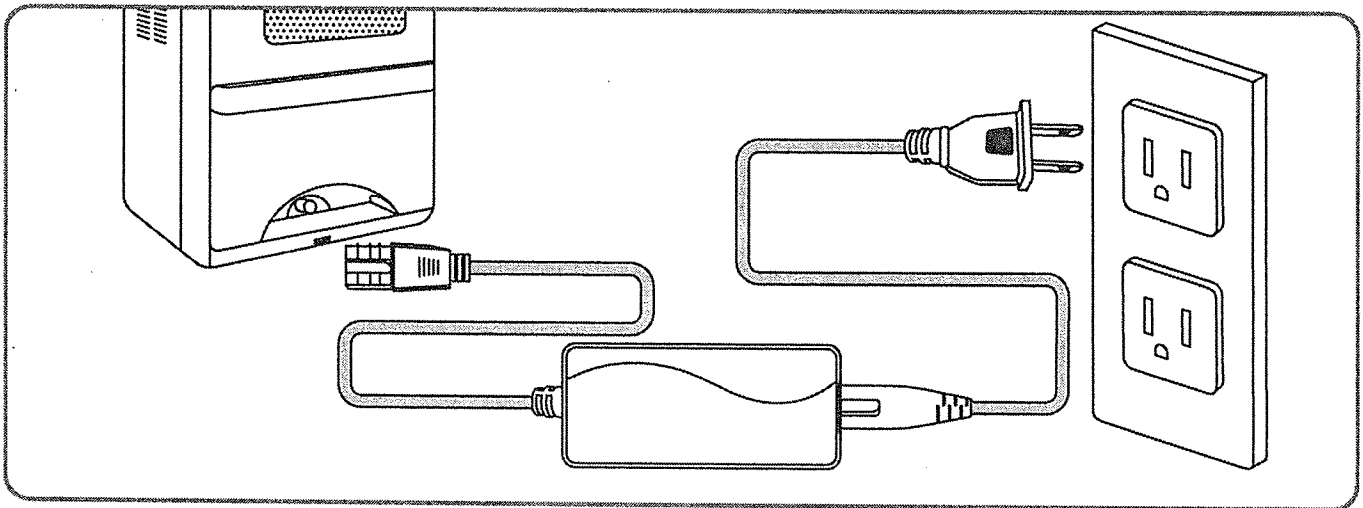

2 Presiona el botón **MODE** para encender el equipo. *El indicador LED ON debe iluminarse en color azul.*

3 Cuando el contenedor de agua esté lleno, el indicador LED **FULL** encenderá en color azul. Presiona el botón **MODE** para apagar el equipo, y retira con cuidado el contenedor para vaciarlo.

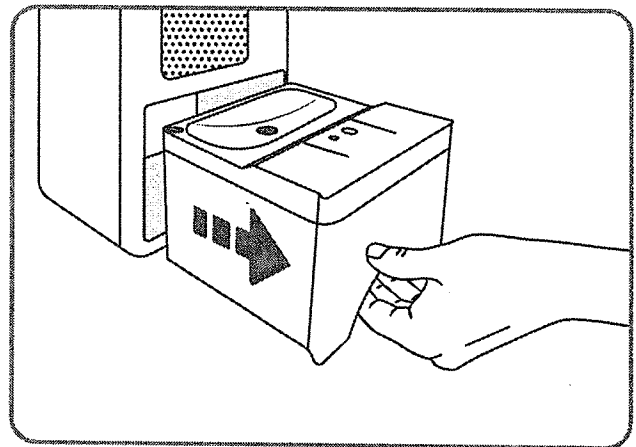

● Cambiar la velocidad del ventilador

Una vez encendido el deshumidificador, mantén presionado el botón **MODE** por dos segundos para cambiar el nivel de intensidad.

● Definir nivel de humedad

Una vez encendido el deshumidificador, ajusta con los botones ▲▼ el porcentaje de humedad deseado. El rango va de 20% a 80%.

Cuando el nivel de humedad sea 5% mayor al nivel que estableciste, el deshumidificador se encenderá automáticamente.

Cuando el nivel de humedad sea 5% menor al nivel que estableciste, el deshumidificador se apagará automáticamente.

MANTENIMIENTO Y LIMPIEZA

⚠ Antes de realizar cualquier operación, apaga y desconecta el equipo.

- 1 Retira el contenedor de agua, quita el tapón del orificio de desagüe y vacía el contenedor.

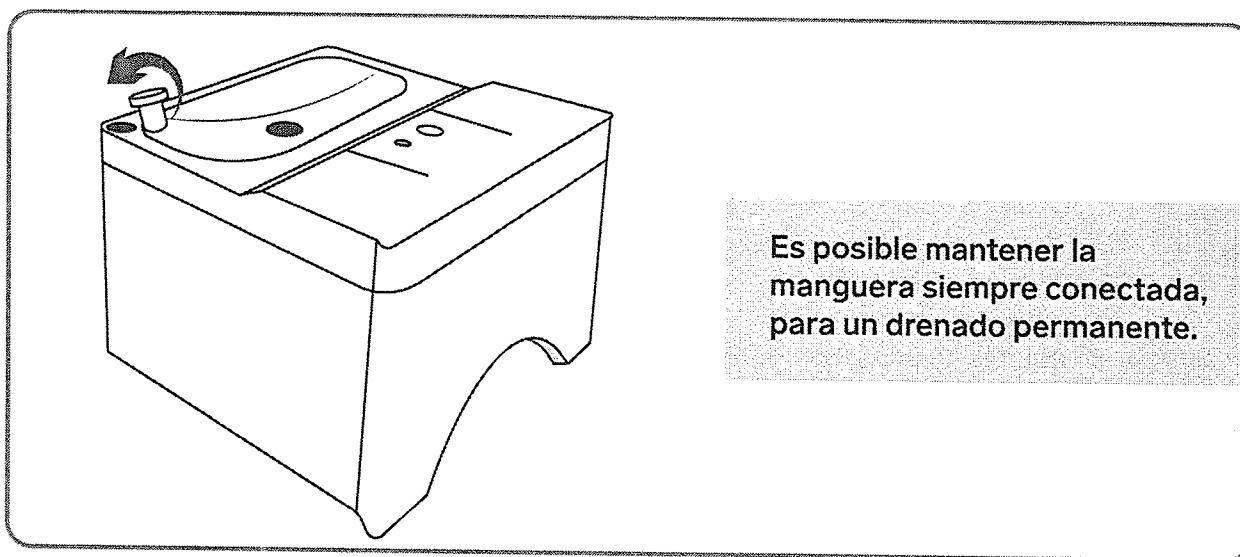

2 Enjuaga el contenedor y sécalo con un paño. Luego, vuelve a colocar el tapón.

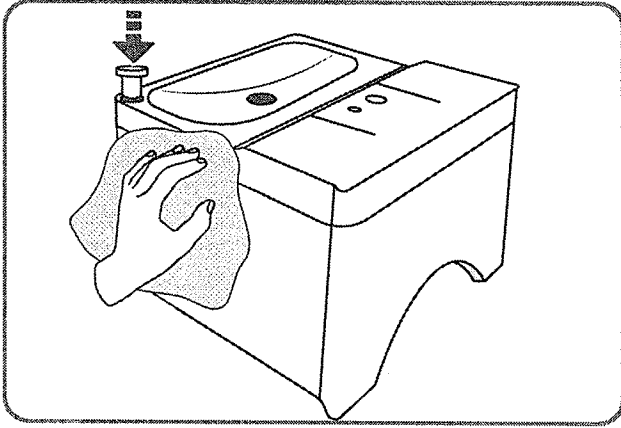

3 Vuelve a insertar el contenedor de agua.

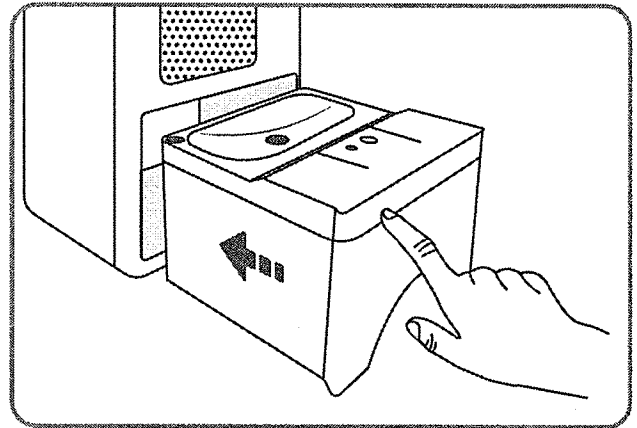

4 Utiliza un paño o un cepillo suave para limpiar las rejillas.

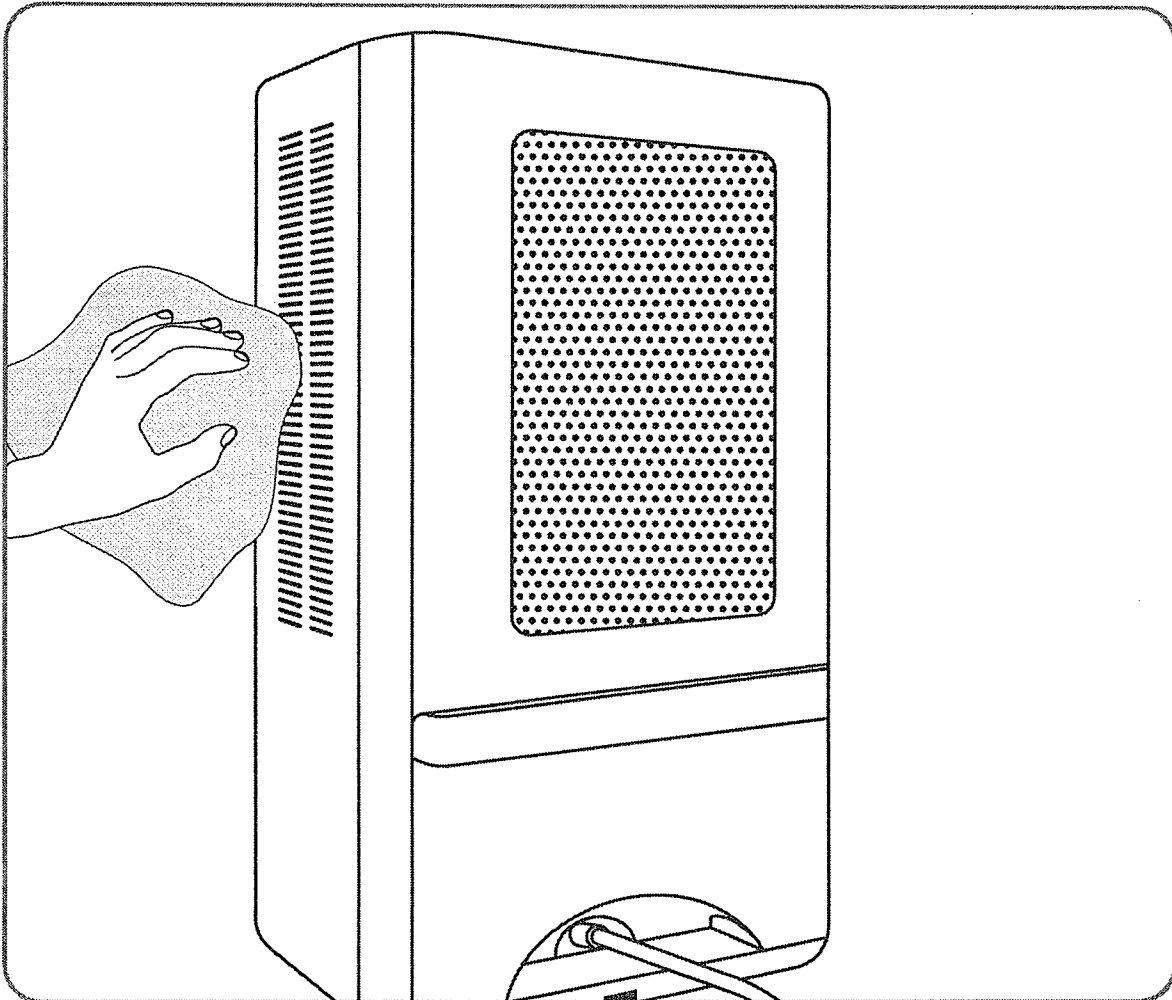

ESPECIFICACIONES

Alimentación: 15 V $\overline{\text{---}}$ 4 A

Consumo: 60 Wh

Consumo en espera: 1,2 Wh

Área efectiva de trabajo: 40 m²

Capacidad de recolección diaria: 800 ml

Convertidor de voltaje

Alimentación: 100 a 240 V~ 50/60 Hz 2 A máx.

Salida: 15 V $\overline{\text{---}}$ 4 A

Las especificaciones pueden variar sin previo aviso.

PÓLIZA DE GARANTÍA

Producto: Deshumidificador electrónico
Modelo: AIR-290
Marca: Steren



Esta póliza garantiza el producto por el término de un año en todos sus componentes y mano de obra, contra cualquier defecto de fabricación y funcionamiento, a partir de la fecha de entrega.

CONDICIONES

1. Para hacer efectiva la garantía, debe presentarse esta póliza, factura o comprobante de compra y el producto, en el lugar donde fue adquirido o en Electrónica Steren S.A. de C.V.
2. Electrónica Steren S.A de C.V. se compromete a reparar el producto en caso de estar defectuoso, sin ningún cargo al consumidor. Los gastos de transportación serán cubiertos por el proveedor.
3. El tiempo de reparación en ningún caso será mayor a 30 días, contados a partir de la recepción del producto en cualquiera de los sitios donde pueda hacerse efectiva la garantía.
4. El lugar donde se pueden adquirir partes, componentes, consumibles y accesorios, así como hacer válida esta garantía es en cualquiera de las direcciones mencionadas posteriormente.

ESTA PÓLIZA NO SE HARÁ EFECTIVA EN LOS SIGUIENTES CASOS:

1. Cuando el producto ha sido utilizado en condiciones distintas a las normales.
2. Cuando el producto no ha sido operado de acuerdo con el instructivo de uso.
3. Cuando el producto ha sido alterado o reparado por personal no autorizado por Electrónica Steren S.A.de C.V.

El consumidor podrá solicitar que se haga efectiva la garantía ante la propia casa comercial donde adquirió el producto.

Si la presente garantía se extraviara, el consumidor puede recurrir a su proveedor para que le expida otra póliza, previa presentación de la nota de compra o factura respectiva.

DATOS DEL DISTRIBUIDOR

Nombre del Distribuidor _____

Domicilio _____

Fecha de entrega _____

ELECTRÓNICA STEREN S.A. DE C.V.

Biólogo Maximino Martínez, núm. 3408, col. San Salvador Xochimanca, Azcapotzalco, Ciudad de México, C.P. 02870, RFC: EST850628-K51

STEREN PRODUCTO EMPACADO S.A. DE C.V.

Autopista México-Querétaro, Km 26.5, sin número, Nave Industrial 3-A, col. Lomas de Boulevares, Tlalnepantla de Baz, Estado de México, C.P. 54020, RFC: SPE-941215-H43

En caso de que tu producto presente alguna falla, o si tienes alguna duda o pregunta, por favor, llama a nuestro Centro de Atención a Clientes, en donde con gusto te atenderemos en todo lo relacionado con tu producto Steren.

Centro de Atención a Clientes: (55) 15 16 60 00

Atención a clientes
(55) 1516 6000

f /steren.mexico
@steren.oficial
SterenMedia

comentarios@steren.com.mx

www.steren.com.mx

